

# Husqvarna

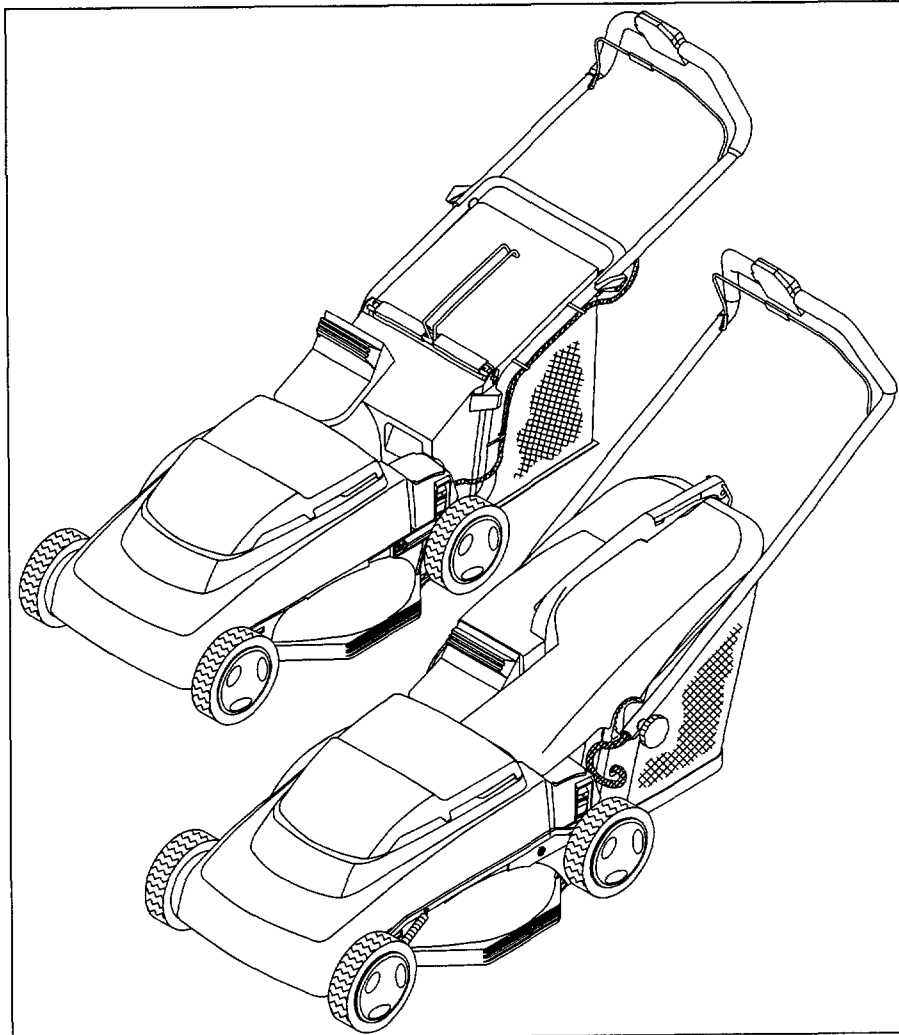

CE

## **Royal 46 RC Royal 47 RC**

---

**Bruksanvisning  
Bruksanvisning  
Brugsanvisning  
Käyttöohje  
Operator's manual  
Bedienungsanweisung**

**Manuel d'utilisation  
Gebruiksaanwijzing  
Manual del operador  
Istruzioni per l'uso  
Instruções de utilização**

101 8740-74

**Royal 46 RC**  
**Royal 47 RC**

## **(S) Innehållsförteckning**

1. Säkerhetsföreskrifter	3
2. Symboler	14
3. Tekniska data	15
4. Översikt	16
5. Användning av klipperen	18
6. Reklamation	29
7. Typattest	30

## **(DK) Indholdsfortegnelse**

1. Sikkerhedsregler	5
2. Symboler	14
3. Tekniske specifikationer	15
4. Oversigt	16
5. Anvendelse af klipperen	20
6. Garanti - Reklamation	29
7. Typeattest	30

## **(GB) Contents**

1. Safety rules	7
2. Symboles	14
3. Technical data	15
4. Overview	16
5. Use	22
6. Guarantee - Claims	29
7. Certificate	30

## **(F) Table des matieres**

1. Mesures de sécurité	9
2. Symbole	14
3. Données techniques	15
4. Aperçu	16
5. Utilisation de la tondeuse	24
6. Garantie - Réclamation	29
7. Certificat	30

## **(E) Indice**

1. Reglas de seguridad	11
2. Simbolos	14
3. Especificaciones técnicas	15
4. Sumario	16
5. Aplicación del cortacésped	26
6. Garantia - Reclamaciones	29
7. Certificado	30

## **(P) Índice**

1. Prescrições de segurança	13
2. Simbolos	14
3. Dados técnicos	15
4. Quadro	16
5. Utilização de cortador	28
6. Garantia - Reclamações	29
7. Certificado de tipo	30

## **(N) Innholdsfortegnelse**

1. Sikkerhetsregler	4
2. Symboler	14
3. Tekniske data	15
4. Oversikt	16
5. Bruk av klipperen	19
6. Garanti - Reklamasjon	29
7. Typeattest	30

## **(SF) Sisältö**

1. Turvaohjeet	6
2. Tunnuskuva	14
3. Teknisiä tietoja	15
4. Yleiskatsaus	16
5. Leikkurin käyttö	21
6. Takuu - Valitukset	29
7. Tyypitarkastus	30

## **(D) Inhaltsverzeichnis**

1. Sicherheitsregeln	8
2. Symbole	14
3. Technische Daten	15
4. Übersicht	16
5. Gebrauch des Rasenmähers	23
6. Garantie - Beanstandung	29
7. Herstellerbestätigung	30

## **(NL) Inhoud**

1. Veiligheidsmaatregelen	10
2. Symbool	14
3. Technische gegevens	15
4. Overzicht	16
5. Gebruik van de maaier	25
6. Garantie - Reclamatie	29
7. Certificaat	30

## **(I) Indice del Contenuto**

1. Norme de sicurezza	12
2. Simboli	14
3. Caratteristiche tecniche	15
4. Sommario	16
5. Uso del rasaerba	27
6. Garanzia - Reclami	29
7. Certificato	30

## Säkerhetsregler

### Användarens säkerhet

- Läs noga igenom denna handbok för att vara säker på att förstå alla reglage och deras funktioner.
- Tänk på att du som användare kan bli ersättningskyldig för olyckor eller skador som drabbar andra människor eller deras egendom.
- Använd alltid tjocka långbyxor och skor. Bär inte kortbyxor eller sandaler och arbeta aldrig barfota.
- Kontrollera att den gräsyta som skall klippas är fri från stenar, kvistar och annat skräp. Sådana föremål kan kastas ut ur maskinen och förorsaka person- eller maskinskador. Undvik att köra över grusgångar etc.
- Tillåt inte barn eller människor som inte känner till dessa anvisningar att använda gräsklipparen.
- Klipp inte när människor, särskilt barn, eller djur befinner sig inom klippområdet.

### Redskapets säkerhet

- Kontrollera hela redskapet före varje användning. Byt ut skadade delar.
- Innan du använder redskapet ska du alltid kontrollera att knivbladet, knivbladsbulten och övriga underredsdetaljer inte är slitna eller skadade. Byt knivblad och knivbladsbult samtidigt så att de roterande delarna är balanserade.

### Elsäkerhet

- Manöver- och laddningskabeln måste kontrolleras regelbundet för att upptäcka skador eller åldersförändringar.
- Maskinen får inte användas om inte manöver- och laddningskabeln är i gott skick.
- Innan maskinen startas försäkra dig om att kniven och knivskruven inte är skadade.
- Barn skall hållas borta från maskinen när strömmen är påkopplad under t.ex. laddning, och normal drift.
- Om kniven träffar något hårt, stoppa ögonblickligen, dra ur startnyckeln och slå från huvudströmbrytaren (läge 0). Undersök klipparen. Särskilt kniv och knivbult. Kontrollera att knivaxeln inte böjts. Detta ger en stark obalans vilket medför stor risk att kniven lossnar. Reparera innan klipparen används igen.
- Utför inga justeringar eller reparationer utan att motorn är stoppad och startnyckeln är urdragen och huvudströmbrytaren frånslagen (läge 0).
- Gå aldrig ifrån maskinen med nyckeln i låset.
- Batterierna är slutna blybatterier som innehåller frätande syra. Om syran kommer i kontakt med hud eller ögon, skölj rikligt med vatten och kontakta läkare för stänk i ögonen.
- Ej längre användbara batterier skall lämnas till en batteriuppsamlingsplats.
- Använd aldrig maskinen i regnväder och låt den inte stå ute i regn.

### Arbets säkerhet

- Gräsklippning i slänter kan vara farlig. Klipp **inte** på mycket branta slänter. Klipp alltid längs slän-

ten.

- Förflytta aldrig klipparen med motorn startad. Om förflyttningen kräver att du lyfter klipparen måste du först kontrollera att knivbladet stannat.
- Använd aldrig klipparen med defekta kåpor eller skyddsplåtar, eller utan skyddsutrustning som avvísingsplåtar, och/eller gräsupsamlare.
- Starta motorn försiktigt enligt instruktionerna och håll fötterna på ett säkert avstånd från knivbladet.
- Luta inte klipparen när du startar motorn, utom i de fall då den måste lutas för att kunna startas. Om klipparen måste lutas ska du inte luta den mer än absolut nödvändigt och bara lyfta den del som är riktad bort från dig.
- Stå inte framför utkastaröppningen när du startar motorn.
- Håll händer och fötter borta från den roterande kniven. Om det finns utkastaröppning, stick aldrig in handen i denna.
- Lyft aldrig upp klipparen eller bär omkring den när motorn är startad.
- Om kniven träffar något hårt, stoppa ögonblickligen och dra ur startnyckeln och slå från huvudströmbrytaren (läge 0). Undersök klipparen, särskilt kniv och knivbult. Kontrollera att knivaxeln inte böjts. Detta ger en stark obalans vilket medför stor risk att kniven lossnar. Reparera innan klipparen används igen.

### Skötsel- och förvaringssäkerhet

- Kontrollera regelbundet att alla bultar, skruvar och muttrar är väl åtdragna. Byt omedelbart ut skadade delar. Använd endast originalreservdelar.
- Låt motorn svalna innan du packar ned redskapet i en låda eller kartong.
- Håll motorn fri från gräs, löv och överskottsfett så att risken för brand minimeras.
- Kontrollera gräsupsamlaren regelbundet och byt ut den om den är sliten eller skadad.

### Transportsäkerhet

- Slå från huvudströmbrytaren (läge 0) och ta ur startnyckeln för att förhindra ofrivillig start. Fäll ihop handtaget försiktigt. Se till att kabeln och kontrollpanelet inte skadas.

## Sikkerhetsregler

### Brukerens sikkerhet

- Les nøye gjennom denne håndboken for å være sikker på at du er kjent med alle betjeningshendler og hvordan de fungerer.
- Husk at du som bruker kan bli erstatningsansvarlig for ulykker eller skader som rammer andre mennesker eller deres eiendom.
- Bruk alltid tykke langbukser og sko. Bruk ikke shorts eller sandaler, og arbeid aldri barbent.
- Kontroller at gressplenens som skal klippes er fri for stener, kvister og annet rusk. Slike gjenstander kan bli slynget ut av maskinen og forårsake person- eller maskinskader. Unngå å kjøre over grusveier osv.
- Tillat ikke barn eller mennesker som ikke er kjent med disse anvisningene å bruke gressklipperen.
- Klipp ikke når mennesker, særlig barn, eller dyr befinner seg på klippeområdet.

### Redskapets sikkerhet

- Kontroller hele redskapet før hver gangs bruk. Skift skadde deler.
- Før du bruker redskapet, skal du alltid kontrollere at knivbladet, knivbladbolten og andre komponenter ikke viser tegn til slitasje eller skader. Skift kniv og knivskruer samtidig, slik at de roterende delene er balansert.

### Elektrisk sikkerhet

- Styre- og ladekabelen må kontrolleres regelmessig for å oppdage skader eller aldersforandringer.
- Maskinen må ikke brukes hvis ikke styre- og ladekabelen er i god stand.
- Før maskinen startes, må du forsikre deg om at kniven og knivskruen ikke er skadet.
- Barn skal holdes borte fra maskinen når strømmen er tilkoplest under f.eks. lading og normal drift.
- Hvis kniven treffer noe hardt, skal du stanse øyeblikkelig. Ta ut startnøkkelen og slå av hovedstrømbryteren (posisjon 0). Undersøk klipperen, særlig kniv og knivbolt. Kontroller at knivakselen ikke er bøyd. Dette gir sterk ubalanse, noe som medfører stor fare for at kniven skal løsne. Reparer før klipperen brukes igjen.
- Det må ikke utføres justeringer eller reparasjoner uten at motoren er stanset, startnøkkelen er tatt ut og hovedstrømbryteren er slått av (posisjon 0).
- Forlat aldri maskinen med nøkkelen i låsen.
- Batteriene er lukkede blybatterier som inneholder etsende syre. Hvis syren kommer i kontakt med hud eller øyne, skylles det med rikelig vann. Kontakt lege.
- Batterier som ikke lenger kan brukes, leveres til et oppsamlingssted for batterier.
- Maskinen må aldri brukes i regnvær eller stå ute i regn.

### Arbeidssikkerhet

- Gressklipping i skråninger kan være farlig. Klipp **ikke** i meget bratte skråninger. Klipp alltid langsmed skråningen.
- Flytt aldri klipperen med motoren i gang. Hvis flyttingen krever at du løfter klipperen, må du først kontrollere at knivbladet har stanset.
- Bruk aldri klipperen med defekte deksler eller avskjermingsplater, eller uten verneutstyr som deflektorer og/eller gressoppsamlere.
- Start motoren forsiktig i henhold til instruksjonene og hold føttene i god avstand til knivbladet.
- Tipp ikke klipperen når du starter motoren, med mindre dette er helt nødvendig for å kunne starte. Hvis klipperen må settes på hell, skal du ikke tippe den mer enn akkurat nødvendig, og bare løfte den delen som er rettet bort fra deg.
- Stå ikke foran utkasteråpningen når du starter motoren.
- Hold hender og føtter unna den roterende kniven. Hvis klipperen har utkasteråpning, må du aldri stikke hånden inn i denne.
- Klipperen må aldri løftes eller bæres med motoren i gang.
- Hvis kniven treffer noe hardt, skal du stanse øyeblikkelig. Ta ut startnøkkelen og slå av hovedstrømbryteren (posisjon 0). Undersøk klipperen, særlig kniv og knivbolt. Kontroller at knivakselen ikke er bøyd. Dette gir sterk ubalanse, noe som medfører stor fare for at kniven kan løsne. Reparer før klipperen brukes igjen.

### Vedlikeholds- og oppbevaringssikkerhet

- Kontroller regelmessig at alle bolter, skruer og mutre er trukket godt til. Skift skadde deler umiddelbart. Bruk bare originale reservedeler.
- La motoren avkjøles før du pakker redskapet ned i kasse eller kartong.
- Hold motoren fri for gress, løv og overflødig fett slik at brannfaren minimeres.
- Kontroller gressoppsamlere regelmessig og skift den hvis den er slitt eller skadet.

### Transportsikkerhet

- Slå av hovedstrømbryteren (posisjon 0) og ta ut startnøkkelen for å unngå ufrivillig start. Fell deretter håndtaket forsiktig sammen. Unngå å skade ledningen og kontrollpanelet.

## Sikkerhedsregler

### Brugerens sikkerhed

- Læs denne håndbog omhyggeligt igennem, så du kender til alle betjeninger og funktioner.
- Tænk på, at du som bruger kan komme til at hæfte for ulykker eller skader, som rammer andre mennesker eller deres ejendom.
- Brug altid kraftige lange bukser og sko. Arbejd aldrig iført korte bukser og sandaler eller barfodet.
- Kontrollér, at den græsplæne, som skal slås, er rensset for sten, kviste og andet affald. Sådanne genstande kan slynges ud af maskinen og forårsage person- eller maskinskader. Kør ikke over grusgange etc.
- Lad ikke børn eller mennesker, som ikke kender til disse forholdsregler, bruge plæneklipperen.
- Slå ikke græsplænen, når der opholder sig mennesker, især børn eller dyr, inden for arbejdsområdet.

### Redskabets sikkerhed

- Kontrollér hele redskabet inden brug. Udskift beskadigede dele.
- Inden du bruger redskabet, skal du altid kontrollere, at knivsbladet, knivsbladbolten og øvrige detaljer under maskinen ikke er slidte eller beskadigede. Udskift knivblad og knivskruer samtidigt, så de roterende dele bliver balanceret.

### Elsikkerhed

- Manøvre- og ladekablet skal kontrolleres regelmæssigt, så skader og aldersforandringer kan opdages på et tidligt tidspunkt.
- Maskinen må ikke bruges, hvis manøvre- og ladekablet er i dårlig stand.
- Inden maskinen startes, skal du sikre dig, at kniven og knivbolten ikke er skadet.
- Børn må ikke opholde sig i nærheden af maskinen, når strømmen er tilsluttet og ved normal drift.
- Hvis kniven rammer noget hårdt, skal man standse øjeblikkeligt, tage startnøglen ud og afbryde strømmen med hovedafbryderen (stilling 0). Undersøg plæneklipperen. Især kniv og knivbolt. Kontrollér, at knivsbladakslen ikke er bøjet. Dette kan give en stærk ubalance, hvilket kan få kniven til at løsne. Udfør reparation, inden plæneklipperen benyttes igen.
- Udfør ingen justeringer eller reparationer, uden at motoren er stoppet, startnøglen er taget ud og hovedafbryderen er slået fra (stilling 0).
- Gå aldrig fra maskinen uden at tage nøglen ud af låsen.
- Batterierne er lukkede blybatterier, som indeholder ætsende syre. Hvis syren kommer i kontakt med huden eller øjnene, skylles rigeligt med vand, hvorefter man kontakter en læge ved stænk i øjnene.
- Opbrugte batterier skal afleveres på en batteriindsamlingsstation.
- Brug aldrig maskinen i regnvej og lad den ikke stå ude i regn.

### Arbejdssikkerhed

- Plæneklipping på skråninger kan være farligt. Slå **ikke** græs på meget stejle skråninger. Slå altid på langs af skråninger.
- Flyt aldrig plæneklipperen med motoren i gang. Hvis du bliver nødt til at løfte plæneklipperen, skal du først kontrollere, at knivsbladet står stille.
- Brug aldrig plæneklipperen, hvis den har defekte kapper eller beskyttelsesplader, eller mangler beskyttelsesudstyr, f.eks. afvisningsplader og/eller græsopsamler.
- Start motoren forsigtigt i henhold til instruktionerne og hold fødderne på sikker afstand fra knivsbladet.
- Hæld ikke plæneklipperen, når du starter motoren, undtagen i de tilfælde, hvor man er nødt til at stille maskinen på skrå for at få den startet. Hvis plæneklipperen skal stilles på skrå, må du ikke hælde den mere end højst nødvendigt og kun løfte den del, som vender væk fra dig.
- Stå aldrig foran udkastet, når du starter motoren.
- Hold hænder og fødder borte fra den roterende kniv. Hvis der er et udkast, må du aldrig føre hånden ind i dette.
- Løft aldrig plæneklipperen op for at bære den, når motoren er startet.
- Hvis kniven rammer noget hårdt, skal du standse motoren øjeblikkeligt og tage startnøglen ud samt slå hovedafbryderen fra (stilling 0). Undersøg plæneklipperen, især dens kniv og knivsbladbolt. Kontrollér, at knivsbladakslen ikke er bøjet. Dette kan give en stærk ubalance, hvilket medfører stor risiko for at kniven skal løsne. Udfør reparation, inden plæneklipperen benyttes igen.

### Pleje- og opbevaringssikkerhed

- Kontrollér regelmæssigt, at alle bolte, skruer og møtrikker er spændte. Udskift umiddelbart beskadigede dele. Brug kun originalreservedele.
- Lad motoren køle af, inden du pakker plæneklipperen ned i en kasse.
- Hold motoren fri for græs, blade og overskuds-fedt, så risikoen for brand minimeres.
- Kontrollér græsopsamleren regelmæssigt og udskift den, hvis den er slidt eller beskadiget.

### Transportsikkerhed

- Afbryd strømmen med hovedafbryderen (stilling 0) og tag startnøglen ud for at forhindre utilsigtet start. Fæld håndtaget forsigtigt ned. Pas godt på at ikke beskadige kablet og kontrollpanelet.

## Turvallisuusohjeet

### Käyttäjän turvallisuus

- Lue tämä käsikirja huolellisesti varmistaaksesi, että tunnet kaikki säätimet ja ymmärrät niiden toiminnan.
- Muista, että käyttäjänä saatat olla velvollinen korvaamaan muille ihmisille tai heidän omaisuuksilleen laitteen käytöstä aiheutuvat onnettomuudet tai vahingot.
- Käytä aina paksuja pitkälahkeisia housuja ja kenkiä. Älä pidä lyhytlahkeisia housuja tai sandaaleja äläkä koskaan työskentele paljain jaloin.
- Tarkasta, ettei leikattavalla nurmikolla ole kiviä, oksia tai muita roskia. Tällaiset esineet saattavat sinkoutua leikkurista ja aiheuttaa henkilö- tai konevaurioita. Vältä käyttämästä leikkuria soraikäytävillä jne.
- Älä anna lasten tai henkilöiden, jotka eivät ole perehtyneet näihin ohjeisiin, käyttää ruohonleikkuria.
- Älä käytä ruohonleikkuria alueella, jossa on ihmisiä, erityisesti lapsia, tai eläimiä.

### Laitteen turvallisuus

- Tarkasta koko laite aina ennen käyttöä. Vaihda vioittuneet osat.
- Tarkasta aina ennen laitteen käyttöä, etteivät terä, teräpultti ja muut alustan osat ole kuluneet eivätkä vioittuneet. Vaihda terä, teräpultti ja kaikki ruuvit samanaikaisesti, jotta pyörivät terät pysyvät tasapainossa.

### Sähköturvallisuus

- Ohjaus- ja latauskaapeli täytyy tarkastaa säännöllisesti mahdollisten vaurioiden tai haurastumisen varalta.
- Konetta ei saa käyttää, jos ohjaus- ja latauskaapeli eivät ole hyvässä kunnossa.
- Tarkasta ennen koneen käynnistämistä, etteivät terä ja teräpultti ole vaurioituneet.
- Lapset on pidettävä kaukana koneesta, kun virta on kytkettynä esim. latauksen ja normaalin käytön aikana.
- Jos terä osuu johonkin kovaan esineeseen, pysäytä välittömästi, poista virta-avain ja katkaise virta pääkytkimestä (0-asento). Tutki leikkuri. Erityisesti terä ja teräpultti. Tarkasta, ettei teräkseli ole taipunut. Taipunut akseli tekee terästä erittäin tasapainottoman, jolloin se on vaarassa irrota. Korjauta leikkuri, ennen kuin alat käyttää sitä.
- Älä tee mitään säätöjä tai korjauksia, ennen kuin olet pysäyttänyt moottorin, poistanut virta-avaimen ja katkaissut virran pääkytkimestä (0-asento).
- Älä koskaan jätä virta-avainta virtalukkoon poistuessa koneen luota.
- Akut ovat suljettuja lyijyakkuja, jotka sisältävät syövyttävää happoa. Jos happoa pääsee iholle tai silmiin, huuhtelee runsaalla vedellä. Jos happoa roiskuu silmiin, hakeudu lääkärin hoitoon.
- Loppuun käytetyt akut on vietävä akkujen keräyspisteeseen.

- Älä koskaan käytä konetta sateella äläkä pidä sitä sateessa.

### Työturvallisuus

- Ruohon leikkaaminen penkereistä ja rinteistä saattaa olla vaarallista. Älä käytä leikkuria jyrkissä rinteissä. Leikkaa aina rinteiden pituussuuntaan.
- Älä koskaan siirrä leikkuria moottorin käydessä. Jos leikkuria on siirrettävä nostettava, on ensin varmistettava, että terä on pysähtynyt.
- Älä koskaan käytä leikkuria, jos sen kotelo tai suojailevyt ovat vioittuneet tai jos sivuunheittotorvi ja/tai ruohonkerääjä tai muut vastaavat suojavausteet eivät ole paikoillaan.
- Käynnistä ja kytke moottori varovasti ohjeiden mukaan ja pidä jalat turvallisen etäisyyden päässä leikkuuteristä.
- Älä kallista leikkuria, kun käynnistät tai kytket moottorin, paitsi silloin kun moottoria ei muuten voi käynnistää. Jos leikkuria on kallistettava, sitä ei saa kallistaa enempää kuin on ehdottoman välttämätöntä, ja sitä saa nostaa ainoastaan siitä päästä, joka on itsestäsi pois päin.
- Älä seiso heittoaukon edessä, kun käynnistät moottorin.
- Pidä kädet ja jalat kaukana pyörivistä teristä. Jos leikkurissa on heittoaukko, älä koskaan työnnä kättäsi siihen.
- Älä koskaan nosta tai kannaa ruohonleikkuria, kun moottori on käynnissä.
- Jos terä osuu johonkin kovaan esineeseen, pysäytä välittömästi, poista virta-avain ja katkaise virta pääkytkimestä (0-asento). Tutki leikkuri. Erityisesti terä ja teräpultti. Tarkasta, ettei teräkseli ole taipunut. Taipunut akseli tekee terästä erittäin tasapainottoman, jolloin se on vaarassa irrota. Korjauta leikkuri, ennen kuin alat käyttää sitä.

### Hoito- ja säilytysturvallisuus

- Tarkasta säännöllisesti, että kaikki pultit, ruuvit ja mutterit ovat kireällä. Vaihda välittömästi vaurioituneet osat. Käytä vain alkuperäisiä varaosia.
- Anna moottorin jäähtyä, ennen kuin pakkaat työvälineen laatikkoon.
- Vältä palovaara pitämällä moottori puhtaana ruohosta, lehdistä ja ylimääräisestä rasvasta.
- Tarkasta ruohonkerääjä säännöllisesti ja vaihda se, jos se on kulunut tai vaurioitunut.

### Kuljetusturvallisuus

- Sammuta moottori pääkytkimestä (0-asento) ja poista virta-avain tahattoman käynnistymisen estämiseksi. Taita aisa varovasti kokoon. Varo vahingoittamasta kaapeleita ja näyttölaitetta.

## Safety precautions

### User safety

- Read this manual carefully to make sure you understand all the controls and what they do.
- Bear in mind that you, as the user, may be liable to pay compensation for any accidents or injuries that affect other people or their property.
- Always wear thick trousers and shoes. Do not wear shorts or sandals and never work in bare feet.
- Make sure there are no stones, twigs or other litter on the lawn you intend to mow. Objects of this type can be thrown out by the machine and cause personal injury or damage to the machine. Avoid driving on gravel paths, etc.
- Never allow children or anyone who does not understand these instructions to use the mower.
- Do not use the mower when people, especially children, or animals are in your intended working area.

### Machine safety

- Check the entire machine before use. Replace any damaged components.
- Before you use the machine you should always check that the blade, blade bolts and other components on the underside of the machine are not worn or damaged. Replace the blade and blade-bolt at the same time to keep rotating components in balance.

### Electrical safety

- Check the power cable and charging cable regularly for damage or deterioration due to age.
- Do not use the machine if the power cable and charging cable are not in good condition.
- Before starting the machine check that the blade and blade bolts are not damaged.
- Keep children away from the machine when it is connected to the power supply, e.g. during recharging, and during normal operation.
- If the blade strikes a hard object, stop the machine, remove the ignition key and turn off the power switch (0 setting). Inspect the mower, especially the blade and blade bolts. Check that the blade shaft has not been bent. This will cause severe vibration and may result in the blade coming loose. Repair any damage before using the mower again.
- Before carrying out any repairs or adjustments, stop the machine, remove the ignition key and switch off the power switch (0 setting).
- Never leave the machine unattended with the key in the switch.
- The batteries are sealed lead accumulators which contain corrosive acid. If you get acid on your skin or in your eyes wash it off immediately, and if it has been splashed in the eyes seek medical advice.
- Batteries that are no longer useful must be taken to a battery disposal site.
- Never use the machine when it is raining and do not leave it out in the rain.

### Working safety

- Mowing grass on sloping ground can be dangerous. **Do not** mow on very steep slopes. Always work along the slope.
- Always stop the motor before moving the machine. If you need to lift the mower to move it first make sure the blade has stopped turning.
- Never use the mower if the deck or guards are damaged, or without safety equipment such as warning signs, or without a grass collector.
- Take care when starting the motor. Follow the instructions and keep your feet well away from the blade.
- Do not tilt the mower when starting the motor, except when necessary. If you have to tilt the mower tilt it no more than absolutely necessary and only raise the side that is furthest from you.
- Do not stand in front of the ejector opening when you start the motor.
- Keep your hands and feet away from the rotating blade. If the machine has an ejector opening never put your hand in it.
- Never lift the mower or carry it while the motor is running.
- If the blade strikes a hard object, stop the machine, remove the ignition key and turn off the main switch (0 setting,). Inspect the mower, especially the blade and blade bolts. Check that the blade shaft has not been bent. This will cause severe vibration and may result in the blade coming loose. Repair any damage before using the mower again.

### Maintenance and storage safety

- Regularly check that all bolts, screws and nuts are properly tightened. Replace any damaged parts immediately. Use only original spare parts.
- Let the engine cool down before packing the mower in a crate or box.
- Keep the motor free from grass, leaves and excess grease to reduce the risk of fire.
- Check the grass collector regularly and replace it if it is worn or damaged.

### Transport safety

- Turn off the main switch (0 setting) and remove the ignition key to prevent accidental starting. Carefully fold the handle onto the machine. Make sure the cable is not trapped.



## Sicherheitsvorschriften

### Sicherheit des Bedieners

- Lesen Sie dieses Handbuch gründlich durch, damit Sie mit allen Bedienelementen und ihren Funktionen gut vertraut sind.
- Bedenken Sie, daß Sie als Bediener für Unfälle, die Personen- oder Sachschäden verursachen, haftbar gemacht werden können.
- Grundsätzlich kräftige Hosen und robustes Schuhwerk tragen, keine kurzen Hosen oder Sandalen. Niemals barfuß arbeiten.
- Darauf achten, daß die zu mähende Rasenfläche frei von Steinen, Ästen und Unrat ist. Derartige Fremdkörper können vom Mäher hochgeschleudert werden und Personen- oder Geräteschäden verursachen. Nach Möglichkeit nicht über Kieswege o. dgl. fahren.
- Der Mäher sollte nicht von Kindern oder von Personen angewendet werden, die mit diesen Sicherheitsvorschriften nicht vertraut sind.
- Den Mäher nicht benutzen, wenn sich Personen, insbesondere Kinder, oder Tiere auf der zu mähenden Rasenfläche aufhalten.

### Gerätesicherheit

- Das Gerät vor jeder Anwendung komplett überprüfen. Beschädigte Teile auswechseln.
- Vor jeder Benutzung Schneidmesser, Messerbolzen und sonstige Aggregateteile auf Verschleiß und Beschädigungen hin überprüfen. Schneidmesser und Messerbolz gleichzeitig auswechseln, damit keine Unwucht entsteht.

### Sicherheit der elektrischen Teile

- Die Steuer- und Ladekabel sind regelmäßig auf Schäden oder altersbedingte Veränderungen hin zu kontrollieren.
- Das Gerät darf nicht benutzt werden, wenn sich das Steuer- oder das Ladekabel nicht in gutem Zustand befinden.
- Bevor das Gerät gestartet wird, stets kontrollieren, ob sich Messer und Messerbolzen in einwandfreiem Zustand befinden.
- Kinder sollten nicht in die Nähe des Gerätes gelassen werden, wenn es mit Strom versorgt ist, wie z. B. beim Laden und bei Normalbetrieb.
- Wenn das Messer auf einem harten Gegenstand trifft, das Gerät sofort abstellen, den Startschlüssel abziehen und den Hauptschalter auf 0 stellen. Den Mäher untersuchen, besonders Messer und Messerbolzen. Nachsehen, ob die Messerachse verbogen ist. Dadurch entsteht eine große Unwucht und die unmittelbare Gefahr, daß sich das Messer löst. Schäden unbedingt reparieren, bevor der Mäher wieder benutzt wird.
- Einstellungen und Reparaturen dürfen nur ausgeführt werden, wenn der Motor abgestellt, der Startschlüssel abgezogen und der Hauptschalter auf 0 eingestellt ist.
- Den Startschlüssel niemals im Schloß stecken lassen, wenn der Mäher irgendwo stehengelassen wird.
- Die geschlossenen Bleibatterien enthalten ätzende Säure. Wenn Sie diese Säure auf die Haut oder in die Augen bekommen, sofort mit sehr viel Wasser spülen. Bei Spritzern in die Augen einen

Arzt aufsuchen.

- Ausgediente Batterien ordnungsgemäß entsorgen.
- Den Mäher niemals bei Regen benutzen und auch nicht im Regen draußen stehen lassen.

### Betriebsicherheit

- Das Mähen an Abhängen kann gefährlich sein. Sehr steile Hänge **nicht** mähen. Immer entlang des Abhangs mähen.
- Den Mäher niemals mit laufendem Motor transportieren. Wenn das Gerät zum Transport angehoben werden muß, vergewissern Sie sich zuerst, daß das Messer still steht.
- Den Mäher niemals benutzen, wenn Gehäuse oder Schutzbleche defekt sind, oder wenn Schutzausrüstungen wie Ableiterbleche und/oder Grasfangkorb nicht montiert sind.
- Den Motor der Anleitung gemäß vorsichtig starten, dabei mit den Füßen einen Sicherheitsabstand von den Messern einhalten.
- Den Mäher beim Starten des Motors, außer in Fällen, da dies zum Starten notwendig ist, nicht schrägstellen. Wenn der Mäher schrägestellt werden muß, sollte er jedoch nicht mehr als unbedingt erforderlich geneigt werden. Nur den Teil anheben, der von Ihnen weg gerichtet ist.
- Beim Starten nicht vor die Auswurföffnung stellen.
- Hände und Füße nicht in die Nähe des rotierenden Messers kommen lassen. Niemals mit der Hand in die evtl. vorhandene Auswurföffnung greifen.
- Den Mäher niemals anheben oder umhertragen, während der Motor läuft.
- Wenn das Messer auf einem harten Gegenstand trifft, das Gerät sofort abstellen, den Startschlüssel abziehen und den Hauptschalter auf 0 stellen. Den Mäher untersuchen, besonders Messer und Messerbolzen. Nachsehen, ob die Messerachse verbogen ist. Dadurch entsteht eine große Unwucht und die unmittelbare Gefahr, daß sich das Messer löst. Schäden unbedingt reparieren, bevor der Mäher wieder benutzt wird.

### Sicherheit bei Wartung und Aufbewahrung

- Regelmäßig kontrollieren, ob alle Bolzen, Schrauben und Muttern fest angezogen sind. Beschädigte Teile sofort auswechseln. Nur Original-Ersatzteile verwenden.
- Den Motor abkühlen lassen, bevor der Mäher in einer Kiste oder dgl. verpackt wird.
- Den Motor von Gras, Laub und überschüssigem Fett sauberhalten, um die Brandgefahr zu minimieren.
- Den Grasfangkorb regelmäßig kontrollieren und auswechseln, wenn er abgenutzt oder beschädigt ist.

### Transportsicherheit

- Den Motor mit dem Hauptschalter ausschalten (Stellung 0) und den Startschlüssel abziehen, um ein unbeabsichtigtes Starten zu verhindern. Den Holm vorsichtig zusammenklappen. Darauf achten, daß das Kabel und Bedienungspaneel nicht beschädigt wird.

## Regles de sécurité

### Sécurité de l'utilisateur

- Lire attentivement la brochure et s'assurer d'en bien connaître les commandes et le fonctionnement.
- Ne pas oublier que l'utilisateur sera tenu responsable des accidents ou dommages causés à autrui ou à leurs propriétés.
- Toujours porter des pantalons et des chaussures épais. Ne jamais travailler en short, en sandales ou pieds nus.
- S'assurer que la pelouse à tondre est dépourvue de pierres, branchages ou déchets divers risquant d'être projetés par la machine et de blesser quelqu'un. Éviter de passer sur des allées de gravier, etc.
- Ne pas laisser les enfants ou toute personne non instruite dans le maniement de la machine utiliser celle-ci.
- Ne pas utiliser la tondeuse quand des personnes, en particulier des enfants, ou des animaux se trouvent à proximité.

### Sécurité de l'outil

- Vérifier la machine avant de l'utiliser. Remplacer les pièces abîmées.
- Contrôler le bon état ou l'usure de la lame, de l'écrou de fixation ou des autres composants du châssis. Remplacer au besoin la lame et les l'écrou simultanément afin de ne pas déséquilibrer les pièces rotatives.

### Sécurité électrique

- Vérifier régulièrement l'état de conservation des câbles d'alimentation et de recharge.
- Ne pas utiliser la machine si ces câbles sont en mauvais état.
- Contrôler le bon état de la lame et de l'écrou de fixation avant de mettre la machine en marche.
- Ne pas laisser approcher les enfants quand la machine est sous tension, en cours de recharge ou en utilisation normale.
- Si la lame heurte un objet dur, arrêter immédiatement la machine, enlever la clé de contact et couper le commutateur d'alimentation (position "0"). Examiner la tondeuse, surtout la lame et l'écrou. S'assurer que l'axe n'est pas tordu, ce qui provoque un déséquilibre et des vibrations et éventuellement le détachement de la lame. Réparer avant de réutiliser la machine.
- N'effectuer ni réglage ni réparation sans avoir coupé le moteur, enlevé la clé de contact et coupé le commutateur d'alimentation (position "0").
- Ne pas s'éloigner de la machine quand la clé de contact est en position.
- Les batteries au plomb sont étanches et contiennent de l'acide corrosif. Si celui-ci entre en contact avec la peau ou les yeux, rincer abondamment à l'eau courante et consulter un médecin.
- Ne jeter les batteries usées que dans un collecteur spécial.
- Ne pas utiliser la machine quand il pleut et ne pas la laisser sous la pluie.

### Sécurité d'utilisation

- Tondre dans les pentes peut être dangereux, **éviter** les déclivités. Tondre toujours perpendiculairement à la pente.
- Avant de soulever et de déplacer la tondeuse, couper le moteur et s'assurer la lame est bien arrêtée.
- Ne jamais utiliser une tondeuse aux capots ou aux câbles abîmés, sans ses dispositifs de protection et/ou en l'absence du collecteur d'herbe.
- Démarrer le moteur prudemment suivant les instructions du manuel et tenir les pieds à l'écart de la lame.
- Ne pas incliner la machine au moment du démarrage, sauf en cas de nécessité. Ne pas l'incliner plus que nécessaire et toujours du côté opposé à vous-même.
- Ne pas se tenir devant l'éjecteur au moment du démarrage.
- Tenir les mains et les pieds à l'abri de la lame en rotation. Ne pas mettre la main dans l'orifice de l'éjecteur.
- Ne jamais soulever ou déplacer la tondeuse une fois le moteur en marche.
- Si la lame heurte un objet dur, arrêter immédiatement la machine, enlever la clé de contact et couper le commutateur d'alimentation (position "0"). Examiner la tondeuse, surtout la lame et l'écrou. S'assurer que l'axe n'est pas tordu, ce qui provoque un déséquilibre et des vibrations et éventuellement le détachement de la lame. Réparer avant de réutiliser la machine.

### Sécurité d'entretien et de remisage

- Vérifier régulièrement le serrage des écrous, des vis et des boulons. Remplacer les pièces endommagées. N'utiliser que des pièces d'origine.
- Laisser refroidir le moteur avant de ranger la machine dans une caisse ou dans un carton.
- Enlever du moteur l'herbe, les feuilles ou l'excès d'huile qui pourraient prendre feu.
- Vérifier régulièrement la machine avant de l'utiliser et remplacer les pièces usées ou détériorées.

### Sécurité de transport

- Fermer l'interrupteur principal (position "0"). Retirer la clé de contact pour éviter tout démarrage accidentel. Replier le guidon avec précaution en évitant d'endommager le câble et l'écran de contrôle.

## Veiligheidsvoorschriften

### Veiligheid van de gebruiker

- Lees dit handboek nauwkeurig door zodat u zeker weet dat u weet waar alle hendels en knoppen voor dienen en hoe ze werken.
- Vergeet niet dat u als gebruiker schadevergoeding moet betalen voor door u veroorzaakte (persoonlijke) ongelukken en/of beschadigingen van andermans eigendom.
- Draag altijd een stevige lange broek en schoenen. Draag nooit een korte broek of sandalen en werk nooit blootsvoets.
- Controleer of er geen stenen, takken of andere voorwerpen op het gazon liggen dat u wilt maaien. Zulke voorwerpen kunnen uit de machine geslingerd worden en persoonlijke ongelukken of beschadigingen veroorzaken. Rij nooit op grindpaadjes enz.
- Laat de gazonmaaier niet bedienen door kinderen of volwassenen die deze instructies niet gelezen hebben.
- Maai nooit wanneer er zich mensen, vooral kinderen of dieren in de buurt van de maaier bevinden.

### Veiligheid van het gereedschap

- Controleer voor elk gebruik het gereedschap. Vervang beschadigde onderdelen.
- Voor u het gereedschap gebruikt, moet u altijd controleren of het maaiblad, de maaibladbouten en de andere details onderaan niet beschadigd of versleten zijn. Vervang het maaiblad en de maaibladbout altijd tegelijkertijd zodat de roterende delen gebalanceerd zijn.

### Elektrische veiligheid

- De bedienings- en laadkabel moeten regelmatig gecontroleerd worden op beschadigingen en veroudering.
- De machine mag niet gebruikt worden als de bedienings- en laadkabel niet in goede staat zijn.
- Voor u de machine start, moet u controleren of het maaiblad en de maaibladbout niet beschadigd zijn.
- Wanneer de stroom is ingeschakeld tijdens b.v. laden en bij gebruik, moet u kinderen uit de buurt van de machine houden.
- Wanneer de maaier een hard voorwerp raakt, moet u onmiddellijk stoppen, de startsleutel uit het contact trekken en de hoofdschakelaar uitschakelen (positie 0). Controleer de maaier, vooral het maaiblad en de maaibladbout. Controleer of de maaibladas niet verbogen is. Dit veroorzaakt onbalans en krachtige trillingen waardoor het risico bestaat dat het maaiblad losraakt. Repareer voor u de maaier opnieuw gebruikt.
- Voer geen reparaties of instellingen uit voor u de motor heeft uitgeschakeld, de startsleutel uit het contact heeft gehaald en de hoofdschakelaar heeft uitgeschakeld (positie 0).
- Laat de machine nooit onbeheerd achter wanneer de startsleutel in het contact zit.
- De accu's zijn gesloten loodaccu's die bijtend zuur bevatten. Als het zuur in contact komt met

huid of ogen, moet u overvloedig spoelen met water en wanneer het in de ogen is gekomen, onmiddellijk contact opnemen met een dokter.

- Gebruik de machine nooit wanneer het regent en laat ze niet buiten staan wanneer het regent.

### Veilig werken

- Het maaien van hellingen kan gevaarlijk zijn. Maai **niet** op erg steile hellingen. Maai altijd parallel met de helling, rij dus nooit recht naar boven en beneden.
- Verplaats de maaier nooit wanneer de motor ingeschakeld is. Als u bij het verplaatsen de maaier moet optillen, moet u eerst controleren of het maaiblad stilstaat.
- Gebruik de maaier nooit wanneer de deksels of de beschermplaten defect zijn of wanneer de veiligheidsuitrusting zoals afschermplaten en/of grasvangbak niet gemonteerd is.
- Start de motor voorzichtig in volgens de instructies en hou uw voeten op een veilige afstand van het maaiblad.
- Zorg ervoor dat de maaier volledig rechtop staat wanneer u start de motor, behalve in die gevallen waarin u de maaier moet laten overhellen om te kunnen starten. Als u de maaier moet laten overhellen mag u hem niet meer dan nodig is laten overhellen en mag u alleen dat deel optillen dat het verst van u verwijderd is.
- Hou handen en voeten uit de buurt van het roterende maaiblad. Als er een uitwerpopening is, mag u daar nooit uw handen insteken.
- Til de maaier nooit op of draag hem wanneer de motor ingeschakeld is.
- Wanneer de maaier een hard voorwerp raakt, moet u onmiddellijk stoppen, de startsleutel uit het contact trekken en de hoofdschakelaar uitschakelen (positie 0). Controleer de maaier, vooral het maaiblad en de maaibladbout. Controleer of de maaibladas niet verbogen is. Dit veroorzaakt onbalans en krachtige trillingen waardoor het risico bestaat dat het maaiblad losraakt. Repareer voor u de maaier opnieuw gebruikt.

### Onderhoud en onderhoudsveiligheid

- Controleer regelmatig of alle bouten, schroeven en moeren goed aangehaald zijn. Beschadigde onderdelen moeten onmiddellijk vervangen worden. Gebruik uitsluitend originele onderdelen.
- Laat de motor afkoelen voor u het gereedschap in een doos of iets dergelijks stopt.
- Hou de motor vrij van gras, bladeren en overbodig vet zodat het risico op brand geminimaliseerd wordt.
- Controleer de grasvangbak regelmatig en vang hem indien hij versleten of beschadigd is.

### Transportveiligheid

- Schakel de hoofdschakelaar uit (positie 0,) en haal de startsleutel uit het contact om per ongeluk starten te voorkomen. Klap het handvat voorzichtig in. Zorg ervoor dat de kabel niet beschadigd wordt.

## Reglas de seguridad

### Seguridad del usuario

- Lea todo el manual para estar seguro que comprende todos los mandos y sus funciones.
- Tenga presente que como usuario puede tener que compensar los daños o heridas causados a terceros o sus propiedades.
- Utilice siempre pantalones largos gruesos y zapatos, nunca pantalones cortos o sandalias y no trabaje nunca descalzo.
- Controle que en el césped a cortar no haya piedras, ramas u otros objetos que puedan ser arrojados por la máquina y causen daños personales o a bienes. Evite pasar sobre caminos con gravilla, etc.
- No permita que los niños o personas que no conocen la máquina la utilicen.
- No corte cuando otras personas, especialmente niños se encuentran en el radio de corte.

### Seguridad de la herramienta

- Controle siempre toda la herramienta antes de utilizarla y cambie las piezas dañadas.
- Antes de utilizar la herramienta debe controlar que la cuchilla, el bulón y demás detalles de la parte inferior no estén desgastados o dañados. Cambie la cuchilla y el bulón simultáneamente para que las piezas giratorias estén equilibradas.

### Seguridad eléctrica

- El cable de operación de la máquina y el de recarga deben controlarse regularmente para detectar daños o modificaciones por envejecimiento.
- La máquina no debe ser utilizada si el cable de operación o el de recarga no están en buen estado.
- Antes de arrancar la máquina asegúrese que la cuchilla y el tornillo no estén dañados.
- Los niños deben mantenerse alejados de la máquina cuando está conectada a la electricidad, por ejemplo durante la recarga u operación normal.
- Si la cuchilla choca contra algo duro, pare inmediatamente, retire la llave de arranque y corte la electricidad con el interruptor general (posición 0). Revise la cortadora. Especialmente la cuchilla y el bulón. Controle que el eje de la cuchilla no se haya doblado ya que puede producir un gran desequilibrio con riesgo de que la cuchilla se suelte. Repare antes de utilizarla nuevamente.
- No haga ajustes o reparaciones sin detener el motor, saque la llave de arranque y corte la corriente con el interruptor general (posición 0).
- No dele nunca la máquina con la llave de arranque puesta.
- Las baterías son de plomo, están selladas y contienen ácido corrosivo. Si le salpica la piel o los ojos enjuague con mucha agua y contacte con un médico si le salpicó los ojos.
- Las baterías viejas se deben entregar para reci-

claje.

- No utilice nunca la máquina bajo la lluvia y no la deje nunca expuesta a la lluvia.

### Seguridad en el trabajo

- El uso de la cortadora en taludes y terrenos inclinados puede ser peligroso. No corte nunca en terrenos muy inclinados. Corte siempre de lado a lado del talud.
- No traslade nunca la cortadora con el motor en marcha. Si para trasladar la cortadora es necesario levantarla, asegúrese que la cuchilla se haya detenido.
- No utilice nunca la cortadora con las tapas o chapas de protección defectuosas o sin el equipo de protección como por ejemplo las chapas de desvío o el recogedor de césped.
- Arranque el motor cuidadosamente según las instrucciones y mantenga los pies a una distancia segura de la cuchilla.
- No incline nunca la cortadora al arrancar el motor salvo en los casos en que debe inclinarse para arrancar. Si es necesario inclinarla, no lo haga más que lo absolutamente necesario y levante solamente la parte contraria a donde Ud. está.
- No esté frente a la abertura de expulsión cuando arranque el motor.
- Mantenga las manos y pies lejos de la cuchilla giratoria. Si hay una abertura de expulsión, no introduzca nunca la mano.
- No levante nunca la máquina ni la transporte con el motor en marcha.
- Si la cuchilla choca contra algo duro, pare inmediatamente, retire la llave de arranque y corte la electricidad con el interruptor general (posición 0). Revise la cortadora. Especialmente la cuchilla y el bulón. Controle que el eje de la cuchilla no se haya doblado ya que puede producir un gran desequilibrio con riesgo de que la cuchilla se suelte. Repare antes de utilizarla nuevamente.

### Seguridad al mantenerla y guardarla

- Controle regularmente que todos los bulones, tornillos y tuercas estén bien apretados. Cambie inmediatamente las piezas dañadas. Utilice solamente repuestos originales.
- Deje que el motor se enfríe antes de guardar la herramienta en un cajón o caja.
- Mantenga el motor sin césped, cuchillas y grasa sobrante para evitar riesgos de incendio.
- Controle el recogedor de césped regularmente y cámbielo si está gastado o dañado.

### Seguridad en el transporte

- Poner el interruptor principal en posición 0 y sacar la llave para evitar puestas en marcha fortuitas. Plegar la guía o asidero con cuidado, evitando dañar el cable y el panel de mando.

## Avvertenze ed istruzioni di sicurezza

### Sicurezza dell'operatore

- Leggere e capire il manuale di istruzioni, per familiarizzare con i comandi e le relative funzioni.
- L'operatore è responsabile della propria sicurezza e di quella degli altri, e di eventuali danni a cose e persone.
- Usare un abbigliamento adeguato. Non lavorare a piedi nudi, con i sandali o in pantaloncini corti.
- Assicurarci che la superficie da tagliare sia libera da pietre, rametti, fili, detriti o altri oggetti che potrebbero essere scagliati dalla rotazione della lama. Evitare di procedere su vialetti sterrati ecc.
- Non far condurre la macchina ai bambini o a chi non ne conosce l'uso.
- Non far avvicinare nessuno, specialmente i bambini o gli animali, all'area su cui state lavorando.

### Sicurezza dell'utensile

- Controllare sempre lo stato della macchina, prima di ogni occasione d'uso. Sostituire immediatamente ogni parte danneggiata.
- Prima di ogni occasione d'uso verificare lo stato di lame e bulloni di montaggio. Sostituire immediatamente, in caso di usura o danneggiamento, lama e bulloni contemporaneamente per assicurare l'equilibratura.

### Sicurezza elettrica

- Controllare regolarmente l'integrità dei cablaggi per individuare immediatamente lesioni o segni di vetustà.
- Non usare la macchina se i cavi di manovra o di alimentazione sono danneggiati.
- Prima di ogni occasione d'uso verificare lo stato di lame e bulloni di montaggio.
- Tenere i bambini lontani dalla macchina se la corrente è inserita per il caricamento della batteria, oppure durante l'uso.
- In caso di collisione con un oggetto, fermarsi e spegnere immediatamente il motore con l'interruttore principale (in posizione 0), togliendo la chiave per evitare un avviamento involontario. Non usare il rasaerba prima di esservi accertati del suo buono stato d'uso e funzionamento. Questo vale soprattutto per le lame. Controllare anche l'albero delle lame non si sia piegato. Altrimenti provocherebbe un forte squilibrio e vibrazioni eccessive che potrebbero causare il distacco delle lame. Riparare il rasaerba prima di usarlo di nuovo.
- Spengere sempre il motore con l'interruttore principale (posizione 0) prima di ogni intervento sul rasaerba.
- Prima di lasciare incustodito il rasaerba, togliere la chiave.
- Le batterie sono di tipo al piombo, sigillate, contenenti acidi corrosivi. In caso di contatto dell'acido con gli occhi la pelle, lavare abbondantemente con acqua e consultare un medico.
- Non disperdere nell'ambiente le batterie usate.
- Non usare la macchina in caso di pioggia e non

lasciarla esposta alla pioggia.

### Sicurezza di lavoro

- Sui pendii il taglio dell'erba può essere pericoloso. Procedere sempre trasversalmente al pendio e mai lungo la direzione di pendenza del pendio.
- Non trasportare mai il rasaerba con il motore in moto. Se il trasporto prevede il sollevamento della macchina, controllare prima che le lame siano ferme.
- Non usare mai il rasaerba se la scocca o il cablaggio sono difettosi, oppure se privo del raccogliherba o dei deflettori o alti dispositivi di sicurezza.
- Avviare il motore con cautela, seguendo le istruzioni e tenendo i piedi lontani dalle lame.
- Non sollevare o inclinare il rasaerba durante l'avviamento del motore, salvo quando sia necessario per farlo partire. In tal caso sollevare solo quanto necessario e sempre la parte che non è rivolta verso di voi.
- Non stare davanti allo scarico dell'erba durante la messa in moto.
- Tenere sempre mani e piedi ben lontani dalle lame in rotazione. Non infilare le mani nell'eventuale apertura di scarico.
- Non sollevare o trasportare il rasaerba con il motore in moto.
- In caso di collisione con un oggetto, fermarsi e spegnere immediatamente il motore con l'interruttore principale (in posizione 0), togliendo la chiave per evitare un avviamento involontario. Non usare il rasaerba prima di esservi accertati del suo buono stato d'uso e funzionamento. Questo vale soprattutto per le lame. Controllare anche l'albero delle lame non si sia piegato. Altrimenti provocherebbe un forte squilibrio e vibrazioni eccessive che potrebbero causare il distacco delle lame. Riparare il rasaerba prima di usarlo di nuovo.

### Sicurezza d'uso

- Controllare con frequenza tutti i dadi e le viterie e l'integrità del cavo. Sostituire immediatamente ogni parte danneggiata. Usare solo ricambi originali.
- Prima di riporre la macchina, lasciar raffreddare il motore.
- Tenere sempre il motore pulito da erba, foglie e grasso in eccesso per evitare pericoli di incendio.
- Controllare con regolarità il raccogliherba e sostituirlo se danneggiato o usurato.

### Sicurezza di trasporto

- Arrestare il motore (l'interruttore principale in posizione 0) ed estrarre la chiave per evitare partenze involontarie. Abbassare l'impugnatura con cautela evitando di danneggiare il cavo ed il display.

## Instruções de segurança

### Segurança do operador

- Leia atentamente este manual de instruções para certificar-se de que compreende todas as regulações e suas funções.
- Lembre-se que, você como operador pode ser obrigado a pagar indemnização por danos pessoais ou materiais causados a terceiros.
- Use sempre calças compridas robustas e sapatos. Não use calças curtas ou sandálias e nunca trabalhe descalço.
- Verifique se a superfície do relvado a cortar está livre de pedras, ramos ou outros detritos. Tais objectos podem ser arremessados pela máquina e causar danos pessoais ou na máquina. Evite conduzir a máquina sobre caminhos de cascalho, etc.
- Não permita o uso do corta-relva a crianças ou adultos que desconheçam estas instruções.
- Não use a máquina se na área a cortar houverem pessoas, especialmente crianças, ou animais.

### Segurança do equipamento

- Controle todo o equipamento antes de cada utilização. Substitua as peças danificadas.
- Antes de utilizar o equipamento, verifique sempre se a lâmina de corte, a cavilha da lâmina de corte e demais peças da parte inferior não estão gastas nem danificadas. Substitua ao mesmo tempo a lâmina de corte e a cavilha da lâmina de corte para que as peças rotantes fiquem bem equilibradas.

### Segurança da parte eléctrica

- Controle periodicamente o cabo de manobra e o de alimentação, verificando se não há danos ou alterações pela acção do tempo.
- A máquina não pode ser utilizada se o cabo de manobra e o de alimentação não estiverem em bom estado.
- Antes da máquina arrancar, certifique-se de que a lâmina e a cavilha da lâmina não estão danificadas.
- Mantenha crianças afastadas da máquina quando a corrente estiver ligada, p. ex., ao carregar ou em funcionamento normal.
- Se a lâmina atingir algum objecto duro, pare imediatamente, retire a chave e desligue o interruptor central (posição 0). Examine o corta-relva, principalmente a lâmina e a cavilha da lâmina. Verifique se o eixo da lâmina não está empenado. Isto provoca um forte desequilíbrio que por seu lado constitui um grande risco de desprendimento da lâmina. Faça as reparações necessárias antes de usar novamente a máquina.
- Não efectue nenhuma regulagem ou reparação sem que o motor esteja parado, a chave de arranque removida e o interruptor central desligado (posição 0).
- Nunca se afaste da máquina com a chave no interruptor.
- As baterias são de chumbo, do tipo fechado, e contêm ácido corrosivo. Se houver contacto do ácido com a pele ou com os olhos, enxague abundantemente com água ou procure um médico em caso de salpicos nos olhos.
- Retornam-se as baterias não mais utilizáveis a um local de recolha de baterias.

- Nunca utilize a máquina com tempo chuvoso nem a deixe exposta à chuva.

### Segurança no trabalho

- Cortar relva em encostas pode ser perigoso. Não corte em encostas demasiado inclinadas. Corte sempre transversalmente ao sentido da inclinação.
- Nunca transporte o corta-relva com o motor em movimento. Se o transporte exigir que você levante o corta-relva, terá primeiro de verificar se a lâmina de corte está parada.
- Nunca use o corta-relva com coberturas ou placas de protecção defeituosas, nem sem o equipamento de protecção como placas deflectoras e/ou colector de erva.
- Arranque o motor com cuidado, seguindo as instruções e mantendo os pés a uma distância segura da lâmina de corte.
- Não incline o corta-relva quando arrancar o motor, à excepção dos casos em que é necessário incliná-lo para arrancar. Se tiver que inclinar o corta-relva, não o faça mais do que o absolutamente necessário e levante apenas a parte que está virada na direcção contrária à posição que você se encontra.
- Não fique em frente à abertura de escoamento quando o motor arrancar.
- Mantenha as mãos e pés afastados da lâmina em rotação. Se houver uma abertura de escoamento, nunca meta a mão dentro dessa abertura.
- Nunca levante o corta-relva nem transporte o mesmo com o motor em movimento.
- Se a lâmina atingir algum objecto duro, pare imediatamente, retire a chave de arranque e desligue o interruptor central (posição 0). Examine o corta-relva, principalmente a lâmina e a cavilha da lâmina. Verifique se o eixo da lâmina não está empenado. Isto provoca um forte desequilíbrio que por seu lado constitui um grande risco de desprendimento da lâmina. Faça as reparações necessárias antes de usar novamente a máquina.

### Segurança na manutenção e armazenamento

- Verifique regularmente se todas as cavilhas, parafusos e porcas estão bem apertados. Substitua imediatamente as peças danificadas. Use exclusivamente peças de reposição originais.
- Deixe o motor arrefecer antes de guardar a máquina numa caixa.
- Mantenha o motor isento de erva, folhas e excesso de massa lubrificante de modo a diminuir os riscos de incêndio.
- Verifique periodicamente o colector de erva e substitua-o se estiver gasto ou danificado.

### Segurança no transporte

- Desligue o interruptor central (posição 0) e retire a chave afim de evitar arranques involuntários. Dobre o punho com cuidado. Tome cuidado para não danificar o cabo.

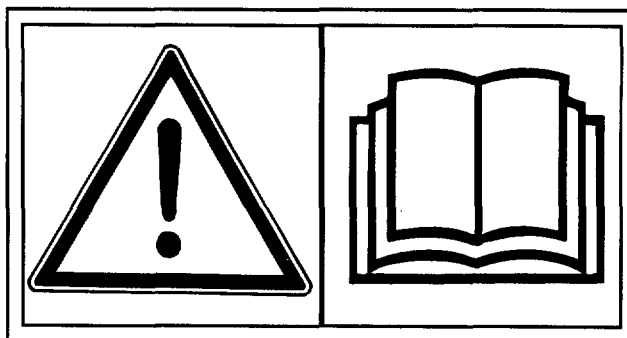

- S** **Varning** – Detta redskap kan vara farligt!  
Läs bruksanvisningen.
- N** **Advarsel** – Dette motordrevne verktoy kan være farligt! Les bruksanvisningen.
- DK** **Advarsel** – Dette motorredskab kan være farligt! Læs brugsanvisningen.
- SF** **Varoitus** – Tämä tehokas työkalu voi olla vaarallinen! Lukekaa käyttöohje.
- GB** **Warning** – This power tool can be dangerous! Read the operator's manual.
- D** **Warnung** – Dieses Motorgerät kann gefährlich sein! Lesen Sie die Gebrauchsanweisung.
- F** **Attention** – Cet outil a moteur peut être dangereux! Lire le manuel d'utilisation.
- NL** **Waarschuwing** – Dit gereedschap kan gevaarlijk zijn! Lees de gebruiksaanwijzing.
- E** **Atencion** – Esta herramienta puede ser peligrosa! Leer las instrucciones para el uso.
- I** **Attenzione!** – Questo apparecchio a motore potrebbe essere pericoloso! Leggere le istruzioni.
- P** **Advertência** – Esta máquina pode ser perigosa! Veja as instruções de utilização.

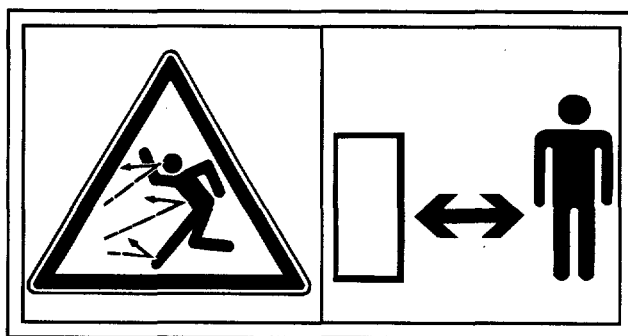

- S** Tillåt ingen, i synnerhet inte barn, att uppehålla sig inom arbetsområdet under klippning.
- N** La ingen, spesielt barn, oppholde seg på området hvor maskinen er i bruk.
- DK** Der bør ikke være nogen, specielt ikke børn, der opholder sig i arbejdsområdet.
- SF** Älä myöskään salli muiden ja varsinkaan lasten oleskella leikkualaueella.
- GB** Do not allow anyone, especially children, to remain in the working area when operating.
- D** Personen, besonders Kindern, ist der Aufenthalt im Arbeitsbereich untersagt.
- F** Que personne, et surtout pas les enfants, ne se trouve à proximité de l'engin en opération.
- NL** Laat niemand in de buurt toe, zeker geen kinderen, wanneer u aan het maaien bent.
- E** Nunca permita que nadie, especialmente los niños, se mentengan en las cercanías del área de trabajo.
- I** Allontanare chiunque, specialmente i bambini, dall'area di lavoro della macchina.
- P** Não permita que ninguém, especialmente crianças, se mantenha na área de trabalho enquanto corta.







- |                     |                       |
|---------------------|-----------------------|
| <b>S</b> CE-märke   | <b>F</b> CE-marque    |
| <b>N</b> CE-merke   | <b>NL</b> CE-kenteken |
| <b>DK</b> CE-merke  | <b>E</b> CE-marca     |
| <b>SF</b> CE-merkki | <b>I</b> CE-marca     |
| <b>GB</b> CE-mark   | <b>P</b> CE-marca     |
| <b>D</b> CE-Zeichen |                       |

**Tekniska data**  
**Tekniske data**  
**Tekniske specifikationer**  
**Teknisiä tietoja**

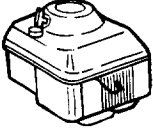
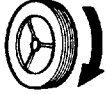
**Technical data**  
**Technische Daten**  
**Données techniques**  
**Technische gegevens**

**Especificaciones técnicas**  
**Caratteristiche tecniche**  
**Dados técnicos**

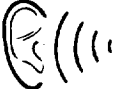
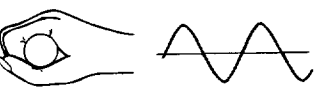
	Royal 46 RC	Royal 46 RC	Royal 47 RC
	Max 990 - 24V	Max 990 - 24V	Max 990 - 24V
	--	--	--
	30 kg	31 kg	32 kg
	46 cm	46 cm	46 cm
	3 35-70 mm	7 20-65 mm	7 20-65 mm
	Lw 88 dB(A)	Lw 88 dB(A)	Lw 88 dB(A)
	Leq 0,3 m/s <sup>2</sup>	Leq 0,3 m/s <sup>2</sup>	Leq 0,2 m/s <sup>2</sup>

**(S) VIKTIGT!**

Läs bruksanvisningen noggrant innan klipparen tas i bruk.

Tillverkaren förbehåller sig rätten att göra produktändringar utan föregående meddelande.

**(N) VIKTIG!**

Les bruksanvisningen nøye før klipperen tas i bruk.

Produsenten forbeholder seg retten til å gjøre produktendringer uten ytterligere varsel.

**(DK) VIGTIGT!**

Læs brugsanvisningen nøje inden klipperen tages i brug.

Producenten forbeholder sig ret til produktændringer uden forudgående varsel.

**(SF) TÄRKEÄÄ!**

Lukekaa käyttöohje tarkasti ennen kuin leikkuri otetaan käyttöön.

Valmistaja pidättää itselleen oikeuden tuotemuutoksiin ilman erityistä varoitusta.

**(GB) IMPORTANT!**

Read operating instructions carefully before using the mower.

The manufacturer reserves the right to carry out product modifications without further notice.

**(D) WICHTIG!**

Lesen Sie die Gebrauchsanweisung genau durch, bevor Sie den Rasenmäher verwenden.

Der Hersteller behält sich das Recht vor, ohne vorherige Anzeige Fabrikationsänderungen durchzuführen.

**(F) IMPORTANT!**

Lire la notice avec attention avant de mettre la tondeuse en service.

Le fabricant se réserve le droit de modifier sans préavis les produits.

**(NL) BELANGRIJK!**

Lees de gebruiksaanwijzing nauwkeurig voordat u de grasmaaier in gebruik neemt.

De producent behoudt zich het recht voor, zonder kennisgeving wijzigingen in het product aan te brengen.

**(E) IMPORTANTE!**

Es muy importante que Vd. lea estas instrucciones con mucha atención antes de estrenar el cortacésped.

El productor se reserva el derecho de poder cambiar los productos sin aviso previo.

**(I) IMPORTANTE!**

Leggete accuratamente le istruzioni d'uso prima di cominciare ad usare il rasaerba.

Il produttore si riserva il diritto di effettuare modifiche al prodotto senza preavviso.

**(P) IMPORTANTE!**

Ler minuciosamente o manual de instruções antes de utilizar o corta-relva.

O fabricante reserva-se o direito de fazer alterações no produto sem aviso prévio.



**(S) Översikt****(N) Oversikt****(DK) Oversigt****(SF) Yleiskatsaus**

1	Handtag, övre	Håndtak, øvre	Håndtag, øverste	Kahva, ylempi
2	Handtag, nedre	Håndtak, nedre	Håndtag, nederste	Kahva, alempi
3	Grässamlare	Gressamler	Græssamler	Ruohonkokoaja
4	Kontrollpanel	Kontrollpanel	Kontrollpanel	Näyttölaitetta
5	Baklucka	Bakluke	Bagluge	Takaluukku
6	Säkerhetsbygel	Sikkerhetsbøyle	Sikkerhedsbøjle	Turvakahva
7	Höjdreklage	Høydereg.grep	Højde reg.greb	Korkeudensäätökahva
8	Huvudströmbrytare	Hovedbryter	Hovedafbryder	Kytinkotelo
9	Laddningskontakt	Ladekontakt	Ladekontakt	Lukitusnappi
10	Uppladningsledn.	Ladekabel	Ladekabel	Latauslaitteen johto

**(GB) Overview****(D) Übersicht****(F) Aperçu****(NL) Overzicht**

1	Upper handle	Holm, oben	Mancheron partie supérieure	Boven-duwboom
2	Lower handle	Holm, unten	Mancheron partie inférieure	Beneden-duwboom
3	Grass collector	Grasfangkorb	Sac à herbe	Grasvanger
4	Display	Bedienungspaneel	Écran de contrôle	Bedieningspaneel
5	Rear hatch	Heckklappe	Trappe arrière	Achterklep
6	Safety loop	Sicherheitsbügel	Étrier de sécurité	Veiligheidsbeugel
7	Height adjust grip	Schnitthöheneinst.	Poignée de réglage de hauteur	Hoogtereg.greep
8	Switch box	Schalter	Boîtier contact	Versnellingsbak
9	Lock-off button	Freigabeknopf	Bouton de verrouillage	Ontgrendelknop
10	Chargercable	Ladekabel	Fil du chargeur	Ladekabel

**(E) Sumario****(I) Sommario****(P) Quadro**

1	Guía, parte superior	Manubrio superiore	Cabo superior
2	Guía, parte inferior	Manubrio inferiore	Cabo inferior
3	Colector de hierba	Raccogliherba	Colector de relva
4	Panel de mando	Display	Painel de controle
5	Tapa posterior	Coperchio posteriore	Alçapão traseiro
6	Estribo de seguridad	Leva di sicurezza	Cabo de segurança
7	Puno de la regulación de la altura	Regolatore dell'altezza	Cabo de regulação da altura
8	Caja de interruptores	Scatola comandi	Caixa de interrupção
9	Botón de destrabe	Pulsante de fermo	Botão de ligação
10	Cable del cargador	Cavo del carica-batteria	Cabo do carregador

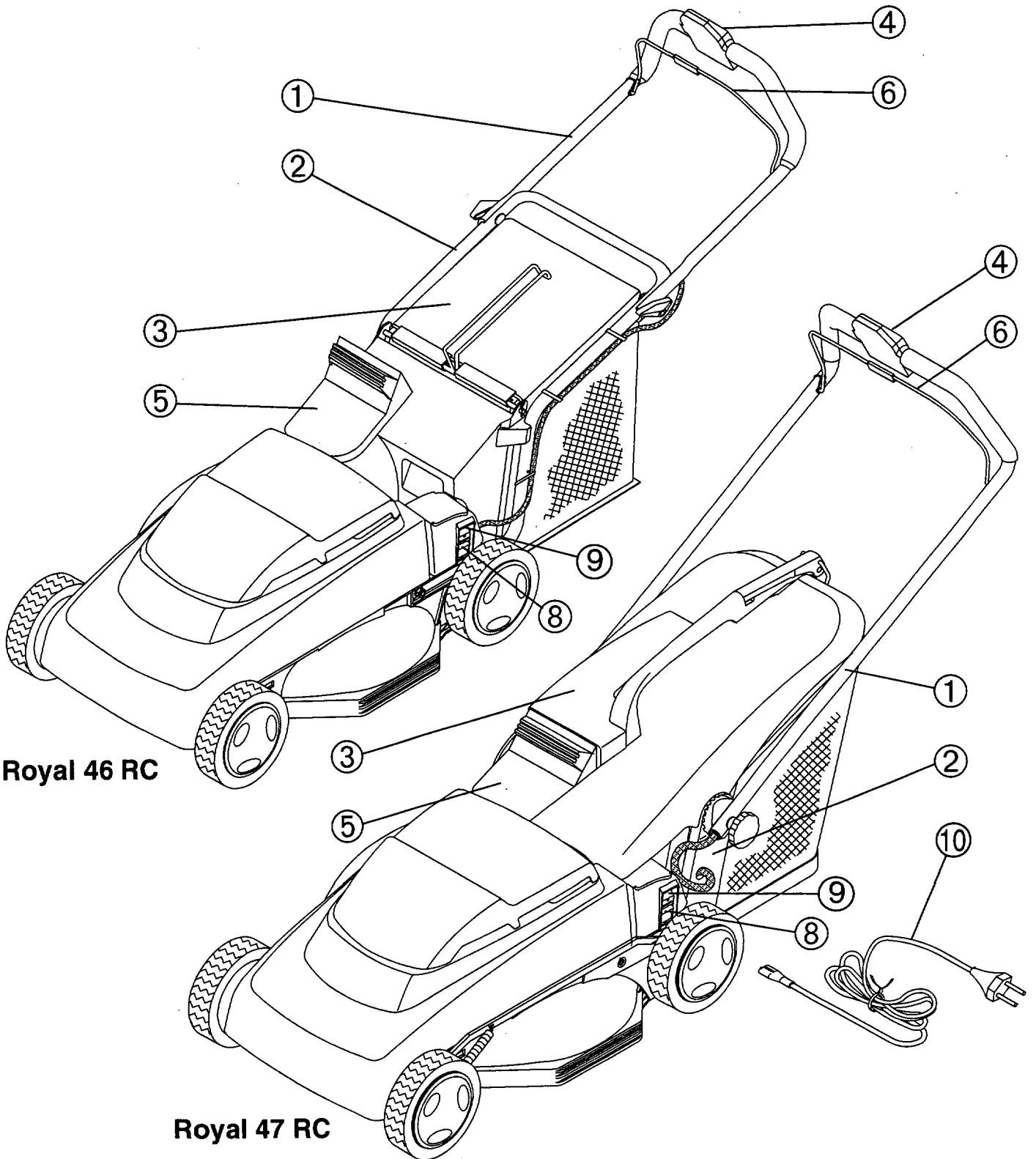
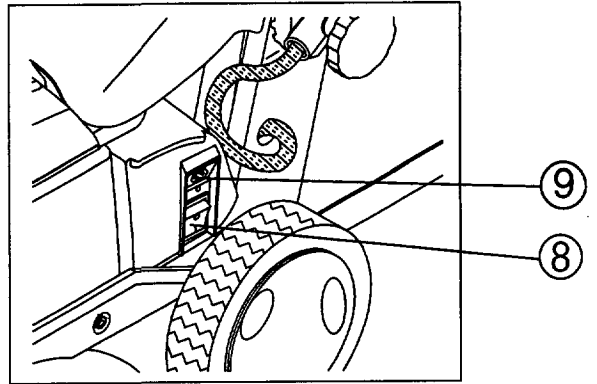
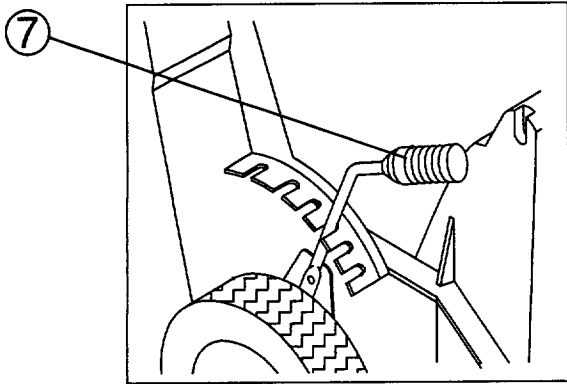

**Royal 46 RC**

**Royal 47 RC**

## **S** Användning av klipparen

### (1-2) **MONTERING Royal 46**

Sätt klipparens bakre hjul i översta klipphöjd. Montera handtagets nedre del som bilden visar. Montera skruvarna från insidan och dra åt muttrarna från utsidan. **Kom ihåg** att ha brickor under muttrarna.

(3) Montera det övre handtaget så att strömbrytaren är vänd uppåt. Skruvarna monteras från insidan. Obs! Bricka mellan vingmutter och handtag.

(4) Lås fast vajrarna mot styret med hjälp av clipsen.

### (5) **MONTERING Royal 47**

För upp handtaget försiktigt. Undvik skador på kabel. Fäst låsmuttrarna.

## **GRÄSSAMLARE Royal 46**

### (6) **Montering**

Sätt in stålstativet in i gräsupsamlarpåsen. Spänn fast plastskenor på stålstativet.

(7) Montera höger tapp på grässamlarstativet i höger öra på grässamlarfronten.

Montera vänster tapp på grässamlarstativet i vänster öra på grässamlarfronten. Montera saxsprint på utsidan av både øronen.

(8) Lyft upp bakluckan. Placera grässamlaren över utkastaröppningen. Sänk grässamlaren mot det nedre handtaget. Fäll bakluckan ned över grässamlarfronten.

### (9) **Tömning**

Sväng grässamlarfronten upp och töm ut gräset. Se bilden.

## **GRÄSSAMLARE Royal 47**

### (10) **Montering**

Lyft upp bakluckan. Placera grässamlaren över utkastaröppningen. Sänk grässamlaren mot det nedre handtaget. Fäll ned bakluckan över grässamlarfronten.

### (11) **Tömning**

Sväng upp grässamlarens överdel och töm ut gräset. Se bilden.

### (12) **INSTÄLLNING (3 klipphöjder)**

Stäng alltid av strömmen med huvudströmbrytaren (läge 0) och ta ur nyckeln för att förhindra oavsiktlig start. Klipparen kan ställas in för 3 olika klipphöjder. Drag ut hjulet ur haken och flytta till önskad position.

### (13) **INSTÄLLNING (7 klipphöjder)**

Ställ in önskad klipphöjd med spaken på klipparens högra sida.

### (14-15) **LADDNING AV BATTERI**

Ladda batteriet före första användningen. Därefter skall batteriet alltid laddas efter varje användning.

- Ställ huvudströmbrytaren i läge 0.
- Anslut uppladdningsledningen till kontaktuttaget.
- Anslut ledningen till nätuttaget.
- Laddningstid ca. 12 timmar (en lampa blinkar när batteriet är fulladdat).
- Batteriet laddas 80% på 4 timmar.
- Efter avslutad uppladdning avlägsnas ledningen.

### (16) **Vad kontrollpanelen visar.**

3 gröna lampor = Batteriet 100%  
2 gröna lampor = Batteriet 50%  
1 grön lampa = Batteriet 25%  
1 grön lampa blinkar = Batteriet 5%  
1 rött lys blinker = Stor belastning  
1 röd lampa fast ljus = Överbelastning  
Vid laddning tändes de gröna lamporna i omvänd ordning.  
Vid underhållsladdning blinkar en grön lampa långsamt.

## **START OCH STOPP**

### (17-18) **Start av gräsklipparen**

Starta alltid gräsklipparen i lågt gräs eller på en plan yta. Kontrollera att manöverkabeln ej är klämd eller skadad. Ställ huvudströmbrytaren i läge 1. Håll in säkerhetsbygeln och vrid på start nyckeln. Nyckeln är återfjädrande. Börja klippa först när motorn går på normala varv.

### (19) **Stopp av gräsklipparen**

Släpp säkerhetsbygeln. Stäng alltid av strömmen med huvudströmbrytaren (läge 0) och ta ur nyckeln för att förhindra oavsiktlig start då du avlägsnar dig från maskinen. **Ladda alltid batterierna efter användning!**

### (20) **ANVÄNDNING**

Gräsklippning av slänter kan vara farlig. Klipp **inte** på mycket branta slänter. Klipp alltid längs slänten. Överbelastning av klipparen kan undvikas om man ser till att motorns varvtall inte sjunker för mycket. Vid högt gräs kan belastningen begränsas, om en första klippning utförs med hög klipphöjd.

(21) Innan klippningen påbörjas bör grenar, kvistar, stenar etc. avlägsnas från gräsmattan. Undvik att kniven slår mot främmande föremål som stenar, rötter el likn, eftersom detta kan leda till att motoraxeln kröks.

(22) Om gräsmattan växer snabbt klipp 2 gånger i veckan. Klipp aldrig mer än 1/3 av gräsets längd. Detta gäller särskilt under torrperioder. Klipp först med stor klipphöjd. Kontrollera resultatet och sänk till önskad höjd. Om gräset är extra långt, kör sakta och klipp ev. två gånger.

(23) Om det blir stopp i utkasterkanalen så gör följande:

Stäng av strömmen med huvudströmbrytaren (läge 0) och ta ur nyckeln för att förhindra oavsiktlig start. Ta av grässamlaren och rengör

utkastarkanalen.

### (24) **UNDERHÅLL**

**WARNING!** Stäng alltid av huvudströmbrytaren (läge 0) och ta ur nyckeln för att förhindra oavsiktlig start, före rengöring, service eller reparation.

### (25) **Efter användning**

Borsta bort allt gräs, löv etc. ( Använd inte högtrycksvätt ). Batterierna är helt slutna så klipparen kan lutas åt alla håll utan att syran rinner ut.

### (26) **Årligen (efter säsongens slut)**

Kontrollera knivens skick. Serva eller byt kniven vid behov. Slipning och balansering av kniven: Stäng av huvudströmbrytaren (läge 0) och ta ur nyckeln för att förhindra oavsiktlig start. Skruva loss kniven och lämna den för slipning och balansering på en serviceverkstad. Drag fast skruven ordentligt. Moment: 35 - 40 Nm.

### (27) **Byte av batterier**

Lösgör ej batterierna annat än vid byte till nya. Var speciellt försiktig vid byte av batterier ( lösgöring, fastkoppling ) samt hantering av dem. Se upp så att du inte kortsluter batterierna. Kortslutning kan skada maskinen samt medför att batterierna kan explodera. Byt inte själv batterierna om du inte är alldeles säker på hur man ska koppla batterierna. Byt alltid båda batterierna.

Batterierna är slutna blybatterier som innehåller frätande syra. Ifall syran kommer i kontakt med ögonen, skölj med riklig mängd vatten och uppsök läkare. Ifall syra kommer i kontakt med huden, skölj med vatten och skydda ögonen för stänk.

(28) Ta hand om använda batterier och för dem till batteriuppsamlingsplats.

(29) Gräsfördelaren är extrautrustning.

## **ALLMÄNNA UPPLYSNINGAR**

### (30) **Transport.**

Stäng av huvudströmbrytaren (läge 0) och ta ur nyckeln för att förhindra oavsiktlig start. Fäll ihop handtaget försiktigt. Se till att kabeln och kontrollpanelet inte skadas.

### **Vinterförvaring**

Ladda alltid batteriet före vinterförvaring. För att bibehålla batteriet i bästa kondition är det en god regel att ladda en gång under vinterförvaringen.

### **Service**

Vid reservdelsbeställning, uppge klipparens produktnr.

## N Bruk av klipperen

### (1-2) MONTERING *Royal 46*

Sett klipperens bakre hjul i øverste klippehøyde. Monter håndtakets nedre del som vist på bilde. Monter skruene fra innsiden og trekk til mutterne fra utsiden. **Husk** skive under mutterne.

(3) Monter øvre håndtak slik at startnøkkelen vender oppover. Skruene monteres fra innsiden. Obs! Skive mellom håndmutter og håndtak.

(4) Monter kabelklips på nedre håndtak.

### (5) MONTERING *Royal 47*

Rett opp håndtaket forsiktig. Unngå skader på kabel. Fest håndmutterne.

### GRESSAMLER *Royal 46*

#### (6) Montering

Stikk stålstativet inn i gressamleren. Spenn plastskinnene på stålstativet.

(7) Monter høyre tapp på gressamlerstativet i høyre øret på gressamlerfronten. Monter venstre tapp på gressamlerstativet i venstre øret på gressamlerfronten. Monter saksespilint på utsiden av begge ørene.

(8) Løft opp bakluken. Plasser gressamleren over utkasteråpningen. Senk gressamleren mot nedre håndtak. Legg bakluken ned over gressamlerfronten.

#### (9) Tømming

Sving gressamlerfronten opp og tøm ut gresset. Se bildet.

### GRESSAMLER *Royal 47*

#### (10) Montering

Løft opp bakluken. Plasser gressamleren over utkasteråpningen. Senk gressamleren mot nedre håndtak. Legg bakluken ned over gressamleren.

#### (11) Tømming

Sving gressamlerfronten opp og tøm ut gresset. Se bildet.

#### (12) INNSTILLING (3 klippehøyder)

Slå av hovedstrømbryteren (pos. 0) og ta ut nøkkelen for å hindre utilsiktet start. Klipperen kan innstilles i 3 forskjellige klippehøyder. Trekk hjulet ut av hakket og flytt til ønsket posisjon.

#### (13) INNSTILLING (7 klippehøyder)

Still inn ønsket klippehøyde ved hjelp av spaken på klipperens høyre side.

#### (14-15) LADING AV BATTERI

Batteriet skal lades opp før det brukes for første gang. Deretter skal batteriet alltid lades opp etter bruk.

- Slå av hovedstrømbryteren (pos. 0)
- Ladekabelen kobles til kontaktuttaket.
- Ladekabelen kobles til lysnettet.

- Ladetid ca 12 timer (en ladelampe blinker når batteriet er fulladet).
- Batteriet er ladet 80% på 4 timer.
- Etter avsluttet lading kobles ladekabelen fra.

#### (16) Hva kontrollpanelet viser

3 grønne lys = Batteri 100%  
2 grønne lys = Batteri 50%  
1 grønt lys = Batteri 25%  
1 grønt lys blinker = Batteri 5%  
1 rødt lys blinker = Stor belastning  
1 rødt lys fast = Overbelastning  
Ved lading tenner grønne lys i omvendt rekkefølge.  
Ved vedlikeholdslading blinker ett grønt lys langsomt.

### START OG STOPP

#### (17-18) Start av gressklipperen

Start alltid gressklipperen i lavt gress eller på en plan flate. Kontroller at styrekabelen ikke ligger i klem eller er skadet. Still hovedstrømbryteren i posisjon 1. Hold inne sikkerhetsbøylen og vri om startnøkkelen. Nøkkelen er tilbakefjærende. Begynn å klippe først når motoren går normalt.

#### (19) Stopp av gressklipperen

Slipp sikkerhetsbøylen. Slå alltid av strømmen med hovedstrømbryteren (posisjon 0) og ta ut nøkkelen for å hindre utilsiktet start når du forlater maskinen. **Lad alltid batteriene etter bruk!**

#### (20) BRUK

Bruk av gressklippere i skråninger kan være farlig. Bruk **ikke** gressklipperen i svært bratte skråninger. Klipp alltid skråninger på langs. Overbelastning av gressklipperen kan unngås ved å passe på at turtallet ikke faller for meget. Er gresset høyt kan belastning reduseres ved å klippe flere ganger og med stor klippehøyde første gangen.

(21) Før klippingen starter bør grener, leker, steiner osv. fjernes fra plenen. Unngå at kniven støter mot fremmedlegemer som stener, røtter o.l. da dette kan føre til at motorakselen krokes.

(22) Ved sterk vekst klipp 2 ganger pr. uke. Klipp aldri mer enn 1/3 av gressets lengde, spesielt i tørre perioder. Klipp første gang med stor klippehøyde. Kontroller resultatet og senk til ønsket høyde. Er gresset ekstra langt, kjør sakte, evt. klipp to ganger.

(23) Hvis utkasterkanalen tettes, gjør følgende: Slå av hovedstrømbryteren (posisjon 0) og ta ut nøkkelen for å hindre utilsiktet start. Ta av gressamleren og rengjør utkasterkanalen.

#### (24) VEDLIKEHOLD

**ADVARSEL!** Slå alltid av hovedstrømbryteren (posisjon 0) før rengjøring, service eller reparasjon. Ta også ut nøkkelen for å hindre utilsiktet

start.

#### (25) Etter bruk

Børst bort alt gress, løv etc. (Bruk ikke høytrykksvask). Batteriene er helt lukket slik at klipperen kan helles på til alle kanter uten at syren renner ut.

#### (26) Årlig (etter sesonslutt)

Kontroller kniven. Foreta service eller bytt ut kniven ved behov. Sliping og balansering av kniven: Slå av hovedstrømbryteren (pos. 0) og ta ut nøkkelen for å hindre utilsiktet start. Skru løs kniven og lever den til sliping og balansering på et serviceverksted. Trekk skruen ordentlig til. Moment: 35-40 Nm.

#### (27) Bytte av batterier

Ikke ta ut batteriene med mindre det skal byttes til nye. Vær spesielt forsiktig ved bytte av batterier (fjerning, fastkobling) samt når du håndterer disse. Vær forsiktig så du ikke kortslutter batteriene. Kortslutning kan nemlig skade maskinen samt medføre at batteriene kan eksplodere. Bytt ikke batteriene selv hvis du ikke er helt sikker på hvordan disse skal kobles. Bytt alltid begge batteriene.

Batteriene er lukkede blybatterier som inneholder etsende syre. Hvis syren skulle komme i kontakt med øynene, skylk rikelig med vann og ta kontakt med lege. Hvis man skulle få syre på huden, skylles med vann samtidig som man beskytter øynene for os.

(28) Kast ikke brukte batterier, lever dem istedet på et batterimottak.

(29) Gressfordeleren er ekstrautstyr.

### GENERELLE OPPLYSNINGER

#### (30) Transport

Slå av hovedstrømbryteren (pos. 0) og ta ut nøkkelen for å hindre utilsiktet start. Legg håndtaket forsiktig sammen. Unngå å skade ledningen og kontrollpanelet.

#### Oppbevaring om vinteren

Lad alltid opp batteriet før vinterforvaring. For å holde batteriet i best mulig stand er det en god regel å foreta lading en gang i løpet av vinteren.

#### Service

Ved reservedelsbestilling, oppgi klipperens produktnr.

## **DK** Anvendelse af klipperen

### **(1-2) MONTERING Royal 46**

Sæt klipperens bagerste hjul i øverste klippehøjde. Monter håndtagets nederste del som vist på billedet. Sæt skruerne i fra indersiden og stram møtrikkerne fra ydersiden. **Husk** at placere en skive under møtrikkerne.

(3) Monter den øverste del af håndtaget sådan at strømbryderen vender opad. Skruerne monteres fra indersiden. NB! Husk skive mellem håndmøtrik og håndtag.

(4) Monter på nederste håndtag kabel/clips.

### **(5) MONTERING Royal 47**

Ret forsigtigt håndtaget op. Undgå skader på kabel. Stram vingemøtrikkerne.

## **GRÆSSAMLER Royal 46**

### **(6) Montering**

Stik stålstativet ind i græssamleren. Spænd plastikskinnerne på stålstativet.

(7) Monter græssamlerstativets højre tap i græssamlerfrontens højre øre. Monter græssamlerstativets venstre tap i græssamlerfrontens venstre øre. Monter splint på ydersiden af begge ørene.

(8) Løft baglugen op. Placer græssamleren over udkasteråbningen. Sænk græssamleren mod det nederste håndtag. Læg baglugen ned over græssamlerfronten.

### **(9) Tømning**

Sving græssamlerfronten op og tøm græssamleren for græs. Se billedet.

## **GRÆSSAMLER Royal 47**

### **(10) Montering**

Løft baglugen op. Placer græssamleren over udkasteråbningen. Sænk græssamleren mod det nederste håndtag. Læg baglugen ned over græssamlerfronten.

### **(11) Tømning**

Sving græssamlerens top opad og tøm græsset ud. Se billedet.

### **(12) INDSTILLING (3 klippehøjder)**

Luk for strømmen på hovedafbryderen (position 0) og fjern nøglen for at forhindre utilsigtet start. Klipperen kan indstilles til 3 forskellige klippehøjder. Træk hjulet ud af hakket, og flyt det til ønsket position.

### **(13) INDSTILLING (7 klippehøjder)**

Stil ønskede klippehøjde med håndtaget på klipperens højre side.

### **(14-15) OPLADNING AF BATTERI**

Oplad batteriet før første anvendelse. Derefter skal batteriet altid oplades efter hver anvendelse.

- Stil hovedafbryderen i position 0.

- Tilslut ladekabelen til kontakt-udtaget.
- Tilslut ladekabelen til netudtaget.
- Ladetid ca. 12 timer (en lampe blinker når batteriet er fuldt opladet).
- Batteriet er ladet 80% på 4 timer.
- Efter afsluttet opladning fjernes ladekabelen.

### **(16) Hvad kontrollpanelet viser**

3 grønne lys	= Batteri 100%
2 grønne lys	= Batteri 50%
1 grønt lys	= Batteri 25%
1 grønt lys blinker	= Batteri 5%
1 rødt lys blinker	= Stor belastning
1 rødt lys fast	= Overbelastning

Ved opladning tænder grønne lys i omvendt rekkefølge.

Ved vedligeholdsladning blinker et grønt lys langsomt.

## **START OG STOP**

### **(17-18) Start af plæneklipperen**

Start altid plæneklipperen i lavt græs eller på en plan overflade. Kontroller, at manøvrekablet ikke er klemt eller beskadiget. Stil hovedafbryderen i position 1. Hold sikkerhedsbøjlen ind og drej på startnøglen. Nøglen springer selv tilbage. Begynd først at slå græsset, når motoren kører med normalt omdrejningstal.

### **(19) Stop af plæneklipperen**

Slip sikkerhedsbøjlen. Luk altid for strømmen på hovedafbryderen (position 0) og fjern nøglen for at forhindre utilsigtet start, når du går væk fra maskinen. **Oplad altid batterierne efter brug!**

### **(20) ANVENDELSE**

Det kan være farligt at klippe på skrånninger. Klip **aldrig** på stejle skrånninger. Klip altid på tværs af skrånningen. Overbelastning af motoren kan undgås ved at sørge for at omdrejningstallet ikke falder urimeligt meget. I langt græs kan man reducere belastningen ved at klippe flere gange med stor klippehøjde første gang.

(21) Inden klipningen påbegyndes, bør man fjerne grene, legetøj, sten o.s.v. fra plænen.

Undgå at kniven støder mod fremmedlegemer såsom sten, rødde o.l., da dette kan medføre at motorakslen bøjes.

(22) Klip græsset 2 gange om ugen i den stærkeste vækstperiode. Klip aldri mere end 1/3 af græslængden, især ikke i tørre perioder. Foretag den første klipning med plæneklipperen indstillet i en af de højeste positioner. Check resultatet, og sænk derefter klipperen ned i ønsket højde. Hvis græsset er ekstra langt, kørs langsomt, evt. klip 2 gange.

(23) Hvis udkastkanalen bliver tilstoppet, gøres følgende: Luk for strømmen på hovedafbryderen (position 0) og fjern nøglen for at forhindre utilsigtet start.

Afmonter græsopsamleren og rengør udkastkanalen.

### **(24) VEDLIGEHOLDELSE**

**ADVARSEL!** Luk altid på hovedafbryderen (position 0) før rengøring, service eller reparation. Tag også nøglen ud for at forhindre utilsigtet start.

### **(25) Efter anvendelse**

Børst alt græs, løv, osv. væk. (Anvend ikke vand under høj-tryk). Batterierne er helt lukkede, så plæneklipperen kan hældes på siden uden, at batterisyren løber ud.

### **(26) Årligt (efter sæsonens afslutning)**

Kontroller knivens tilstand. Udfør vedligeholdelse eller udskift kniven efter behov. Slibning og afbalancering af kniven: Luk for strømmen på hovedafbryderen (position 0) og fjern nøglen for at forhindre utilsigtet start. Skru kniven løs og aflever den til et serviceværksted til slibning og afbalancering. Spænd skruen godt til. Moment: 35-40 Nm.

### **(27) Udskiftning af batterier**

Løsgør kun batterierne, hvis de skal udskiftes. Vær meget forsigtig ved udskiftning af batterierne (løsgøring, fastgøring), samt ved håndtering af disse. Kortslutning kan beskadige maskinen samt medføre, at batterierne kan eksplodere. Udskift ikke batterierne selv, med mindre du er helt sikker på, hvordan man skal tilslutte dem. Skift altid ud begge batterierne samtidigt.

Batterierne er lukkede blybatterier, som indeholder ætsende syre. Hvis syren kommer i kontakt med øjnene, skal der skylles med rigelige mængder vand, og man skal gå til læge. Hvis syren kommer i kontakt med huden, skal der skylles med vand, og øjnene skal beskyttes mod stænk.

(28) Pas godt på de brugte batterier og aflever dem et af de steder, hvor man tager imod brugte batterier.

(29) Græsfordeleren er ekstraudstyr.

## **GENERELLE OPPLYSNINGER**

### **(30) Transport**

Luk for strømmen på hovedafbryderen (position 0) og fjern nøglen for at forhindre utilsigtet start. Læg håndtaget forsigtigt sammen. Pas godt på at ikke beskadige kablet og kontrollpanelet.

### **Vinteropbevaring**

Oplad altid batteriet før vinteropbevaring. For at sikre, at batteriet forbliver i god stand, er det en god idé at oplade det én gang i løbet af vinteren.

### **Service**

Ved bestilling af reservedele skal klipperens produktnr. opgives.

## **(SF) Leikkurin käyttö**

### **(1-2) ASENNUS Royal 46**

Aseta leikkurin takimmaisiet pyörät ylimmälle leikkuukorkeudelle. Asenna kahvan alin osa kuvan osoittamalla tavalla. Asenna ruuvit sisäpuolelta ja kiristä mutterit ulkopuolelta. **Muista** sijoittaa aluslevy muttereiden alle.

(3) Asenna ylempi kädensija niin, että virtakatkaisin on ylöspäin. Ruuvit pannaan paikoilleen sisäpuolelta. Huomaa siipimutterien ja kahvan väliin tuleva laatta.

(4) Aseta kaapelipidike alempaan kahvaan.

### **(5) ASENNUS Royal 47**

Oikaise kädensija varovasti. Älä vahingoita kaapelia. Kiinnitä käsimmärit.

### **RUOHONKERÄÄJÄ Royal 46**

#### **(6) Asennus**

Aseta teräsjalusta ruohonkerääjään. Jännitä muovikiskot paikalleen teräsjalustaan.

(7) Asenna jalustan oikea tappi ruohonkerääjän etuluukun oikeaan korvaan. Asenna jalustan vasen tappi ruohonkerääjän etuluukun vasempaan korvaan. Asenna saksisokka molempien korvien ulkopuolelle.

(8) Nosta leikkurin takaluukku. Sijoita ruohonkerääjä poistoaukon päälle. Laske ruohonkerääjä alemmaksi kahvaa kohti. Aseta takaluukku ruohonkerääjän päälle.

#### **(9) Tyhjennys**

Kiepauta kerääjän etuluukku ylös ja tyhjennä pussi ruhosta. Kts. kuva 9.

### **RUOHONKERÄÄJÄ Royal 47**

#### **(10) Asennus**

Nosta leikkurin takaluukku. Sijoita ruohonkerääjä poistoaukon päälle. Laske ruohonkerääjä alemmaksi kahvaa kohti. Aseta takaluukku ruohonkerääjän päälle.

#### **(11) Tyhjennys**

Kiepauta kerääjän etuluukku ylös ja tyhjennä pussi ruhosta. Kts. kuva 11.

#### **(12) SÄÄTÖ (3 leikkuukorkeutta)**

Sulje pääkytkin (0-asento) ja poista virta-avain tahattoman käynnistymisen estämiseksi. Leikkuri voidaan asentaa 3:een eri leikkuukorkeuteen. Vedä pyörä lovesta ja siirrä se haluttuun asentoon.

#### **(13) SÄÄTÖ (7 leikkuukorkeutta)**

Säädä toivottu leikkuukorkeus leikkurin oikeanpuoleisella vivulla.

### **(14-15) AKUN LATAUS**

Lataa akku ennen ensimmäistä käyttökertaa ja sen jälkeen aina käytön jälkeen.

- Aseta pääkytkin asentoon 0.

- Liitä latauslaitteen johto liittimeen.
- Liitä latauslaite pistorasiaan.
- Latausaika n. 12 tuntia (latauslaitteenmerkkivalo palaa kunnes akussa on täysi varaus).
- Akussa on 80 %:n varaus 4 tunnin ajan.
- Latauksen päätyttyä poista latauslaite.

#### **(16) Mitä näyttölaite osoittaa**

- 3 vihreää merkkivaloa palaa = Akussa 100 %:n varaus
- 2 vihreää merkkivaloa palaa = Akussa on 50 %:n varaus
- 1 vihreä merkkivalo palaa = Akussa on 25 %:n varaus
- 1 vihreä merkkivalo vilkkuu = Akussa on 5 %:n varaus
- 1 punainen merkkivalo vilkkuu = Suuri kuormitus
- 1 punainen merkkivalo palaa = Ylikuormitus

Latauksen aikana vihreät merkkivalot syttyvät päinvastaisessa järjestyksessä. Huoltolatauksen aikana **ylksi** vihreä merkkivalo vilkkuu hitaasti.

### **KÄYNNISTYS JA PYSÄYTYS**

(17-18) **Ruohonleikkurin käynnistys**  
Käynnistä ruohonleikkuri aina matalassa ruohikossa ja tasaisella alustalla. Tarkista, ettei ohjauskaapeli ole jäänyt puristuksiin tai vaurioitunut. Aseta pääkytkin asentoon 1. Pidä turvakahva sisäänpainettuna ja käännä virta-avaimesta. Virta-avain palautuu itsestään alkuasentoon. Aloita ruohonleikkuu vasta kun moottorin käyntinopeus on normaali.

#### **(19) Ruohonleikkurin pysäytys**

Irrota ote turvakahvasta. Katkaise aina virta pääkytkimestä (0-asento) ja poista virta-avain tahattoman käynnistymisen estämiseksi, kun poistut koneen luota. **Lataa akut aina käytön jälkeen!**

#### **(20) KÄYTTÖ**

Leikkurin käyttö rinteellä voi aiheuttaa vaaratilanteita. Älä leikkaa liian kaltevilla pinnoilla. Aja aina rinteeseen suuntaisesti. Leikkurin ylikuormitusta voidaan välttää huolehtimalla siitä, että moottorin käyntinopeus ei pääse laskemaan liian alhaiseksi. Jos kuormitus on liian suuri, vähennä sitä leikkaamalla sama kohta useamman kerran ja käyttämällä ylintä leikkauskorkeutta ensimmäisellä kerralla.

(21) Ennen leikkaamista nurmikolta on poistettava oksat, leikkikalut, kivet jne. Varo, ettei terä osu piilossa oleviin esineisiin, kuten kiviin, juuriin tms., koska kampiakseli saattaa tällöin vääntyä.

(22) Ruohonkasvun ollessa voimakkaimmillaan ruoho on leikattava 2 kertaa viikossa. Älä koskaan leikkaa enempää kuin 1/3 ruohon pituudesta, etenkin kuivina kausina. Leikkaa ruoho pitkäksi ensimmäisellä kerralla. Tarkista tulos ja alenna leikkuukorkeutta toivotuksi. Mikäli

ruoho on erityisen pitkä, aja ruohonleikkurilla hitaasti tai leikkaa ruoho kaksi kertaa.

(23) Poistoputken tukkiutuessa toimi seuraavasti: Sulje pääkytkin (0-asento) ja poista virta-avain tahattoman käynnistymisen estämiseksi. Irrota ruohonkerääjä paikaltaan ja puhdista poistoputki.

#### **(24) HUOLTO**

**VAROITUS!** Sulje aina pääkytkin (0-asento) ennen puhdistusta, huoltoa ja korjausta. Poista myös virta-avain tahattoman käynnistymisen estämiseksi.

#### **(25) Käytön jälkeen**

Puhdista kone ruhosta, lehdistä yms. harjaamalla. (Älä käytä painepesuria.) Akut ovat täysin umpinaiset, joten leikkuria voidaan kallistaa kaikkiin suuntiin akkuhapon valumatta ulos.

#### **(26) Vuosihuolto (joka kauden jälkeen)**

Tarkista terien kunto. Huolla ja tarvittaessa vaihda terät. Terän hionta ja tasapainotus: Sulje pääkytkin (0-asento) ja poista virta-avain tahattoman käynnistymisen estämiseksi. Kierrä terä irti ja toimita se huoltoliikkeeseen tasapainotettavaksi. Kiristä ruuvi huolellisesti. Momentti: 35-40 Nm.

#### **(27) Akkujen vaihto**

Älä irrota akkuja muulloin kuin vaihdettaessa. Noudata akkujen vaihdossa (irrotus, kiinnitys) ja käsittelyssä erityistä varovaisuutta. Varo oikosulkemasta akkuja. Oikosulku saattaa vaurioittaa konetta ja aiheuttaa akkujen räjähtämisen. Älä vaihda akkuja itse, ellei ole täysin varma niiden kytkennästä.

Akkuna käytetään suljettuja lyijyakkuja, jotka sisältävät syövyttävää happoa. Jos happoa joutuu silmiin, huuhtelee silmiä runsaalla vedellä ja hakeudu lääkärihoitoon. Jos happoa joutuu iholle, huuhtelee iho vedellä ja suojaa silmät roiskeilta.

(28) Huolehdi käytetyistä akuista ja toimita ne asianmukaiseen keräyspisteeseen.

(29) Ruohonlevittäjä on lisätarvike.

### **YLEISTÄ**

#### **(30) Kuljetus**

Sulje pääkytkin (0-asento) ja poista virta-avain tahattoman käynnistymisen estämiseksi. Taita kahva varovasti kokoon. Varo vahingoittamasta kaapeleita ja näyttölaiteita.

#### **Talvisäilytys**

Lataa akku ennen talvisäilytystä. Akku pysyy hyvässä kunnossa, jos se ladataan kerran talvisäilytyksen aikana.

#### **Huolto**

Varaosia tilatessa pyydämme ilmoittamaan leikkurin tuotenumeron.

## **GB** Use

### (1-2) **ASSEMBLY Royal 46**

Set the rear wheels of the mower to maximum cutting height.

Attach the lower section of the handlebar as illustrated.

Insert the bolts from the inside, and tighten the nuts from the outside. Note: Don't forget washers.

(3) Assemble the upper handlebar so that the switch box is facing upwards. Insert the bolts from inside as shown. N.B.! Don't forget the washer between the wing nut and the handlebar.

(4) Fasten the cables to the handlebar with the clips.

### (5) **ASSEMBLY Royal 47**

Unfold the handle with care. Avoid damaging the cables. Tighten the wing nuts.

## **GRASS COLLECTOR Royal 46**

### (6) **Assembly**

Insert steel frame into grass collector bag.

Fasten plastic rails to the steel frame.

(7) Fit the right and left hand pegs of the grass collector frame into their respective ears on the front section of the collector. Secure both pegs with "R" clips.

(8) Raise the safety flap. Place the grass collector over the ejection chute. Lower the grass collector until it is supported by the lower handle sections and place the safety flap over the front section of the collector.

### (9) **Emptying**

The grass collector can be emptied without removing it from the mower, by pivoting the rear section upwards. It can also be emptied by removing it from the mower and opening in the manner shown in the illustration 9.

## **GRASS COLLECTOR Royal 47**

### (10) **Assembly**

Raise the safety flap. Place the grass collector over the ejection chute. Lower the grass collector until it is supported by the lower handle sections and place the safety flap over the front section of the collector.

### (11) **Emptying**

Swing open collector top and remove grass. See illustration 11.

## **3 CUTTING HEIGHTS**

Switch off the power at the power switch (setting 0) and remove the key to prevent unintentional starting. The mower can be adjusted to 3 different cutting heights. Move the axles between the notches to achieve the desired cutting height.

## **7 CUTTING HEIGHTS**

Adjust to the desired cutting height by means of the lever on the right side of the mower.

## **(14-15) BATTERY CHARGING**

Charge the battery before using for the first time. Thereafter the battery should always be charged after use.

- Turn the power switch to setting 0.
- Connect the charger cable to the socket.
- Connect the charger cable to the mains supply.
- Time to recharge approx. 12 hours (when battery is fully charged, one green light is flashing).
- Approx. 4 hours to 80% charging.
- When charging is complete, remove the charger cable.

## **(16) What the display shows**

3 green lights = Battery 100%

2 green lights = Battery 50%

1 green light = Battery 25%

1 green light flashing = Battery 5%

1 red light flashing = Too heavy load

1 red light = Stopped, overload

When charging the green lights will light up in reverse order.

At maintenance charging one green light is flashing slowly.

## **START AND STOP**

### **(17-18) Starting the mower.**

Always start the mower in short grass or on a flat surface. Check that the power cable is not trapped or damaged. Turn the power switch to setting 1. Hold down the safety loop and turn the starter key. The key will spring back automatically. Start to mow when the motor runs at normal speed.

### **(19) Stopping the mower**

Release the safety loop. Always switch off the power at the power switch (setting 0) and remove the key to prevent unintentional starting when you leave the machine. **Always charge the battery after use!**

### **(20) USE**

Mowing on slopes can be dangerous. Do not mow on very steep slopes. Always cut along the slope. Overloading the mower can be avoided by making sure the motor speed does not drop unduly. In long grass a first cut with the blade set higher will reduce the load.

(21) Before mowing, objects such as twigs, toys and stones should be removed from the lawn.

**Avoid** running the blade over foreign objects such as stones, roots, etc., as it may cause engine damage.

(22) Mow the lawn twice weekly during the most active periods of growth. Never cut more than 1/3 of the length of the grass, especially during dry periods. Mow with a high cutting height setting the first time. Examine the result and lower the mower to the desired setting. Mow slowly or mow the grass twice if it is very long.

(23) If the ejection chute gets glogged, do the following: Switch off the power at the power switch (setting 0) and remove the key to prevent unintentional starting. Remove the grass collector and clean the ejection chute.

## **(24) MAINTENANCE**

**WARNING!** Always switch off the power switch (setting 0) before cleaning, servicing or repairing the mower. Also remove the key to prevent unintentional starting.

### **(25) After use**

Brush off all grass, leaves, etc. (Do not use a high pressure washer). The batteries are entirely sealed so the mower can be tilted freely without battery acid running out.

### **(26) Annually (after end of season)**

Check the condition of the blade. Service or replace the blade if necessary. Grinding and balancing the blade: Switch off the power at the power switch (setting 0) and remove the key to prevent unintentional starting. Unbolt the blade and leave it with a service station for grinding and balancing. Tighten the blade bolts correctly. Tightening torque: 35 - 40 Nm.

### **(27) Changing the battery**

Do not remove the batteries unless you are replacing them. Take special care when changing the batteries (removing, connecting) and when handling them. Make sure you do not short circuit them. A short circuit can damage the machine and cause the batteries to explode. Do not change the batteries yourself unless you are absolutely sure how they should be connected. Always change both batteries at the same time.

The batteries are sealed lead batteries that contain corrosive acid. If the acid should come into contact with the eyes, rinse thoroughly with plenty of water and seek medical attention. If the acid comes into contact with the skin, rinse thoroughly with plenty of water and protect the eyes from possible splashing.

(28) Take care of used batteries and take them to a battery collection station.

(29) Rear discharge deflector is optional.

## **GENERAL INFORMATION**

### **(30) Transport**

Switch off the power at the power switch (setting 0) and remove the key to prevent unintentional starting. Carefully folding the handle. Avoid damaging the cable and the display.

### **Winter storage**

Always charge the battery before storing for the winter.

To maintain the battery in its best condition it is a good rule to charge the battery once during the winter period.

### **Service**

When ordering spare parts, always quote the mower's product no.



## **D** Gebrauch des Rasenmähers

### (1-2) MONTIEREN *Royal 46*

Bringen Sie die Hinterräder des Rasenmähers in die höchste Schnitthöhe. Montieren Sie den unteren Teil des Handgriffes wie auf der Abbildung gezeigt.

Montieren Sie die Schrauben von der Innenseite und ziehen Sie die Muttern von der Aussenseite an. Achtung! Die Unterlegscheibe gehört zwischen die Mutter und den Griff.

(3) Oberen Teil der Griffstange so montieren, dass der Schalter nach oben zeigt. Schrauben von der Innenseite montieren. Beachten Sie die Unterlegscheibe zwischen Flügelmutter und Griff.

(4) Befestigen Sie die Kabel mit Hilfe von Klemmen am Führungsholm.

### (5) MONTIEREN *Royal 47*

Den oberen Holm vorsichtig aufrichten. Kabel dabei nicht beschädigen. Griffmuttern festschrauben.

### GRASFANGKORB *Royal 46*

#### (6) Montieren

Schieben Sie den Stahlrahmen in der Grasfangsack. Spannen Sie die Plastikschiene um den Stahlrahmen.

(7) Montieren Sie den rechten Zapfen am Grasfangkorbstativ in das rechte Ohr an der Grasfangkorbfront.

Montieren Sie den linken Zapfen am Grasfangkorbstativ in das linke Ohr an der Grasfangkorbfront. Montieren Sie den Scherensplint an die Aussenseite beider Ohren.

(8) Heben Sie die hintere Klappe an. Bringen Sie den Grasfangkorb über der Auswurföffnung an. Lassen Sie den Grasfangkorb auf den unteren Handgriff herab. Legen Sie die hintere Klappe nach unten über die Grasfangkorbfront.

#### (9) Entleeren

Schwingen Sie die Grasfangkorbfront nach oben und entfernen Sie das Gras. Siehe Abbildung.

### GRASFANGKORB *Royal 47*

#### (10) Montieren

Auswurfklappe anheben. Grasfangkorb auf die Auswurföffnung setzen und absenken. Auswurfklappe auf den Grasfangkorb legen.

#### (11) Entleeren

Grasfangkorb abnehmen, Oberteil hochklappen und Gras entleeren (siehe Abb.)

#### (12) EINSTELLUNG (3 Schnitthöhen)

Den Motor mit dem Hauptstromschalter abstellen (Stellung 0) und den Schlüssel abziehen, um ein unbeabsichtigtes Starten des Motors zu verhindern.

Am Rasenmäher können 3 verschiedene Schnitthöhen eingestellt werden. Ziehen Sie das Rad aus der Nut und die gewünschte Position einstellen.

#### (13) EINSTELLUNG (7 Schnitthöhen)

Mit dem Verstellhebel am rechten Hinterrad die gewünschte Schnitthöhe einstellen.

#### (14-15) LADEN DER BATTERIE

Vor dem ersten Einsatz des Mähers die Batterie laden. Danach die Batterie grundsätzlich nach jedem Einsatz neu laden.

- Den Hauptstromschalter in Stellung 0 einstellen.
- Kabel des Batterieladegerätes an Steckdose anschließen.
- Batterieladegerät ans Netz anschließen
- Ladedauer ca. 12 Stunden (eine Ladelampe blinkt, wenn die Batterie voll aufgeladen ist).
- Ca. 4 Stunden bis 80% Ladungsniveau.
- Nach dem Aufladen, Kabel des Ladegerätes entfernen.

#### (16) Was die Bedienungspaneel zeigt

3 grüne Lampen	= Batterie 100%
2 grüne Lampen	= Batterie 50%
1 grüne Lampe	= Batterie 25%
1 grüne Lampe blinkt	= Batterie 5%
1 rote Lampe blinkt	= Grosse Belastung
1 rote Lampe	= Überlastet

Beim Ladung die grüne Lampen in umgekehrt Reihenfolge anzünden. Beim wartungsladung eine grüne Lampe langsam blinkt.

#### START UND STOPP

##### (17-18) Starten des Rasenmähers

Den Mäher grundsätzlich auf niedrigem Rasen oder auf einer glatten Fläche starten. Das Steuerkabel kontrollieren. Es darf nicht beschädigt oder eingeklemmt sein. Den Hauptstromschalter in Stellung 1 einstellen. Den Sicherheitsbügel anziehen und den Startschlüssel drehen. Der Schlüssel federt zurück. Erst dann mit dem Mähen beginnen, wenn der Mäher die normale Drehzahl erreicht hat.

##### (19) Stoppen des Rasenmähers

Sicherheitsbügel loslassen. Immer den Motor mit dem Hauptstromschalter abstellen (Stellung 0) und den Schlüssel abziehen, um ein unbeabsichtigtes Starten des Motors zu verhindern, wenn der Rasenmäher irgendwo abgestellt wird. **Batterien nach dem Mähen grundsätzlich neu laden!**

#### (20) GEBRAUCH

Das Mähen an Steilhängen ist gefährlich. Vermeiden Sie daher das Mähen an besonders steilen Hängen und mähen Sie immer am Hang entlang. Eine Überbelastung des Mähers kann vermeiden werden, wenn die Motordrehzahl nicht übermäßig absinkt. Bei hohem Gras mähen Sie beim ersten Mal mit einer niedrigen Schnitthöhe, um die Belastung zu verringern.

(21) Bevor mit dem Mähen begonnen wird, müssen Zweige, Spielzeuge, Steine usw. von der Rasenfläche entfernt werden. **Vermeiden** Sie, dass das Messer mit Fremdkörpern wie Steinen, Wurzeln u. ä. in Berührung kommt, da dies zu einer Verbiegung der Motorwelle führen kann.

(22) Mähen Sie das Gras bei starkem Wachstum zweimal wöchentlich. Mähen Sie niemals mehr als 1/3 der Graslänge. Dies gilt besonders für trockene Perioden. Mähen Sie beim ersten Mal mit einer hohen Schnitthöhe. überprüfen Sie danach das Resultat und stellen Sie dann die erwünschte Schnitthöhe ein. Ist das Gras besonders hoch, fahren Sie langsam mit dem Rasenmäher. Mähen Sie gegebenenfalls zweimal.

(23) Bei Verstopfung des Auswurfkanals: Den Hauptstromschalter abstellen (Stellung 0) und den Schlüssel abziehen, um ein unbeabsichtigtes Starten des Motors zu verhindern. Grasfangsack entfernen und Auswurfkanal säubern.

#### (24) WARTUNG

Warnung! Immer den Hauptstromschalter vor Reinigung, Service oder Reparaturen ausschalten (Stellung 0). Auch den Schlüssel abziehen, um ein unbeabsichtigtes Starten zu verhindern.

#### (25) Nach dem Mähen

Sämtliche Grasreste, Blätter usw. abbürsten (kein Hochdruck-Reinigungsgerät verwenden). Die Batterie ist komplett abgedichtet, daher kann der Mäher beliebig gekippt werden, ohne daß Säure austritt.

#### (26) Jährlich (nach Beendigung der Saison)

Zustand des Schneidmessers überprüfen. Behandeln oder bei Bedarf austauschen. Schleifen und Auswuchten des Messers: Den Hauptstromschalter abstellen (Stellung 0) und den Schlüssel abziehen, um ein unbeabsichtigtes Starten des Motors zu verhindern. Messer abschrauben und zum Schleifen und Auswuchten bei einer Kundendienst-Werkstatt abgeben. Beim Anbringen des Messers die Schraube mit Drehmoment 35-40 Nm richtig fest anziehen.

#### (27) Batteriewechsel

Die Batterie grundsätzlich nur zum Batteriewechsel aus der Halterung nehmen. Bei Wechsel und Handhabung der Batterie (Herausnahme, Befestigung) besonders vorsichtig sein! Darauf achten, daß die Batterie nicht kurzgeschlossen wird. Bei Kurzschluß kann das Gerät beschädigt werden, außerdem kann die Batterie explodieren. Niemals die Batterie selbst austauschen, wenn Unkenntnis über die Batterieanschlüsse herrscht. Bei der Batterie handelt es sich um eine geschlossene Bleibatterie, die eine ätzende Säure enthält. Gelangt Säure in die Augen, diese sofort mit reichlich Wasser ausspülen und einen Arzt aufsuchen. Gelangt Säure auf die Haut, sofort mit Wasser abwaschen und darauf achten, daß keine Spritzer in die Augen gelangen.

(28) Leere Batterien vorschriftsmäßig entsorgen.

(29) Deflektor als Sonderausstattung.

#### ALLGEMEINE ERLÄUTERUNGEN

##### (30) Transport

Den Hauptstromschalter abstellen (Stellung 0) und den Schlüssel abziehen, um ein unbeabsichtigtes Starten des Motors zu verhindern. Klappen Sie Führungsholm vorsichtig zusammen. Die Leitung und Bedienungspaneel dürfen nicht beschädigt werden.

##### Überwinterung

Batterien vor dem Überwintern grundsätzlich neu laden. Die Batterie bleibt in bestmöglichem Zustand, wenn während des Winters noch einmal geladen wird.

##### Service

Bei Bestellung von Ersatzteilen, geben Sie die Typenbezeichnung des Rasenmähers an.



## F Utilisation de la tondeuse

### (1-2) ASSEMBLAGE Royal 46

Installer les roues arrière de la tondeuse dans la position de coupe la plus haute. Monter la partie inférieure du guidon comme indiqué sur la figure 1. Introduire les vis par l'intérieur et serrer les écrous par l'extérieur. **Ne pas oublier de monter les rondelles** sous les écrous.

(3) Monter la partie supérieure du guidon de sorte que l'interrupteur soit tourné vers le haut. **Ne pas oublier de monter la rondelle** entre chaque écrou à ailette et le guidon.

(4) Monter les clips de fixation du câble sur la partie inférieure du guidon.

### (5) ASSEMBLAGE Royal 47

Redresser le guidon avec précaution. Éviter d'endommager le câble. Bien serrer les poignées à écrou.

### SAC DE RAMASSAGE Royal 46

#### (6) Montage

Glisser le cadre en acier dans le sac de ramassage. Fixer les rails en plastique sur le cadre.

(7) Introduire le tenon droit du cadre du sac de ramassage dans l'orifice droit au niveau de l'ouverture du sac. Introduire le tenon gauche du cadre dans l'orifice gauche au niveau de l'ouverture du sac. Introduire à travers chacun des tenons et orifices une goupille fendue et en rabattre les extrémités vers l'extérieur.

(8) Soulever la trappe arrière. Placer le sac de ramassage devant l'ouverture du canal d'évacuation. Abaisser le sac vers la partie inférieure du guidon rabattre la trappe sur l'ouverture du sac.

#### (9) Vidage

Retirer le sac de la tondeuse. Soulever le haut du sac de ramassage et vider l'herbe (voir figure 9).

### SAC DE RAMASSAGE Royal 47

#### (10) Montage

Soulever la trappe arrière. Placer le sac de ramassage devant l'ouverture du canal d'évacuation. Abaisser le sac vers la partie inférieure du guidon rabattre la trappe sur l'ouverture du sac.

#### (11) Vidage

Retirer le sac de la tondeuse. Soulever le haut du sac de ramassage et vider l'herbe (voir figure 11).

### (12) HAUTEUR DE COUPE (3 hauteurs)

Fermer l'interrupteur principal (position 0). Retirer la clé de contact pour éviter tout démarrage accidentel. La tondeuse peut être réglée sur trois hauteurs de coupe différentes. Tirer la roue hors du cran et la placer à la position choisie.

### (13) HAUTEUR DE COUPE (7 hauteurs)

Régler la hauteur de coupe désirée à l'aide du levier situé sur le côté droit de la tondeuse.

### (14-15) CHARGE DE LA BATTERIE

Recharger la batterie avant la première

utilisation. Par la suite, la recharger après chaque utilisation.

- Ramener l'interrupteur principal en position 0.
- Brancher le fil du chargeur sur la prise.
- Brancher le chargeur sur la prise secteur.
- Temps de charge d'environ 12 heures. Le voyant du chargeur reste allumé jusqu'à charge complète de la batterie.
- Charge à 80 % en 4 heures environ.
- Déconnecter le fil du chargeur une fois la batterie chargée à plein.

### (16) Écran de contrôle

3 voyants verts = batterie 100 %  
2 voyants verts = batterie 50 %  
1 voyant vert = batterie 25 %  
1 voyant vert clignotant = batterie 5 %  
1 voyant rouge clignotant = fort débit  
1 voyant rouge fixe = surcharge  
En cours de charge, le voyant vers s'allume selon la progression inverse. En cours de charge d'entretien, un voyant lumineux vert clignote lentement.

### MISE EN MARCHÉ ET ARRÊT

#### (17-18) Mise en marche de la tondeuse

Avant mise en marche, toujours placer la tondeuse sur de l'herbe rase ou sur une surface plane. Vérifier que le câble de commande n'est ni coincé ni endommagé. Mettre l'interrupteur principal en position 1. Maintenir l'étrier de sécurité enfoncé et tourner la clé de contact. La clé retourne à sa position initiale automatiquement. Attendre que le régime normal du moteur se stabilise avant d'entamer la tonte.

#### (19) Arrêt de la tondeuse

Relâcher l'étrier de sécurité. Toujours couper le courant à l'aide de l'interrupteur principal (position 0). Avant de quitter la tondeuse penser à retirer la clé de contact afin d'éviter tout démarrage accidentel. **Toujours recharger les batteries après utilisation !**

#### (20) UTILISATION

Tondre en pente peut être dangereux. Ne jamais tondre sur une pente fortement inclinée. Toujours tondre parallèlement à la pente.

(21) Avant de commencer à tondre, débarrasser la pelouse des branches, pierres, jouets, etc. qui pourraient s'y trouver. Veiller à ce que la lame ne rencontre pas de corps étrangers, tels que pierres, racines, etc., ce qui risquerait de fausser l'axe du moteur.

(22) En période de croissance rapide, tondre la pelouse deux fois par semaine. Ne jamais couper plus du tiers de la hauteur de l'herbe, en particulier en période de sécheresse. Commencer par tondre à la hauteur maximale, vérifier le résultat, puis abaisser à la hauteur souhaitée. Si l'herbe est très haute, tondre lentement, à deux reprises si nécessaire.

(23) Si le canal d'évacuation d'herbe se bouche, procéder comme suit : fermer l'interrupteur principal (position 0) et retirer la clé de contact pour éviter tout démarrage accidentel. Démontez le sac

de ramassage et nettoyez le canal d'évacuation.

### (24) ENTRETIEN

**AVERTISSEMENT !** Toujours fermer l'interrupteur principal (position 0) avant tout nettoyage, entretien ou réparation. Retirer la clé pour éviter tout démarrage accidentel.

### (25) Entretien régulier après utilisation

Débarrasser la tondeuse de tous restes d'herbe, feuillage, etc. à l'aide d'une brosse. Ne pas utiliser un nettoyeur à haute pression. Les batteries étant étanches, la tondeuse peut être inclinée en tous sens, sans risque d'écoulement d'acide.

### (26) Entretien annuel, en fin de saison

Vérifier l'état des lames ; au besoin les faire réviser ou les changer. Aiguisage et équilibrage d'une lame : fermer l'interrupteur principal (position 0) et retirer la clé de contact pour éviter tout démarrage accidentel. Dévisser la lame et la porter à un atelier agréé. Veiller à bien serrer l'écrou au remontage. Moment de serrage : 35 à 40 N.m.

### (27) Remplacement des batteries

Ne jamais démonter les batteries autrement que pour les remplacer par des neuves. Faire preuve d'extrême prudence lors du remplacement des batteries, au démontage et au remontage, ainsi que pendant leur manipulation. Veiller à ne pas court-circuiter les batteries, au risque d'endommager la machine et de provoquer leur explosion. Ne pas changer les batteries soi-même, à moins d'en connaître parfaitement l'interconnexion.

Les batteries contenant de l'acide caustique, elles sont de type étanche. Si les yeux viennent en contact avec de l'acide, rincer abondamment à l'eau claire et consulter un médecin. Si la peau vient en contact avec de l'acide, rincer à l'eau et protéger les yeux d'éventuelles éclaboussures.

(28) Ne pas jeter les batteries usagées. Les porter à un point de collecte approprié.

(29) Défecteur en option.

### RENSEIGNEMENTS GÉNÉRAUX

#### (30) Transport

Fermer l'interrupteur principal (position 0). Retirer la clé de contact pour éviter tout démarrage accidentel. Replier le guidon avec précaution en évitant d'endommager le câble et l'écran de contrôle.

#### Remisage pour l'hiver

Toujours recharger la batterie avant de remiser la tondeuse pour l'hiver. Pour maintenir la batterie en bon état, veiller à la recharger une fois au cours de l'hiver.

#### Maintenance

En cas de commande de pièces de rechange, indiquer le modèle et l'année de production de la tondeuse.

## **NL** Gebruik van de maaier

### (1-2) **MONTEREN Royal 46**

Stel de achterste wielen op de hoogste maaihoogte in. Monteer het onderste deel van de duwboom zoals op de figuur is aangegeven. Bevestig de schroeven aan de binnenkant en draai de moeren aan de buitenkant vast. Vergeet niet de volgringen onder de moeren te plaatsen.

(3) Monteer het bovenste gedeelte van de duwboom zodanig dat de start sleutel naar boven gericht is. Draai de schroeven vanaf de binnenkant aan. Vergeet niet een ring te plaatsen tussen de knop en de duwbeugel.

(4) Bevestig de kabelklemmetjes ophet onderste deel van de duwboom.

### (5) **MONTEREN Royal 47**

Klap de duwboom voorzichtig op. Voorkom beschadiging van de kabel. Draai de moeren vast.

### **GRASVANGER Royal 46**

#### (6) **Monteren**

Duw het stalen frame in de grasvangzak. Klem de kunststof strips vast.

(7) Monteer de rechter tap van het grasvangerframe in de rechter houder aan de voorkant van de grasvanger. Monteer de linker tap van het grasvangerframe in de linker houder aan de voorkant van de grasvanger. Monteer de schaarpin aan de buitenkant van de beide houders.

(8) Til de achterklep op. Plaats de grasvanger over de grasuitgang. Laat de grasvanger naar de onderste stuurbeugel zakken. Leg de achterklep over de voorkant van de grasvanger.

#### (9) **Het legen**

Wip de bovenkant van de grasvanger omhoog en verwijder het gras. Zie de illustratie.

### **GRASVANGER Royal 47**

#### (10) **Monteren**

Til de achterklep op. Plaats de grasvanger over de grasuitgang. Laat de grasvanger naar de onderste duwboom zakken. Leg de achterklep over de voorkant van de grasvanger.

#### (11) **Het legen**

Wip de bovenkant van de grasvanger omhoog en verwijder het gras. Zie de illustratie.

### (12) **HET INSTELLEN (3 maaihoogtes)**

Schakel de hoofdschakelaar uit (positie 0) en haal de sleutel uit het contact, zodat de maaier niet per ongeluk wordt gestart. De grasmaaier kan op 3 verschillende maaihoogtes worden ingesteld. Het wiel uit de sleuf trekken en in de gewenste stand zetten.

### (13) **HET INSTELLEN (7 maaihoogtes)**

Voor het instellen van de gewenste maaihoogte gebruikt u de hendel boven het rechter achterwiel.

### (14-15) **ACCU LADEN**

Laad de accu voordat u de maaier voor het eerst gebruikt. Daarna moet de accu na elk gebruik opnieuw geladen worden.

- Zet de hoofdschakelaar in positie 0.
- Sluit de ladekabel aan op het contact.
- Sluit de ladekabel aan op het netcontact.
- Oplaadtijd ca. 12 uur (het lampje van de lader knippert tot de accu volledig geladen is).
- Oplaadtijd tot 80% ca. 4 uur.
- Na het laden de ladekabel loskoppelen.

### (16) **De betekenis van de controlelampjes**

3 groene lampjes = 100% geladen accu  
2 groene lampjes = 50% geladen accu  
1 groen lampje = 25% geladen accu  
1 knipperend groen lampje = 5% geladen  
1 knipperend rood lampje = zware belasting  
1 blijvend rood lampje = overbelasting  
Tijdens het opladen gaan de lampjes in omgekeerde volgorde aan.  
Tijdens het bijladen knippert één groen lampje langzaam.

### **STARTEN EN STOPPEN**

#### (17-18) **Grasmaaier starten**

Start de maaier altijd in laag gras of op een effen ondergrond. Controleer of de bedieningskabel niet klem zit of beschadigd is. Zet de hoofdschakelaar in positie 1. Hou de veiligheidsbeugel vast en draai de start sleutel om. De sleutel veert terug. Begin pas te maaien wanneer de motor met een normaal toerental draait.

#### (19) **Grasmaaier stoppen**

Laat de veiligheidsbeugel los. Schakel altijd de stroom uit met de hoofdschakelaar (positie 0) en haal de sleutel uit het contact, zodat de maaier niet per ongeluk wordt gestart wanneer u de machine onbeheerd achterlaat. **Laad na gebruik altijd de accu op!**

#### (20) **GEBRUIK**

Het maaien op hellingen kan gevaarlijk zijn. Maai niet op steile hellingen. Altijd de helling volgen bij het maaien. Door ervoor te zorgen dat de motorsnelheid niet plots daalt, kunt u voorkomen dat de maaier overbelast wordt. Als u lang gras eerst maait met de messen in een hogere stand, wordt de machine minder belast.

(21) Voordat u gaat maaien, stenen, takken, speelgoed etc. verwijderen van het gazon. **Voorkom** dat het snijblad tegen stenen, wortels e. d. stoot, daar dit kan leiden tot verbuiging van de aandrijfas.

(22) Maai het gazon twee maal per week in de periode van de grootste groei. Niet meer dan 1/3 van de totale lengte maaien, vooral niet in een droge periode. Indien het gras erg lang is, eerst in de hoogste maaistand maaien, daarna op de gewenste maaihoogte instellen. Eventueel twee maal maaien.

(23) Bij verstopping van de opening van de grasopvangzak dient u eerst de hoofdschakelaar uit te schakelen (positie 0) en de sleutel uit het contact te halen, zodat de maaier niet per ongeluk wordt gestart. Verwijder de grasopvangzak en maak de opening schoon.

### (24) **ONDERHOUD**

**WAARSCHUWING!** Schakel altijd de stroom uit met de hoofdschakelaar (positie 0) voor u de maaier schoonmaakt, repareert of service uitvoert. Haal ook de sleutel uit het contact, zodat de maaier niet per ongeluk wordt gestart.

#### (25) **Na gebruik**

Verwijder gras, bladeren enz. met een borstel. (Gebruik geen hogedrukreiniger). De accu's zijn volledig afgedicht zodat u de maaier kunt kantelen zonder dat er zuur uit de accu's loopt.

#### (26) **Jaarlijks (na einde van het seizoen)**

Controleer de messen. Vervang of voer service uit indien nodig. Messen slijpen en balanceren: Schakel de hoofdschakelaar uit (positie 0) en haal de sleutel uit het contact, zodat de maaier niet per ongeluk wordt gestart. Schroef het mes los en breng het naar een vakman om het te laten slijpen en balanceren. Haal de schroef stevig aan: Koppel: 35-40 Nm.

#### (27) **Accu's vervangen**

Maak de accu's alleen los om ze door nieuwe te vervangen. Wees extra voorzichtig wanneer u de accu's vervangt (losmaakt, vastzet) of hanteert. Zorg ervoor dat u de accu's niet kortsluit. Kortsluiting kan de machine beschadigen en kan ertoe leiden dat de accu's exploderen. Vervang de accu's nooit zelf als u er niet 100% zeker van bent hoe u ze moet aansluiten.

De accu's zijn volledig afgedichte loodaccu's die bijtend zuur bevatten. Als het zuur toch in contact mocht komen met uw ogen, spoel uw ogen dan rijkelijk met water en ga meteen naar een dokter. Als het zuur in contact komt met de huid, spoel de huid rijkelijk met water en scherm uw ogen af zodat er geen spatten in uw ogen komen. Ga naar een dokter indien nodig.

(28) Breng de gebruikte accu's naar een daarvoor bedoelde plaats. Gooi ze nooit zomaar weg.

(29) De grasverdeler is los verkrijgbaar.

### **ALGEMENE INFORMATIE**

#### **Vervoer**

(30) Schakel de hoofdschakelaar uit (positie 0) en haal de sleutel uit het contact, zodat de maaier niet per ongeluk wordt gestart. Klap de duwboom voorzichtig neer. Zorg ervoor dat u de kabel en het bedieningspaneel niet beschadigt.

#### **Opbergen gedurende de winter**

Laad altijd de accu's voor u de machine opbergt voor de winter. Om de accu's in de beste conditie te houden, is het een goede regel om ze in de loop van de winter een keer op te laden.

#### **Service**

Bij het bestellen van onderdelen altijd het modelnummer en het produktnummer opgeven.

## **E** Uso del cortacésped

### **(1-2) MONTAJE Royal 46**

Situar la rueda posterior del cortacésped en la posición de corte más alta. Montar la parte inferior de la guía como en la ilustración. Introducir los tornillos desde el interior y apretar las tuercas de palomilla desde el exterior. No olvide montar las arandelas por debajo de las tuercas de palomilla.

(3) Montar la parte superior de la guía de modo que el interruptor de puesta en marcha apunte hacia arriba. Introducir los tornillos desde el lado interior. ¡Atención! No olvide montar la arandela entre la tuerca de palomilla y la guía.

(4) Montar los clips para el cable en la parte inferior de la guía.

### **(5) MONTAJE Royal 47**

Extender la guía con cuidado, evitando dañar el cable. Apretar las tuercas de palomilla.

## **COLECTOR DE HIERBA Royal 46**

### **(6) Montaje**

Introducir el armazón de acero en el colector de hierba. Fijar los carriles de plástico al armazón de acero.

(7) Montar la espiga derecha del armazón del colector de hierba en la oreja derecha situada en la parte delantera del colector. Montar la espiga izquierda del armazón del colector de hierba en la oreja izquierda situada en la parte delantera del colector de hierba. Montar la clavija hendida en el lado exterior de ambas orejas.

(8) Levantar la tapa posterior. Colocar el colector de hierba sobre la boca de descarga. Desplazar el colector de hierba hacia la parte inferior de la guía. Colocar la tapa posterior por encima de la parte delantera del colector de hierba.

### **(9) Vaciado**

Levantar la parte delantera del colector y vaciar la hierba. Ver ilustración 9.

## **COLECTOR DE HIERBA Royal 47**

### **(10) Montaje**

Levantar la tapa posterior. Colocar el colector de hierba sobre la boca de descarga. Desplazar el colector de hierba hacia la parte inferior de la guía. Colocar la tapa posterior sobre el colector de hierba.

### **(11) Vaciado**

Levantar la tapa del colector y vaciar la hierba. Ver ilustración 11.

### **(12) AJUSTE (3 posiciones)**

Parar el aparato con el interruptor principal (posición 0) y sacar la llave para evitar puestas en marcha fortuitas. El cortacésped tiene 3 posiciones diferentes para regular el grado de corte. Sacar la rueda de la muesca y moverla a la posición deseada.

### **(13) AJUSTE (7 posiciones)**

Regular el grado de corte del cortacésped con la palanca situada en la parte derecha del aparato.

### **(14-15) CARGA DE LA BATERIA**

Cargar la batería antes de usar el

cortacésped por primera vez. Después, volver a cargar la batería cada vez que se ha usado el aparato.

- Poner el interruptor principal en posición 0.
- Conectar el cable del cargador al enchufe del aparato.
- Conectar el cargador a la red del alumbrado.
- El tiempo de carga es de unas 12 horas (la lámpara del cargador emitirá una luz intermitente cuando la batería esté cargada).
- Al cabo de 4 horas, la batería se habrá cargado al 80 %.
- Una vez terminada la carga, desconectar el cable del cargador.

### **(16) Señales del panel de mando**

3 luces verdes = Batería cargada al 100%  
2 luces verdes = Batería cargada al 50%  
1 luz verde = Batería cargada al 25%  
1 luz verde intermitente = Batería cargada al 5 %

1 luz roja intermitente = Carga alta

1 luz roja permanente = Sobrecarga

Al cargar la batería, las luces verdes se encienden en el orden inverso.

Durante la carga de mantenimiento, hay una sola luz verde intermitente, de ritmo lento.

## **PUESTA EN MARCHA Y PARADA**

### **(17-18) Puesta en marcha del cortacésped**

Colocar el cortacésped en una superficie llana y con hierba baja. Comprobar que no está comprimido o dañado el cable de mando. Poner el interruptor principal en la posición 1. Sujetar el estribo de seguridad y girar la llave de puesta en marcha, la cual es autorrecuperante. No empezar a cortar hasta que el motor haya alcanzado la marcha normal.

### **(19) Parada del cortacésped**

Soltar el estribo de seguridad. Desconectar siempre la corriente poniendo el interruptor principal en posición 0, y sacar la llave para evitar la puesta en marcha accidental al dejar el aparato. **Siempre cargar las baterías después de haber usado el cortacésped.**

### **(20) EMPLEO**

Puede ser peligroso usar el cortacésped en superficies inclinadas. **No usar el aparato en terrenos muy inclinados.** Cortar siempre a lo largo de la pendiente. La sobrecarga del cortacésped puede evitarse procurando que la velocidad del motor no se disminuya excesivamente. En hierba alta se puede reducir la carga cortando varias veces, empezando con el grado de corte más alto.

(21) Antes de empezar, recoger ramas, juguetes, piedras etc. del césped. Evitar que la cuchilla choque con cuerpos extraños como piedras, raíces, etc., lo que puede doblar el eje del motor.

(22) Si la hierba crece muy rápido, cortar el césped dos veces a la semana. Nunca cortar más de un tercio de la altura de la hierba. Al cortar por primera vez, usar una altura de corte alta. Comprobar el resultado y bajar el cortacésped a la altura deseada. Si la hierba es muy larga, ir despacio, o bien cortarla dos veces.

(23) Si el conducto de descarga se

obstruye, hacer lo siguiente: Parar el aparato con el interruptor principal (posición 0) y sacar la llave para impedir una puesta en marcha fortuita. Retirar el colector de hierba y limpiar el conducto de descarga.

### **(24) MANTENIMIENTO**

**ADVERTENCIA.** Apagar siempre el interruptor principal (posición 0) antes de realizar reparaciones, limpieza o trabajo de mantenimiento. Sacar también la llave para evitar arranques fortuitos.

### **(25) Después de cada uso**

Limpiar el aparato con un cepillo para quitar hierba, hojas, etc. (no usar agua a alta presión). Las baterías están selladas herméticamente, de modo que el cortacésped puede inclinarse en todas las direcciones sin que se salga el electrólito.

### **(26) Anualmente (después de la temporada)**

Comprobar el estado de la cuchilla. Afilado y equilibrado de la cuchilla: Parar el aparato con el interruptor principal (posición 0) y sacar la llave para evitar arranques fortuitos. Desmontar la cuchilla y llevarla a un taller de servicio para su afilado y equilibrado. Apretar bien el tornillo al volver a montar la cuchilla. Par de apriete: 35 - 40 Nm.

### **(27) Cambio de baterías**

No desmontar las baterías sino para sustituirlas por otras nuevas. Proceder con cuidado al efectuar el cambio (retirada y montaje) y al manejarlas. Tener cuidado para no provocar un cortocircuito, ya que éste puede dañar el aparato e incluso provocar la explosión de las baterías. No sustituya usted mismo las baterías si no está absolutamente seguro de cómo se conectan.

Las baterías son del tipo hermético, de plomo, y contienen ácido corrosivo. En caso de que este ácido entre en contacto con los ojos, limpiar con abundancia de agua y acudir al médico. Si entra en contacto con la piel, lavar con agua a la vez de proteger los ojos contra los vapores.

(28) No echar las baterías usadas a la basura; llevarlas a un punto de recogida.

(29) El distribuidor de hierba es equipamiento opcional.

## **INFORMACION GENERAL Transporte**

(30) Poner el interruptor principal en posición 0 y sacar la llave para evitar puestas en marcha fortuitas. Plegar la guía o asidero con cuidado, evitando dañar el cable y el panel de mando.

### **Conservación en invierno**

Cargar siempre las baterías antes de guardar el aparato para el invierno. Para mantener las baterías en óptimas condiciones, es aconsejable volver a cargarlas una vez durante el invierno.

### **Servicio**

Al pedir piezas de repuesto, indicar el número de fabricación del cortacésped.

## 1 Uso della falciatrice

### (1-2) MONTAGGIO Royal 46

Mettere le ruote posteriori della falciatrice nella posizione di taglio più alta. Montare la parte inferiore dell'impugnatura come illustrato sulla figura. Montare le viti dall'interno e serrare i dadi dall'esterno. Ricordarsi le rondelle sotto i dadi.

(3) Montare l'impugnatura superiore in modo che l'interruttore a chiave sia rivolto verso l'alto. Le viti si montano dal lato interno. Attenzione! Ricordarsi le rondelle fra i galletti ed il manubrio.

(4) Montare i fermacavi sull'impugnatura inferiore.

### (5) MONTAGGIO Royal 47

Raddrizzare l'impugnatura delicatamente, senza danneggiare il cavo. Stringere le manopole.

### RACCOGLIERBA Royal 46

#### (6) Montaggio

Infilare il telaio d'acciaio nel raccoglierba. Fissare le guide di plastica sul telaio d'acciaio.

(7) Montare il perno destro del telaio d'acciaio nell'occhiello destro e il perno sinistro nell'occhiello sinistro della parte anteriore del raccoglierba. Infilare le coppiglie dalla parte esterna dei due occhielli.

(8) Alzare il coperchio posteriore. Sistemare il raccoglierba sopra la bocchetta d'uscita dell'erba. Abbassare il raccoglierba verso l'impugnatura inferiore. Abbassare il coperchio posteriore sulla parte anteriore del raccoglierba.

#### (9) Svuotamento

Alzare la parte anteriore del raccoglierba e svuotarlo. Vedere la figura (9).

### RACCOGLIERBA Royal 47

#### (10) Montaggio

Alzare il coperchio posteriore. Sistemare il raccoglierba sopra la bocchetta d'uscita dell'erba. Abbassare il raccoglierba verso l'impugnatura inferiore. Abbassare il coperchio sul raccoglierba.

#### (11) Svuotamento

Sollevare la parte superiore del raccoglierba e svuotare l'erba. Vedi la figura (11).

### (12) REGOLAZIONE DI 3 ALTEZZE

Arrestare il motore (interruttore in posizione 0) e togliere la chiave per evitare partenze involontarie. La falciatrice può essere regolata a 3 diverse altezze di taglio. Tirare la ruota fuori dalla tacca e spostarla nella posizione desiderata.

### (13) REGOLAZIONE DI 7 ALTEZZE

Regolare la posizione all'altezza di taglio desiderata agendo sulla leva dalla parte destra della falciatrice.

### (14-15) CARICAMENTO DELLA BATTERIA

La batteria deve essere caricata prima di usare la falciatrice per la prima volta, e

successivamente ogni volta che la falciatrice è stata usata.

- Portare l'interruttore in posizione 0.
- Collegare il cavo del carica-batteria alla presa di ricarica.
- Collegare il carica-batteria ad una normale presa di rete.
- Tempo di carica: 12 ore (la spia del carica-batteria lampeggerà quando il caricamento è finito).
- La batteria sarà caricata all'80% entro 4 ore.
- Staccare il carica-batteria quando la ricarica è conclusa.

### (16) Indicazioni sul display

- 3 luci verdi = batteria carica al 100 %
- 2 luci verdi = batteria carica al 50 %
- 1 luce verde = batteria carica al 25 %
- 1 luce verde lampeggiante = batteria carica al 5 %
- 1 luce rossa lampeggiante = sovraccarico
- 1 luce rossa fissa = sovraccarico eccessivo

Durante il caricamento le luci verdi lampeggeranno in ordine invertito.

Durante la carica di mantenimento una luce verde lampeggerà lentamente.

### AVVIAMENTO E ARRESTO

#### (17-18) Avviamento della falciatrice

Avviare la falciatrice sempre dove l'erba è corta o su una superficie piana. Assicurarsi che il cavo non sia danneggiato e che non venga schiacciato. Portare l'interruttore in posizione 1. Tirare la staffa di sicurezza verso l'alto e girare la chiave. Il ritorno della chiave è automatico. Iniziare a tagliare l'erba solo quando il motore gira a velocità normale.

#### (19) Arresto della falciatrice

Rilasciare la staffa di sicurezza. Arrestare sempre il motore con l'interruttore in posizione 0 ed estrarre la chiave per evitare partenze involontarie. Ricaricare sempre le batterie dopo l'uso!

#### (20) USO

L'uso della falciatrice su pendii può essere pericoloso. Evitare pendii troppo ripidi. Procedere sempre in senso trasversale sui pendii. Evitare sovraccarichi sul motore tenendo sempre una velocità sostenuta. Se l'erba è molto alta passare ripetutamente con la falciatrice nello stesso punto variando l'altezza di taglio e con un'altezza alta la prima volta.

(21) Prima di cominciare a falciare, togliere dal prato rami, giocattoli, sassi, ecc. Evitare che la lama urti corpi estranei quali pietre, radici ecc., perché questo potrebbe causare la deformazione dell'albero motore.

(22) Falciare l'erba due volte la settimana nel periodo della massima crescita. Non tagliare mai più di 1/3 della lunghezza dell'erba, specialmente nei periodi di siccità. La prima volta regolare la lama all'altezza massima, controllare il risultato e quindi abbassare la lama all'altezza voluta. Se l'erba è molto alta, falciare lentamente; se necessario, fare due passate.

(23) Se la bocchetta di uscita si intasa, procedere come segue: portare l'interruttore principale in posizione 0 ed estrarre la chiave per evitare partenze involontarie. Smontare il raccoglierba e pulire la bocchetta d'uscita.

### (24) MANUTENZIONE

ATTENZIONE! Arrestare sempre il motore (interruttore in posizione 0) prima di ogni intervento di pulizia, manutenzione o riparazione. Estrarre anche la chiave per evitare le partenze involontarie.

#### (25) Dopo ogni uso

Togliere tutta l'erba, le foglie ecc. con una spazzola morbida. (Non usare acqua a pressione). Le batterie sono sigillate e quindi la falciatrice può essere messa in tutte le posizioni senza che esca dell'acido.

(26) Annuale (dopo la fine della stagione) Controllare lo stato delle lame. Arrestare il motore (interruttore in posizione 0) ed estrarre la chiave per evitare delle partenze involontarie. Smontare la lama e farla affilare ed equilibrare da un centro assistenza autorizzato. Stringere bene le viti con una coppia di serraggio di 35-40 Nm.

#### (27) Sostituzione delle batterie

Smontare le batterie soltanto in caso di sostituzione. Maneggiare le batterie con molta attenzione (smontaggio, rimontaggio). Non cortocircuitare le batterie, per evitare esplosioni o danni alla falciatrice. Se non siete sicuri su come effettuare i collegamenti, fate eseguire la sostituzione ad un centro di assistenza autorizzato.

Le batterie sono del tipo al piombo, sigillate, e contengono acidi corrosivi. In caso di contatto dell'acido con gli occhi lavare abbondantemente con acqua e consultare un medico. In caso di contatto con la pelle lavare abbondantemente con acqua.

(28) Le batterie usate non dovranno essere gettate ma consegnate un centro di raccolta autorizzato.

(29) Il distributore d'erba è un accessorio supplementare.

### INFORMAZIONI GENERALI

#### Trasporto

(30) Arrestare il motore (l'interruttore principale in posizione 0) ed estrarre la chiave per evitare partenze involontarie. Abbassare l'impugnatura con cautela evitando di danneggiare il cavo ed il display.

#### Immagazzinamento durante l'inverno

Ricaricare sempre la batteria prima di riporre la falciatrice per l'inverno. E' buona regola ricaricare la batteria una volta durante l'inverno.

#### Assistenza tecnica

Ordinando delle parti di ricambio indicare il numero di produzione della falciatrice.

## **P Utilização de cortador**

### **(1-2) MONTAGEM Royal 46**

Colocar as rodas traseiras do cortador na altura de corte que se situa na posição superior. Montar a parte inferior do guidão como demonstrado na figura. Montar os parafusos pelo lado interior e apertar as porcas pelo lado exterior. **Lembre** de utilizar arruelas junto com as porcas.

(3) Montar a parte superior do guidão de modo que a chave de ignição vire para cima. Montar os parafusos pelo lado interior. Obs! Utilizar arruelas entre as porcas de cabeça triangular e o guidão.

(4) Montar clips de cabo no guidão inferior.

### **(5) MONTAGEM Royal 47**

Endireitar com cuidado o guidão. Evitar que o cabo seja danificado. Apertar a porca acastelada.

### **COLETOR DE GRAMA Royal 46**

#### **(6) Montagem**

Colocar a armação de aço no coletor de grama. Apertar os carris de plástico na armação de aço.

(7) Montar a cavilha direita na armação do coletor de grama na alça direita na frente do coletor de grama. Montar a cavilha esquerda na armação do coletor de grama na alça esquerda na frente do coletor de grama. Montar a chaveta fendida na parte exterior de ambas as alças.

(8) Levantar o alçapão traseiro. Colocar o coletor de grama sobre a abertura de ejeção. Abaixar o coletor de grama de encontro à parte inferior do guidão. Abaixar o alçapão traseiro em cima da frente do coletor de grama.

#### **(9) Esvaziamento**

Levantar a tampa do coletor de grama e retirar a grama. Vide figura 9.

### **COLETOR DE GRAMA Royal 47**

#### **(10) Montagem**

Levantar o alçapão traseiro. Colocar o coletor de grama sobre a abertura de ejeção. Abaixar o coletor de grama de encontro à parte inferior do guidão. Abaixar o alçapão traseiro em cima da frente do coletor de grama.

#### **(11) Esvaziamento**

Levantar a tampa do coletor de grama e retirar a grama. Vide figura 11.

#### **(12) AJUSTE (3 alturas)**

Desligar o interruptor central (pos. 0) e retirar a chave de ignição a fim de evitar partidas involuntárias. O cortador pode ser ajustado em 3 diferentes alturas de corte. Puxar a roda para fora da marca e mudar para a posição desejada.

#### **(13) AJUSTE (7 alturas)**

Ajustar a altura do corte desejada utilizando a alavanca do lado direito do cortador.

### **(14-15) CARREGAMENTO DE BATERIA**

A bateria deve ser carregada antes de ser colocada em uso pela primeira vez.

Depois a bateria deve ser carregada após cada utilização.

- Desligar o interruptor central (pos. 0).
- Ligar o cabo do carregador à tomada.
- Ligar o carregador ao circuito elétrico.
- Tempo de carregamento aprox. 12 horas (a lampada do carregador piscará quando a bateria estiver completamente carregada).
- A bateria é carregada 80% em 4 horas.
- Depois de concluído o carregamento, retirar o cabo do carregador.

#### **(16) Quando o painel de controle mostrar:**

3 luzes verdes = bateria 100%  
2 luzes verdes = bateria 50%  
1 luz verde = bateria 25%  
1 luz verde piscando = bateria 5%  
1 luz vermelha piscando = sobrecarga  
1 luz vermelha = extrema sobrecarga  
Ao carregar a bateria, as luzes verdes se acendem em ordem reversa.  
No carregamento de manutenção pisca lentamente uma luz verde.

### **PARTIDA E PARADA**

#### **(17-18) Partida do cortador de grama**

O cortador de grama deve sempre ser colocado sobre grama baixa ou superfície plana. Controlar que o cabo de manobras não esteja sendo apertado ou danificado. Colocar o interruptor central na posição 1. Manter o cabo de segurança para dentro e vire a chave de ignição. A chave retorna à posição inicial com o auxílio de uma mola. Começar a cortar a grama quando o motor estiver trabalhando normalmente.

#### **(19) Parada do cortador de grama**

Liberar o cabo de segurança. Desligar sempre o motor com o interruptor central (posição 0) e retirar a chave de ignição para evitar partidas involuntárias quando se abandona a máquina. **Carregar sempre as baterias após uso !**

#### **(20) Utilização**

Pode ser perigoso utilizar o cortador de grama em declives. **Não** utilize o cortador de grama em declives muito íngrimes. Sempre mova o cortador horizontalmente em declives. A sobrecarga do cortador de grama pode ser evitada cuidando que as rotações do motor não diminuam drasticamente. Se a grama estiver alta, pode-se reduzir a carga cortando a grama várias vezes e com uma altura de corte grande na primeira vez.

(21) Antes de começar a cortar, deve-se remover galhos, brinquedos, pedras, etc. Evitar que a faca se embata em corpos estranhos como pedras, raízes e semelhantes, já que isto pode entortar o eixo do motor.

(22) No caso de rápido crescimento, cortar 2 vezes por semana. Nunca cortar mais que 1/3 do comprimento da grama, especialmente em períodos secos. Na primeira vez, cortar em grande altura. Controlar o resultado e regular na altura desejada. Se a grama for demasiadamente alta, manejar devagar, cortando eventualmente duas vezes.

(23) Se o canal de ejeção ficar entupido, faça o seguinte: desligue o motor (posição 0), retire a chave de ignição para evitar partidas involuntárias. Retire o

coletor de grama e limpe o canal de ejeção.

#### **(24) Manutenção**

**ATENÇÃO!** Desligar sempre o motor (posição 0) antes de efetuar a limpeza, serviços de manutenção ou reparos. Retirar a chave de ignição para evitar partidas involuntárias.

#### **(25) Após o uso**

Retirar restos de grama, folhas, etc usando uma escova (não utilize água à alta pressão). As baterias são completamente vedadas, o que permite inclinar o cortador em qualquer direção, sem que o ácido derrame.

#### **(26) Anualmente (após o fim da temporada)**

Controlar o estado das laminas. Faça os reparos, e se for necessário, troque as laminas. Afiação e calibragem da lamina: desligue o interruptor central (posição 0) e retire a chave de ignição para evitar partidas involuntárias. Desmontar a lamina e a entregue numa oficina de serviços para afiação e calibragem. Apertar o parafuso corretamente. Binário: 35-40Nm.

#### **(27) Substituição das baterias**

Apenas retire as baterias caso estas devem ser substituídas. Tenha bastante cuidado ao substituir as baterias (retirar e instalar) e ao lidar com elas. Tenha cuidado para não provocar curto-circuito nas baterias. Um curto-circuito pode danificar a máquina e também provocar a explosão das baterias. Não troque as baterias se não tiver certeza de como a instalação é efetuada.

As baterias são baterias de chumbo vedadas, contendo ácido corrosivo. Caso o ácido entre em contato com os olhos, lave com bastante água e entre em contato com um médico. Caso o ácido entre em contato com a pele, lave bem com água, protegendo os olhos de eventuais vapores.

(28) Não jogue fora as baterias gastas, as entregue num local de recolha de baterias.

(29) O septo de desvio de grama é um acessório opcional.

### **INFORMAÇÕES GERAIS**

#### **(30) Transporte**

Desligar o interruptor central (posição 0) e retirar a chave de ignição para evitar partidas involuntárias. Abaixar com cuidado o guidão. Evitar que o cabo e o painel de controle sejam danificados.

#### **Armazenamento no inverno**

Carregar sempre a bateria antes de guardar a máquina. A fim de manter a bateria no melhor estado possível, deve-se recarregá-la uma vez durante o inverno.

#### **Assistencia Técnica**

Na encomenda de peças sobressalentes, indicar o número de produto do cortador.

- S Reklamation**  
Reklimationsfrågor regleras för enskild konsument av Konsumentköplagen, och för näringsidkare enligt särskilda leveransvillkor. Närmare upplysningar lämnas av din återförsäljare eller av leverantören:  
Husqvarna Skog & Trädgård  
Telefon: 036-14 66 00.
- N Garanti, reklamasjon**  
Garanti- og reklamasjonsspørsmål reguleres av Kjøpsloven.
- DK Garanti, reklamation**  
Garanti og reklamationsspørgsmål er reguleret af Købeloven.
- SF Takuu**  
Voimassa oleva laki määrittelee takuuta koskevat kysymykset. Enemän tiedoja sat sinun jällenmyyjältä.
- GB Warranty, service**  
Please consult your dealer regarding all matters relating to warranty or service.
- D Garantie, beanstandung**  
Garantie- und Beanstandungsfragen werden durch das Verbraucherschutzgesetz und das Recht der Allgemeinen Geschäftsbedingungen geregelt. Genauere Information erhalten Sie beim Husqvarna Service Center.
- F Garantie, réclamation**  
Pour toutes questions de garantie et de réclamation, il convient de se référer à la garantie légale couvrant toutes les conséquences des défauts ou vices cachés. Pour plus amples informations, s'adresser à son revendeur agréé ou bien au fournisseur.
- NL Garantie, klachten**  
Garantie en klachten worden in overleg met de Husqvarna Dealer door de importeur beoordeeld.
- E Garantia reclamacion**  
En cuano a asuntos que se refiren a garantias y reclamaciones, favor dirigirse en primer lugar a su revendedor y despues al importador.
- I Garanzia; reclami**  
Le questioni riguardanti la garanzia ed eventuali reclami vengono trattate al momento della vendita. Per ulteriori informazioni rivolgersi al proprio rivenditore o al fornitore.
- P Garantia, reclamações**  
As questões de garantia e reclamações são reguladas pela Lei das Compras Comerciais. Poderá obter mais informações dirigindo-se ao revendedor ou fornecedor.

**TYPEATTEST****(DK)****UNDERTEGNEDE**

Rune Jahren, Electrolux Motor AS, N-1701 Sarpsborg  
**ATTESTERER, AT FØLGENDE PLÆNEKLIPPER:**

- |          |                 |
|----------|-----------------|
| 1. ART   | Elektrisk motor |
| 2. MÆRKE | Husqvarna       |
| 3. TYPE  | Royal 46 RC     |

**ER I OVERENSSTEMMELSE MED SPECIFIKATIONERNE  
 I RÅDETS DIREKTIV 84/538/EØF**

- |                                |            |
|--------------------------------|------------|
| - GARANTERET LYDEFFEKTNIVEAU   | 96 dB(A)   |
| - SKÆRETS ART                  | Fast kniv  |
| - SKÆREBREDDE                  | 46 cm      |
| - SKÆRETS OMDREJNINGSHASTIGHED | 2800 o/min |

**CERTIFICATE****(GB)****THE UNDERSIGNED**

Rune Jahren, Electrolux Motor AS, N-1701 Sarpsborg  
**CERTIFY THAT THE LAWNMOWER:**

- |             |                |
|-------------|----------------|
| 1. CATEGORY | Electric motor |
| 2. MAKE     | Husqvarna      |
| 3. TYPE     | Royal 46 RC    |

**CONFORMS TO THE SPECIFICATIONS OF  
 DIRECTIVE 84/538/EEC**

- |  |             |
|--|-------------|
| - GUARANTEED SOUND POWER LEVEL               | 96 dB(A)    |
| - TYPE OF CUTTING DEVICE                     | Fixed blade |
| - WIDTH OF CUT                               | 46 cm       |
| - SPEED OF ROTATION OF<br>THE CUTTING DEVICE | 2800 RPM    |

**HERSTELLERBESTÄTIGUNG****(D)****DER UNTERZEICHNETE**

Rune Jahren, Electrolux Motor AS, N-1701 Sarpsborg  
**BESTÄTIGT, DASS DIE RASENMÄHER:**

- |              |               |
|--------------|---------------|
| 1. KATEGORIE | Elektro motor |
| 2. MARKE     | Husqvarna     |
| 3. TYP       | Royal 46 RC   |

**DEN BESTIMMUNGEN DER RICHTLINIEN  
 84/538/EEC ENTSPRECHEN**

- |                                      |               |
|--------------------------------------|---------------|
| - GERÄUSCHPEGEL                      | 96 dB(A)      |
| - TYP SCHNEIDWERKZEUG                | Festem Messer |
| - SCHNITTBREITE                      | 46 cm         |
| - DREHZAHL DER<br>SCHNITTVORRICHTUNG | 2800 RPM      |

**CERTIFICAT****(F)****LE SOUSSIGNE**

Rune Jahren, Electrolux Motor AS, N-1701 Sarpsborg  
**CERTIFIE QUE LA TONDEUSE:**

- |                |                   |
|----------------|-------------------|
| 1. CATEGORIE   | Moteur électrique |
| 2. FABRICATION | Husqvarna         |
| 3. TYPE        | Royal 46 RC       |

**EST CONFORME AUX SPECIFICATIONS DE LA  
 DIRECTIVE 84/538/CEE**

- |   |           |
|---|-----------|
| - NIVEAU DE PUISSANCE ACOUSTIQUE                |           |
| GARANTIE  | 96 dB(A)  |
| - DISPOSITIF DE COUPE                           | Lame fixe |
| - LARGEUR DE COUPE                              | 46 cm     |
| - VITESSE DE ROTATION DU<br>DISPOSITIF DE COUPE | 2800 RPM  |

**CERTIFICAAT****(NL)****ONDERGETEKENDE**

Rune Jahren, Electrolux Motor AS, N-1701 Sarpsborg  
**VERKLAART DAT GAZONMAAIMACHINE:**

- |          |                   |
|----------|-------------------|
| 1. SOORT | Elektrische motor |
| 2. MERK  | Husqvarna         |
| 3. TYPE  | Royal 46 RC       |

**IN OVEREENSTEMMING IS MET HET BEPAALDE  
 IN RICHTLIJN 84/538/EEG**

- |   |          |
|---|----------|
| - GEWAARBORGD                             |          |
| GELUIDSVERMOGENSNIVEAU                    | 96 dB(A) |
| - SOORT MAAIMECHANISME                    | Vast mes |
| - MAAIBREEDTE                             | 46 cm    |
| - DRAAISNELHEID VAN HET<br>MAAIMECHANISME | 2800 RPM |

**CERTIFICADO****(E)****EL SUSCRITO**

Rune Jahren, Electrolux Motor AS, N-1701 Sarpsborg  
**CERTIFICA QUE EL CORTACESPED:**

- |              |                   |
|--------------|-------------------|
| 1. CATEGORIA | Motor a eléctrico |
| 2. MARCA     | Husqvarna         |
| 3. TIPO      | Royal 46 RC       |

**ESTA CONFORME CON LAS ESPECIFICACIONES  
 DEL DIRECTIVO 84/538/EEC**

- |  |          |
|--|----------|
| - NIVEL DE POTENCIA A´CUSTICO                  |          |
| GARANTIZADO                                    | 96 dB(A) |
| - TIPO DE EQUIPO DE CORTE                      | Cuchilla |
| - LARGO DE CORTE                               | 46 cm    |
| - VELOCIDAD DE ROTACION<br>DEL EQUIPO DE CORTE | 2800 RPM |

**CERTIFICATO****(I)****IL SOTTOSCRITTO**

Rune Jahren, Electrolux Motor AS, N-1701 Sarpsborg  
**CERTIFICA CHE IL TOSEARBA:**

- |              |                 |
|--------------|-----------------|
| 1. CATEGORIA | Motore elétrico |
| 2. MARCA     | Husqvarna       |
| 3. TIPO      | Royal 46 RC     |

**E´CONFORME ALLE SPECIFICAZIONI DELLA  
 DIRETTIVA 84/538/CEE**

- |   |          |
|---|----------|
| - LIVELLO DI RUMOROSITA´                              | 96 dB(A) |
| - DISPOSITIVO DI TAGLIO                               | Lame     |
| - LARGHEZZA DEL TAGLIO                                | 46 cm    |
| - VELOCITA´ DI ROTAZIONE DEL<br>DISPOSITIVO DI TAGLIO | 2800 RPM |

**CERTIFICADO DE TIPO****(P)****ABAIXO ASSINADO**

Rune Jahren, Electrolux Motor AS, N-1701 Sarpsborg  
**CERTIFICO, POR ESTE MEIO, QUE O CORTADOR DE  
 RELVA ABAIXO ESPECIFICADO:**

- |              |                |
|--------------|----------------|
| 1. CATEGORIA | Motor elétrico |
| 2. MARCA     | Husqvarna      |
| 3. TIPO      | Royal 46 RC    |

**CUMBRE OS REQUISITOS ESTABELECIDOS PELA  
 DIRECTIVA DO CONSELHO 84/538/CE**

- |                            |           |
|----------------------------|-----------|
| - NÍVEL DE EFEITO          |           |
| SONORA GARANTIDO           | 96 dB(A)  |
| - TIPO DE LÂMINA           | Faca fixa |
| - LARGURA DE CORTE         | 46 cm     |
| - NO DE ROTAÇÕES DA LÂMINA | 2800 RPM  |



**TYPATTEST****(S)****UNDERTECKNADE**

Rune Jahren, Electrolux Motor AS, N-1701 Sarpsborg  
 INTYGAR, ATT FÖLJANDE GRÄSKLIPPARE:

- |           |                 |
|-----------|-----------------|
| 1. TYP    | Elektrisk motor |
| 2. MÄRKE  | Husqvarna       |
| 3. MODELL | Royal 46 RC     |

ÖVERENSSTÄMMER MED SPECIFIKATIONERNA  
 I RÅDETS DIREKTIV 84/538/EG

- |                              |            |
|------------------------------|------------|
| - GARANTERAD LJUDEFFEKTIVÅ   | 96 dB(A)   |
| - SKÄRVERKTYG                | Fast kniv  |
| - KLIPPBREDD                 | 46 cm      |
| - KNIVENS ROTATIONSHASTIGHET | 2800 o/min |

**TYPEATTEST****(N)****UNDERTEGNEDE**

Rune Jahren, Electrolux Motor AS, N-1701 Sarpsborg  
 ATTESTERER, AT FØLGENDE GRESSKLIPPER:

- |           |                 |
|-----------|-----------------|
| 1. TYPE   | Elektrisk motor |
| 2. MERKE  | Husqvarna       |
| 3. MODELL | Royal 46 RC     |

ER I OVERENSSTEMMELSE MED SPESIFIKASJONENE  
 I RÅDETS DIREKTIV 84/538/EF

- |                                |            |
|--------------------------------|------------|
| - GARANTERT LYDEFFEKTIVÅ       | 96 dB(A)   |
| - SKJÆREORGAN                  | Fast kniv  |
| - KLIPPEBREDDE                 | 46 cm      |
| - KNIVENS OMDREININGSHASTIGHET | 2800 o/min |

**TYPPITARKASTUS****(SF)****ALLEKIRJOITTAJA**

Rune Jahren, Electrolux Motor AS, N-1701 Sarpsborg  
 VAKUUTTAA ETTÄ RUOHONLEIKKURI:

- |           |               |
|-----------|---------------|
| 1. LAATU  | Sähkömoottori |
| 2. MERKKI | Husqvarna     |
| 3. TYYPPI | Royal 46 RC   |

TÄYTTÄÄ DIREKTIIVIN 84/538/EG VAATIMUKSET

- |                        |              |
|------------------------|--------------|
| - ÄÄNITEHOTASO         | 96 dB(A)     |
| - LEIKKUULAITE         | Kiinteä terä |
| - LEIKKUULEVEYS        | 46 cm        |
| - TERÄN PYÖRIMISNOPEUS | 2800 o/min   |

**Electrolux Motor AS,  
 N-1701 Sarpsborg**

**29/02-1996**

*Rune Jahren*

**General Manager**

**Overensstemmelseserklæring.**  
**Declaration of conformity.**  
**Konformitätserklärung.**  
**Déclaration de conformité.**

**Verklaring van overeenstemming.**  
**Declaración de conformidad.**  
**Dichiarazione di conformità.**  
**Declaração de Conformidade.**

**Försäkran om överensstämmelse.**  
**Samsvarserklæring.**  
**Vaativustenmukaisuusvakuutus.**

**Royal 46 RC, ser. no.: 54600001 - 65299999**

**(DK)** Undertegnede, Rune Jahren, Electrolux Motor AS, attesterer herved, at ovennævnte modeller er produceret i overensstemmelse med følgende direktiver:

**(GB)** Undersigned, Rune Jahren, Electrolux Motor AS, certify that the above mentioned models are produced in accordance with the following directives:

**(D)** Der Unterzeichner Rune Jahren, Electrolux Motor AS, bestätigt hiermit, daß die oben erwähnten Modelle gemäß den folgenden Richtlinien hergestellt wurden:

**(F)** Je soussigné, Rune Jahren, Electrolux Motor AS, certifie que les modèles visés ci-dessus sont fabriqués conformément aux directives suivantes:

**(NL)** Ondertekende, Rune Jahren, Electrolux Motor AS, verzekert dat de bovengenoemde modellen geproduceerd zijn in overeenstemming met de volgende richtlijnen:

**(E)** El abajo firmante, Rune Jahren, Electrolux Motor AS, certifica que los modelos arriba mencionados han sido producidos de acuerdo con las siguientes directivas:

**(I)** Il sottoscritto, Rune Jahren, Electrolux Motor AS, dichiara che i modelli più sopra menzionati sono prodotti in accordo con le seguenti direttive:

**(P)** O abaixo-assinado, Rune Jahren, Electrolux Motor AS, certifica que os modelos mencionados acima são produzidos de acordo com as seguintes diretrizes:

**(S)** Undertegnede, Rune Jahren, Electrolux Motor AS, intygar att ovennämnda modeller är producerade överensstämmande med följande direktiv:

**(N)** Undertegnede, Rune Jahren, Electrolux Motor AS, attesterer at ovennævnte modeller er produsert i overensstemmelse med følgende direktiv:

**(SF)** Allekirjoittaja, Rune Jahren, Electrolux Motor AS, vakuuttaa että yllämainitut mallit on tuotettu seuraavien direktiivien mukaan:

**Directive 89/392/EEC (Safety) - Directive 84/538/EEC (Noise) - Directive 89/336/EEC (EMC)  
 EN 60335-2-29:91 - A2:93 and CEE publ. 10 part II section U (1977) - Mod. 1 (1978)**

**Electrolux Motor AS, N-1701 Sarpsborg, 29/02-1996**

*Rune Jahren*, General Manager



**TYPEATTEST****(DK)****UNDERTEGNEDE**

Rune Jahren, Electrolux Motor AS, N-1701 Sarpsborg  
**ATTESTERER, AT FØLGENDE PLÆNEKLIPPER:**

- |          |                 |
|----------|-----------------|
| 1. ART   | Elektrisk motor |
| 2. MÆRKE | Husqvarna       |
| 3. TYPE  | Royal 47 RC     |

**ER I OVERENSSTEMMELSE MED SPECIFIKATIONERNE  
 I RÅDETS DIREKTIV 84/538/EØF**

- |                                |            |
|--------------------------------|------------|
| - GARANTERET LYDEFFEKTNIVEAU   | 96 dB(A)   |
| - SKÆRETS ART                  | Fast kniv  |
| - SKÆREBREDDE                  | 46 cm      |
| - SKÆRETS OMDREJNINGSHASTIGHED | 2800 o/min |

**CERTIFICATE****(GB)****THE UNDERSIGNED**

Rune Jahren, Electrolux Motor AS, N-1701 Sarpsborg  
**CERTIFY THAT THE LAWNMOWER:**

- |             |                |
|-------------|----------------|
| 1. CATEGORY | Electric motor |
| 2. MAKE     | Husqvarna      |
| 3. TYPE     | Royal 47 RC    |

**CONFORMS TO THE SPECIFICATIONS OF  
 DIRECTIVE 84/538/EEC**

- |  |             |
|--|-------------|
| - GUARANTEED SOUND POWER LEVEL               | 96 dB(A)    |
| - TYPE OF CUTTING DEVICE                     | Fixed blade |
| - WIDTH OF CUT                               | 46 cm       |
| - SPEED OF ROTATION OF<br>THE CUTTING DEVICE | 2800 RPM    |

**HERSTELLERBESTÄTIGUNG****(D)****DER UNTERZEICHNETE**

Rune Jahren, Electrolux Motor AS, N-1701 Sarpsborg  
**BESTÄTIGT, DASS DIE RASENMÄHER:**

- |              |               |
|--------------|---------------|
| 1. KATEGORIE | Elektro motor |
| 2. MARKE     | Husqvarna     |
| 3. TYP       | Royal 47 RC   |

**DEN BESTIMMUNGEN DER RICHTLINIEN  
 84/538/EEC ENTSPRECHEN**

- |                                      |               |
|--------------------------------------|---------------|
| - GERÄUSCHPEGEL                      | 96 dB(A)      |
| - TYP SCHNEIDWERKZEUG                | Festem Messer |
| - SCHNITTBREITE                      | 46 cm         |
| - DREHZAHL DER<br>SCHNITTVORRICHTUNG | 2800 RPM      |

**CERTIFICAT****(F)****LE SOUSSIGNE**

Rune Jahren, Electrolux Motor AS, N-1701 Sarpsborg  
**CERTIFIE QUE LA TONDEUSE:**

- |                |                   |
|----------------|-------------------|
| 1. CATEGORIE   | Moteur électrique |
| 2. FABRICATION | Husqvarna         |
| 3. TYPE        | Royal 47 RC       |

**EST CONFORME AUX SPECIFICATIONS DE LA  
 DIRECTIVE 84/538/CEE**

- |   |           |
|---|-----------|
| - NIVEAU DE PUISSANCE ACOUSTIQUE                |           |
| - GARANTIE                                      | 96 dB(A)  |
| - DISPOSITIF DE COUPE                           | Lame fixe |
| - LARGEUR DE COUPE                              | 46 cm     |
| - VITESSE DE ROTATION DU<br>DISPOSITIF DE COUPE | 2800 RPM  |

**CERTIFICAAT****(NL)****ONDERGETEKENDE**

Rune Jahren, Electrolux Motor AS, N-1701 Sarpsborg  
**VERKLAART DAT GAZONMAAIMACHINE:**

- |          |                   |
|----------|-------------------|
| 1. SOORT | Elektrische motor |
| 2. MERK  | Husqvarna         |
| 3. TYPE  | Royal 47 RC       |

**IN OVEREENSTEMMING IS MET HET BEPAALDE  
 IN RICHTLIJN 84/538/EEG**

- |   |          |
|---|----------|
| - GEWAARBORGD                             |          |
| - GELUIDSVERMOGENSNIVEAU                  | 96 dB(A) |
| - SOORT MAAIMECHANISME                    | Vast mes |
| - MAAIBREEDTE                             | 46 cm    |
| - DRAAISNELHEID VAN HET<br>MAAIMECHANISME | 2800 RPM |

**CERTIFICADO****(E)****EL SUSCRITO**

Rune Jahren, Electrolux Motor AS, N-1701 Sarpsborg  
**CERTIFICA QUE EL CORTACESPED:**

- |              |                   |
|--------------|-------------------|
| 1. CATEGORIA | Motor a eléctrico |
| 2. MARCA     | Husqvarna         |
| 3. TIPO      | Royal 47 RC       |

**ESTA CONFORME CON LAS ESPECIFICACIONES  
 DEL DIRECTIVO 84/538/EEC**

- |  |          |
|--|----------|
| - NIVEL DE POTENCIA A CUSTICO                  |          |
| - GARANTIZADO                                  | 96 dB(A) |
| - TIPO DE EQUIPO DE CORTE                      | Cuchilla |
| - LARGO DE CORTE                               | 46 cm    |
| - VELOCIDAD DE ROTACION<br>DEL EQUIPO DE CORTE | 2800 RPM |

**CERTIFICATO****(I)****IL SOTTOSCRITTO**

Rune Jahren, Electrolux Motor AS, N-1701 Sarpsborg  
**CERTIFICA CHE IL TOSEARBA:**

- |              |                  |
|--------------|------------------|
| 1. CATEGORIA | Motore elettrico |
| 2. MARCA     | Husqvarna        |
| 3. TIPO      | Royal 47 RC      |

**E' CONFORME ALLE SPECIFICAZIONI DELLA  
 DIRETTIVA 84/538/CEE**

- |   |          |
|---|----------|
| - LIVELLO DI RUMOROSITA'                              | 96 dB(A) |
| - DISPOSITIVO DI TAGLIO                               | Lame     |
| - LARGHEZZA DEL TAGLIO                                | 46 cm    |
| - VELOCITA' DI ROTAZIONE DEL<br>DISPOSITIVO DI TAGLIO | 2800 RPM |

**CERTIFICADO DE TIPO****(P)****ABAIXO ASSINADO**

Rune Jahren, Electrolux Motor AS, N-1701 Sarpsborg  
**CERTIFICO, POR ESTE MEIO, QUE O CORTADOR DE  
 RELVA ABAIXO ESPECIFICADO:**

- |              |                 |
|--------------|-----------------|
| 1. CATEGORIA | Motor eléctrico |
| 2. MARCA     | Husqvarna       |
| 3. TIPO      | Royal 47 RC     |

**CUMBRE OS REQUISITOS ESTABELECIDOS PELA  
 DIRECTIVA DO CONSELHO 84/538/CE**

- |                                       |           |
|---------------------------------------|-----------|
| - NÍVEL DE EFEITO<br>SONORA GARANTIDO | 96 dB(A)  |
| - TIPO DE LÂMINA                      | Faca fixa |
| - LARGURA DE CORTE                    | 46 cm     |
| - NO DE ROTAÇÕES DA LÂMINA            | 2800 RPM  |

**TYPATTEST****S****UNDERTECKNADE**

Rune Jahren, Electrolux Motor AS, N-1701 Sarpsborg  
INTYGAR, ATT FÖLJANDE GRÄSKLIPPARE:

- |           |                 |
|-----------|-----------------|
| 1. TYP    | Elektrisk motor |
| 2. MÄRKE  | Husqvarna       |
| 3. MODELL | Royal 47 RC     |

ÖVERENSSTÄMMER MED SPECIFIKATIONERNA  
I RÅDETS DIREKTIV 84/538/EG

- |                              |            |
|------------------------------|------------|
| - GARANTERAD LJUDEFFEKTIVÄ   | 96 dB(A)   |
| - SKÄRVERKTYG                | Fast kniv  |
| - KLIPPBREDD                 | 46 cm      |
| - KNIVENS ROTATIONSHASTIGHET | 2800 o/min |

**TYPEATTEST****N****UNDERTEGNEDE**

Rune Jahren, Electrolux Motor AS, N-1701 Sarpsborg  
ATTESTERER, AT FØLGENDE GRESSKLIPPER:

- |           |                 |
|-----------|-----------------|
| 1. TYPE   | Elektrisk motor |
| 2. MERKE  | Husqvarna       |
| 3. MODELL | Royal 47 RC     |

ER I OVERENSSTEMMELSE MED SPESIFIKASJONENE  
I RÅDETS DIREKTIV 84/538/EF

- |                                |            |
|--------------------------------|------------|
| - GARANTERT LYDEFFEKTIVÄ       | 96 dB(A)   |
| - SKJÆREORGAN                  | Fast kniv  |
| - KLIPPEBREDDE                 | 46 cm      |
| - KNIVENS OMDREININGSHASTIGHET | 2800 o/min |

**TYPITARKASTUS****SF****ALLEKIRJOITAJA**

Rune Jahren, Electrolux Motor AS, N-1701 Sarpsborg  
VAKUUTTAA ETTÄ RUOHONLEIKKURI:

- |           |               |
|-----------|---------------|
| 1. LAATU  | Sähkömoottori |
| 2. MERKKI | Husqvarna     |
| 3. TYYPI  | Royal 47 RC   |

TÄYTTÄÄ DIREKTIIVIN 84/538/EG VAATIMUKSET

- |                        |              |
|------------------------|--------------|
| - ÄÄNITEHOTASO         | 96 dB(A)     |
| - LEIKKUULAITE         | Kiinteä terä |
| - LEIKKUULEVEYS        | 46 cm        |
| - TERÄN PYÖRIMISNOPEUS | 2800 o/min   |

**Electrolux Motor AS,  
N-1701 Sarpsborg**

29/02-1996



General Manager

**Overenstemmelseserklæring.**

**Declaration of conformity.**

**Konformitätserklärung.**

**Déclaration de conformité.**

**Verklaring van overeenstemming.**

**Declaración de conformidad.**

**Dichiarazione di conformità.**

**Declaração de Conformidade.**

**Försäkran om överensstämmelse.**

**Samsvarserklæring.**

**Vaativustenmukaisuusvakuutus.**

**Royal 47 RC, ser. no.: 54600001 - 65299999**

**(DK)** Undertegnede, Rune Jahren, Electrolux Motor AS, attesterer herved, at ovennævnte modeller er produceret i overensstemmelse med følgende direktiver:

**(GB)** Undersigned, Rune Jahren, Electrolux Motor AS, certify that the above mentioned models are produced in accordance with the following directives:

**(D)** Der Unterzeichner Rune Jahren, Electrolux Motor AS, bestätigt hiermit, daß die oben erwähnten Modelle gemäß den folgenden Richtlinien hergestellt wurden:

**(F)** Je soussigné, Rune Jahren, Electrolux Motor AS, certifie que les modèles visés ci-dessus sont fabriqués conformément aux directives suivantes:

**(NL)** Ondertekende, Rune Jahren, Electrolux Motor AS, verzekert dat de bovengenoemde modellen geproduceerd zijn in overeenstemming met de volgende richtlijnen:

**(E)** El abajo firmante, Rune Jahren, Electrolux Motor AS, certifica que los modelos arriba mencionados han sido producidos de acuerdo con las siguientes directivas:

**(I)** Il sottoscritto, Rune Jahren, Electrolux Motor AS, dichiara che i modelli più sopra menzionati sono prodotti in accordo con le seguenti direttive:

**(P)** O abaixo-assinado, Rune Jahren, Electrolux Motor AS, certifica que os modelos mencionados acima são produzidos de acordo com as seguintes diretrizes:

**(S)** Undertecknade, Rune Jahren, Electrolux Motor AS, intyggar att ovan nämnda modeller är producerade överensstämmande med följande direktiv:

**(N)** Undertegnede, Rune Jahren, Electrolux Motor AS, attesterer at ovennævnte modeller er produceret i overensstemmelse med følgende direktiv:

**(SF)** Allekirjoittaja, Rune Jahren, Electrolux Motor AS, vakuuttaa että yllämainitut mallit on tuotettu seuraavien direktiivien mukaan:

**Directive 89/392/EEC (Safety) - Directive 84/538/EEC (Noise) - Directive 89/336/EEC (EMC)  
EN 60335-2-29:91 - A2:93 and CEE publ. 10 part II section U (1977) - Mod. 1 (1978)**

**Electrolux Motor AS, N-1701 Sarpsborg, 29/02-1996**



, General Manager

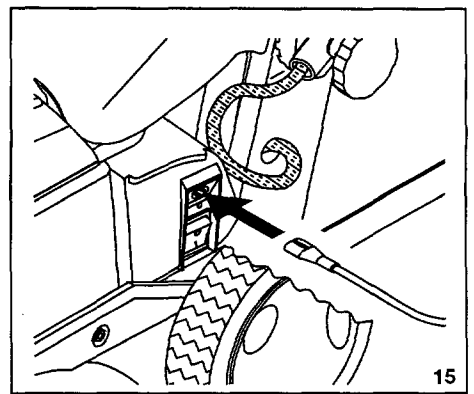
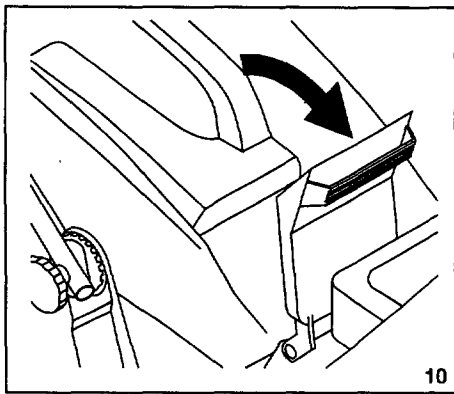
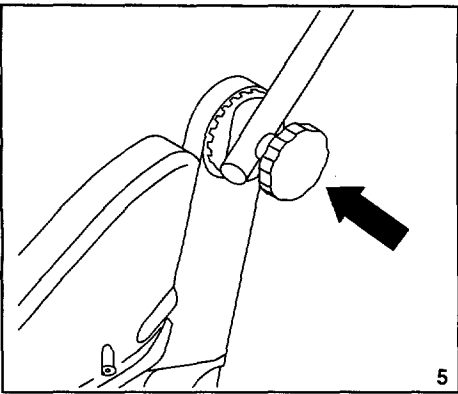
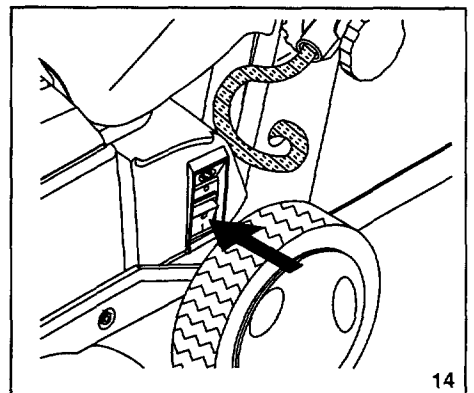
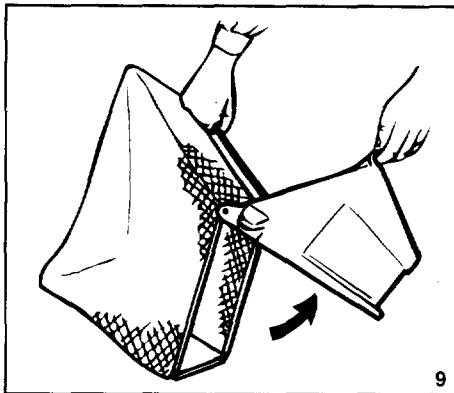
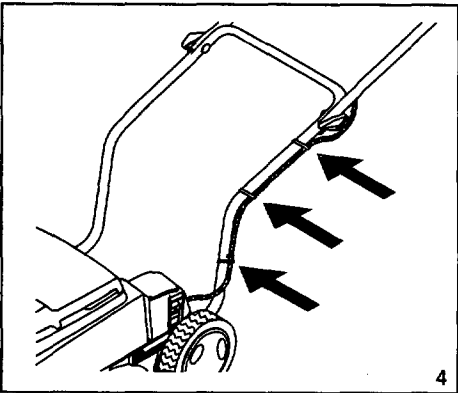
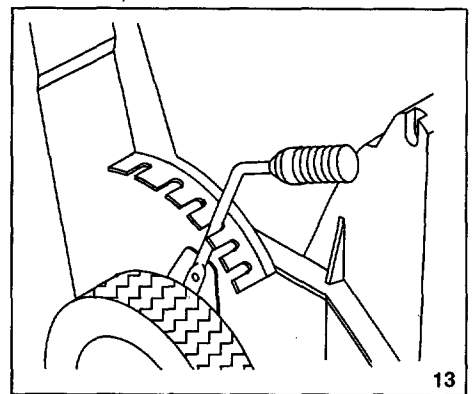
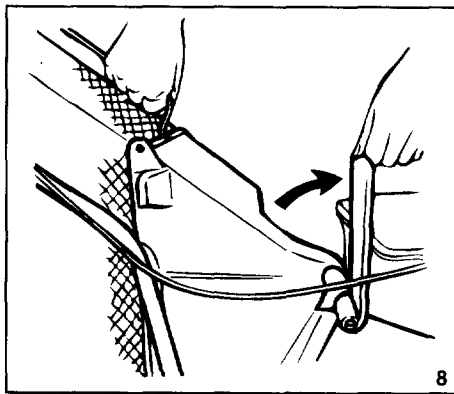
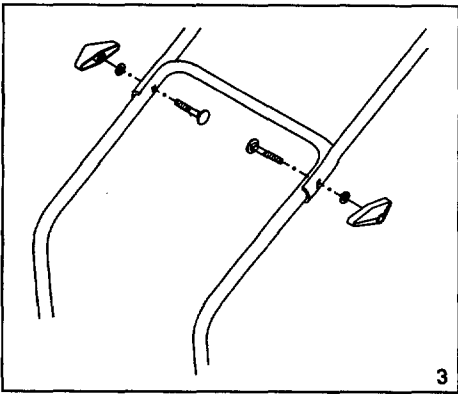
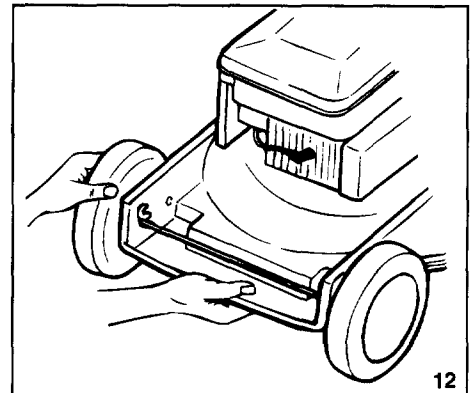
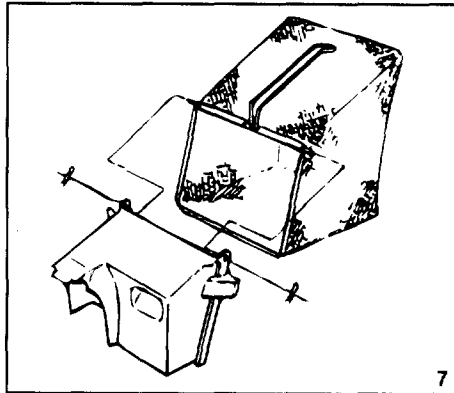
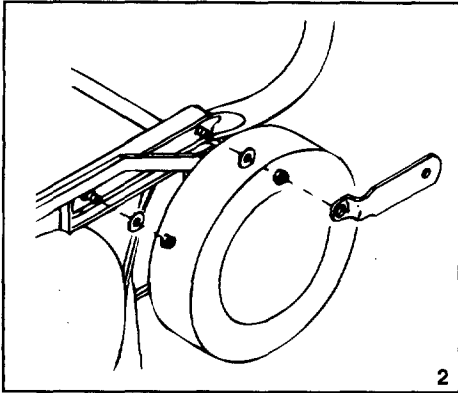
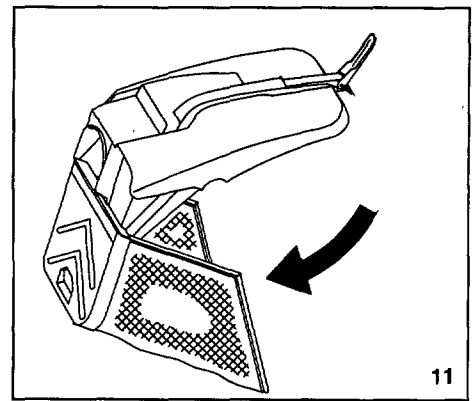
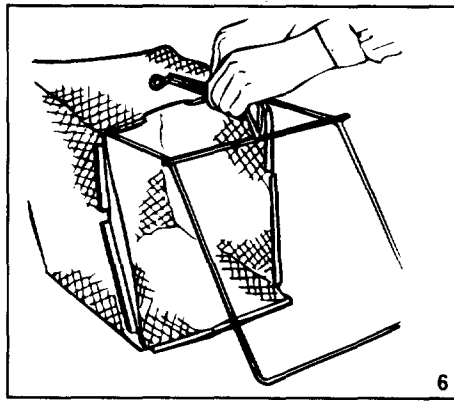
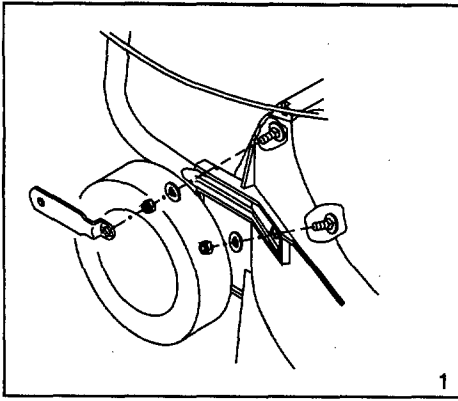

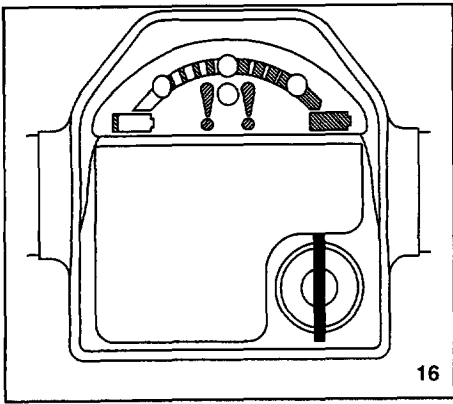

16

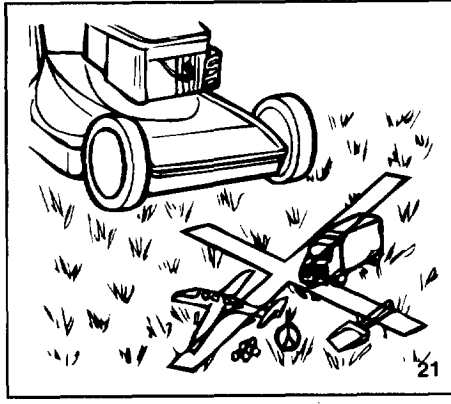

21

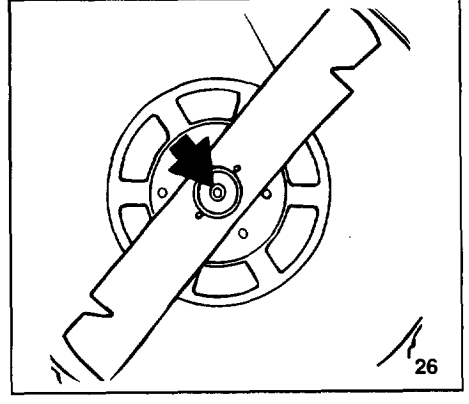

26

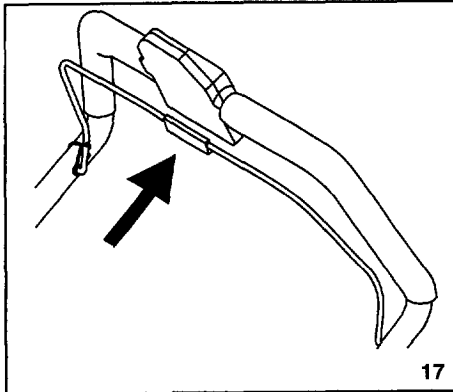

17

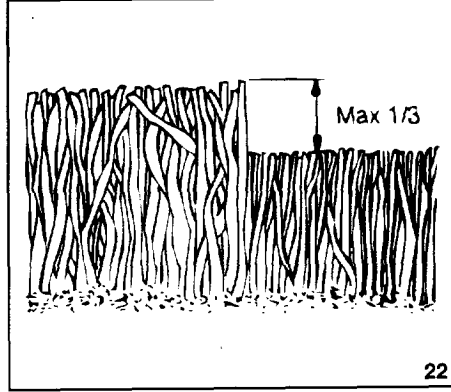

22

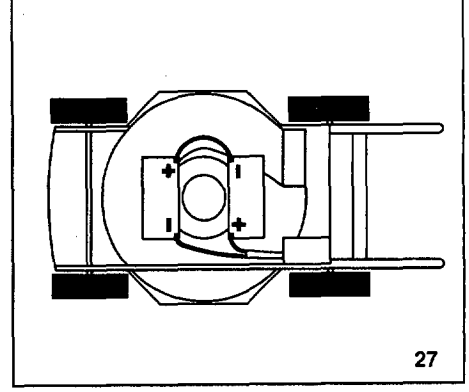

27

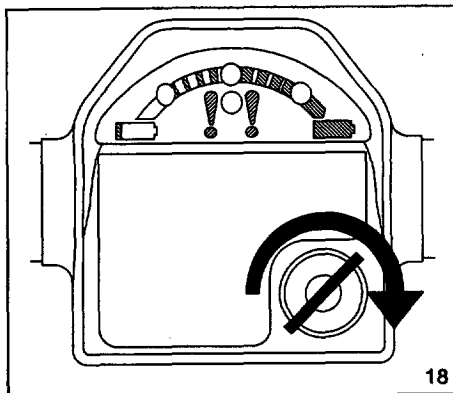

18

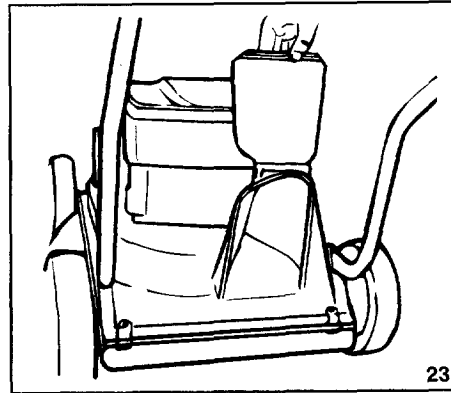

23

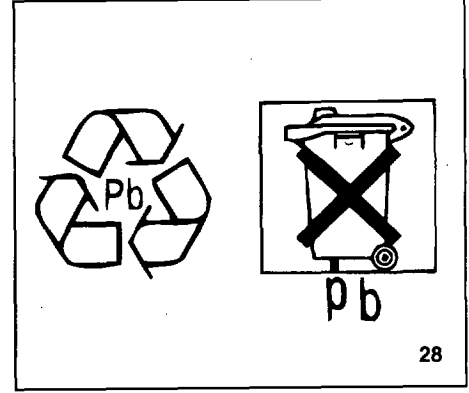

28

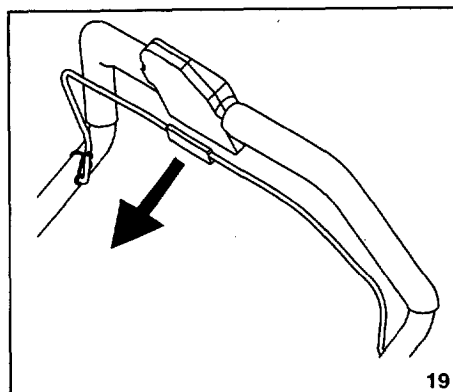

19

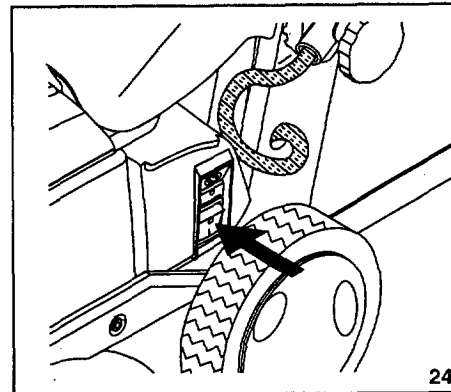

24

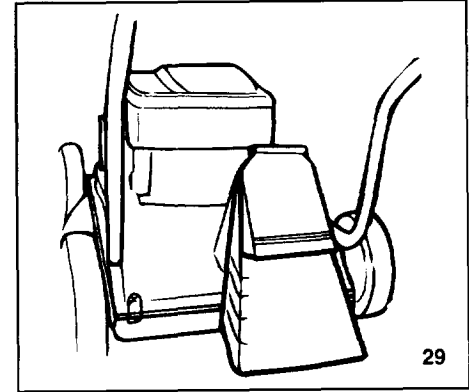

29

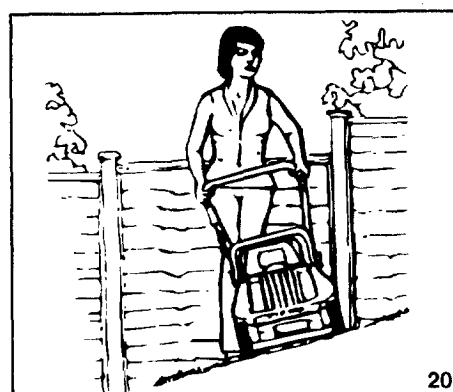

20

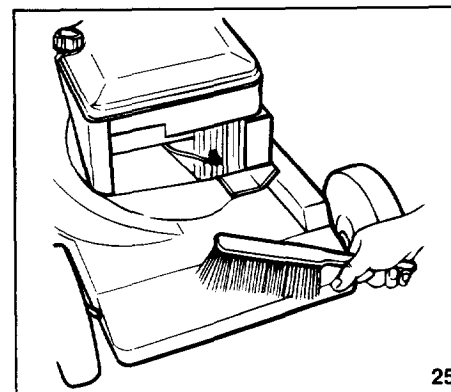

25

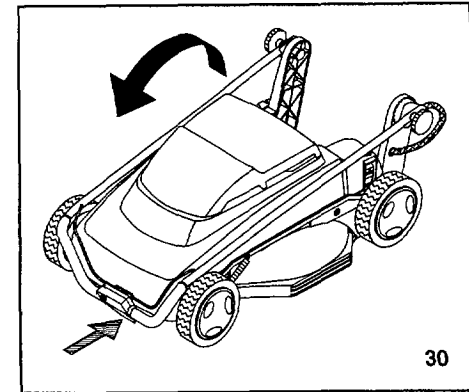

30

## Free Manuals Download Website

<http://myh66.com>

<http://usermanuals.us>

<http://www.somanuals.com>

<http://www.4manuals.cc>

<http://www.manual-lib.com>

<http://www.404manual.com>

<http://www.luxmanual.com>

<http://aubethermostatmanual.com>

Golf course search by state

<http://golfingnear.com>

Email search by domain

<http://emailbydomain.com>

Auto manuals search

<http://auto.somanuals.com>

TV manuals search

<http://tv.somanuals.com>