

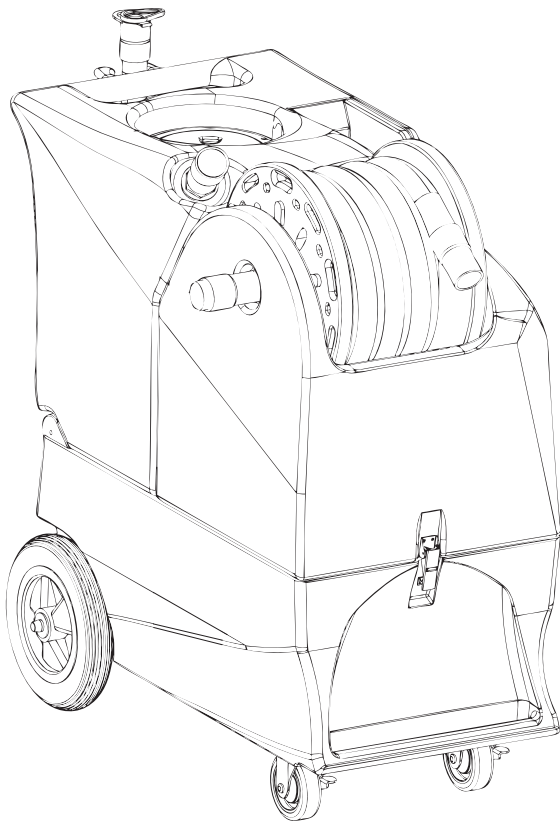

MX 521 H EXTRACTOR 220 - 240V EU



INFORMATION & OPERATING INSTRUCTIONS



**CAUTION: DO NOT OPERATE MACHINE UNTIL YOU HAVE READ
ALL SECTIONS OF THIS INSTRUCTION MANUAL**

IMPORTANT SAFETY INSTRUCTIONS

This machine is only suitable for commercial use, for example in hotels, schools, hospitals, factories, shops, and offices other than normal residential housekeeping purposes.

When using any electrical appliance, basic precautions should always be followed, including the following:

NOTE: Read all instructions before using this machine.



WARNING!

To reduce the risk of fire, electric shock, or injury:

- Do not leave the machine unattended when it is plugged-in. Unplug the unit from the power outlet when not in use.
- Unplug the machine from the power outlet before cleaning or servicing.
- Turn off all controls before unplugging.
- To avoid electric shock, do not expose to rain or snow. Store and use indoors.
- Wear hearing protection if desired. The measured sound level of the MX 521 H is 75dB(A).
- Do not allow to be used as a toy. Close attention is necessary when used near children.
- Use only as described in this manual. Use only the manufacturer's recommended attachments.
- Inspect the power cord regularly for damage, such as cracking, ageing, or damaged insulation. Replace the power cord with the same type as original if any damage is found. Do not use with damaged cord or plug.
- Use a defoamer any time you get foam in the recovery tank, to prevent motor damage.
- If foam or liquid comes out of the vacuum motor or exhaust, turn the machine off immediately.
- If the machine is not working as it should, has been dropped, damaged, left outdoors or flooded with water, return it to a service center.
- Do not pull the machine by the cord, do not use the cord as a handle, close a door on the cord, or pull the cord around sharp edges or corners. Do not run the machine over the cord. Keep the cord away from heated surfaces. To unplug, grasp the plug, not the cord.
- Do not handle the plug, the cord, or the machine with wet hands.
- Extension cords must be 12/3 and no longer than 50 feet. Replace the cord or unplug immediately if the ground prong becomes damaged.
- Do not put any object into openings. Do not use with any opening blocked; keep free of dust, lint, hair, and anything that may reduce air flow.
- Do not pick up anything that is burning or smoking, such as cigarettes, matches, or hot ashes, or any health endangering dusts. Do not use to pick up flammable or combustible liquids such as gasoline or use in areas where they may be present.
- Use extra care when cleaning on stairs.
- Connect to a properly grounded outlet only.
- Liquid pumped out could be dangerous because of temperature, pressure, or chemical content.
- Do not let the pump run dry. If you run out of water, turn the machine off and refill

INSPECTION:

Carefully unpack and inspect your MX 521 H for shipping damage. Each machine is tested and inspected before shipping. Any shipping damage incurred is the responsibility of the carrier. You should notify the carrier immediately if you notice damage to the box or to the machine or parts.

CLEANING SOLUTIONS:

We recommend liquid cleaning chemicals. Powder chemicals may be used, but unless mixed very thoroughly they could cause a build-up in the pump, lines, heat exchanger and/or quick disconnects. Any problem caused by a chemical build-up is not covered by warranty. Use a neutral cleaner with a pH between 6 and 9 to avoid premature wear of the pump, seals, and/or other components. Damage caused by the use of strong chemicals is not covered by the warranty.

MAINTENANCE:

For optimum performance flush the machine with clear water at the end of each working day. Once a month, minimum, run a flushing compound through the machine to break up any mineral or chemical build-up that may have formed. Lubricate the wheels, castors, and quick disconnects with an all purpose silicone spray. The vacuum and the pump do not require any maintenance. Clean the body with an all purpose detergent, and protect it with an automobile interior polish.

Record the serial number and model of your new extractor here:

Serial Number: _____

Model: MX 521 H

Purchase Date: _____

Write the name and phone number of your distributor:

(and be sure to register your warranty)

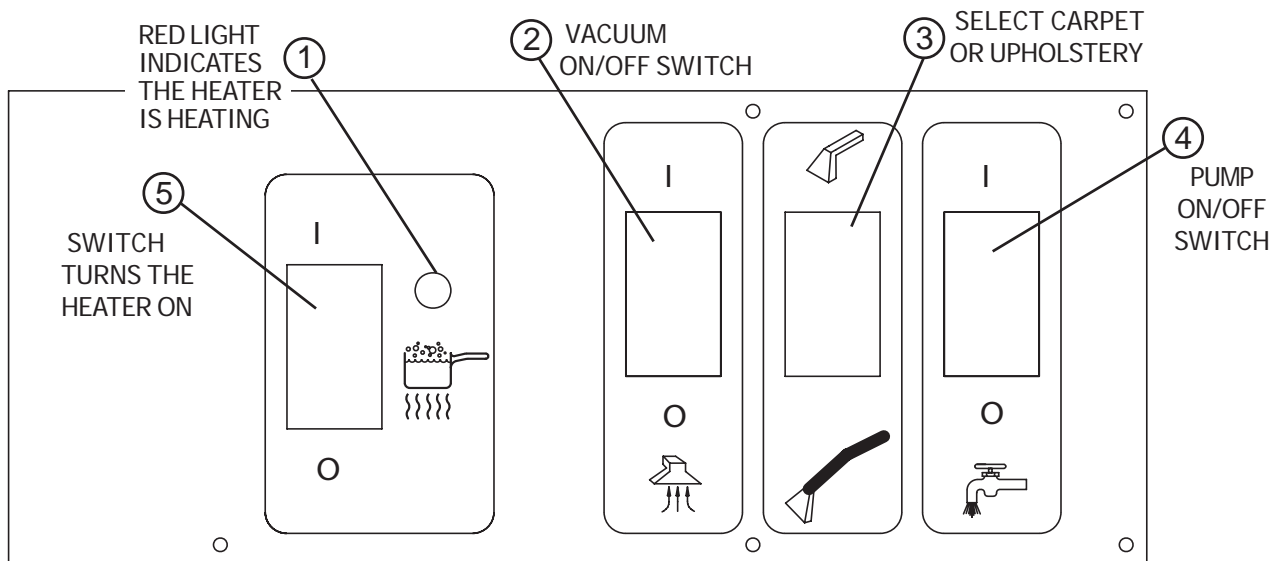

GET FAMILIAR WITH YOUR NEW EXTRACTOR

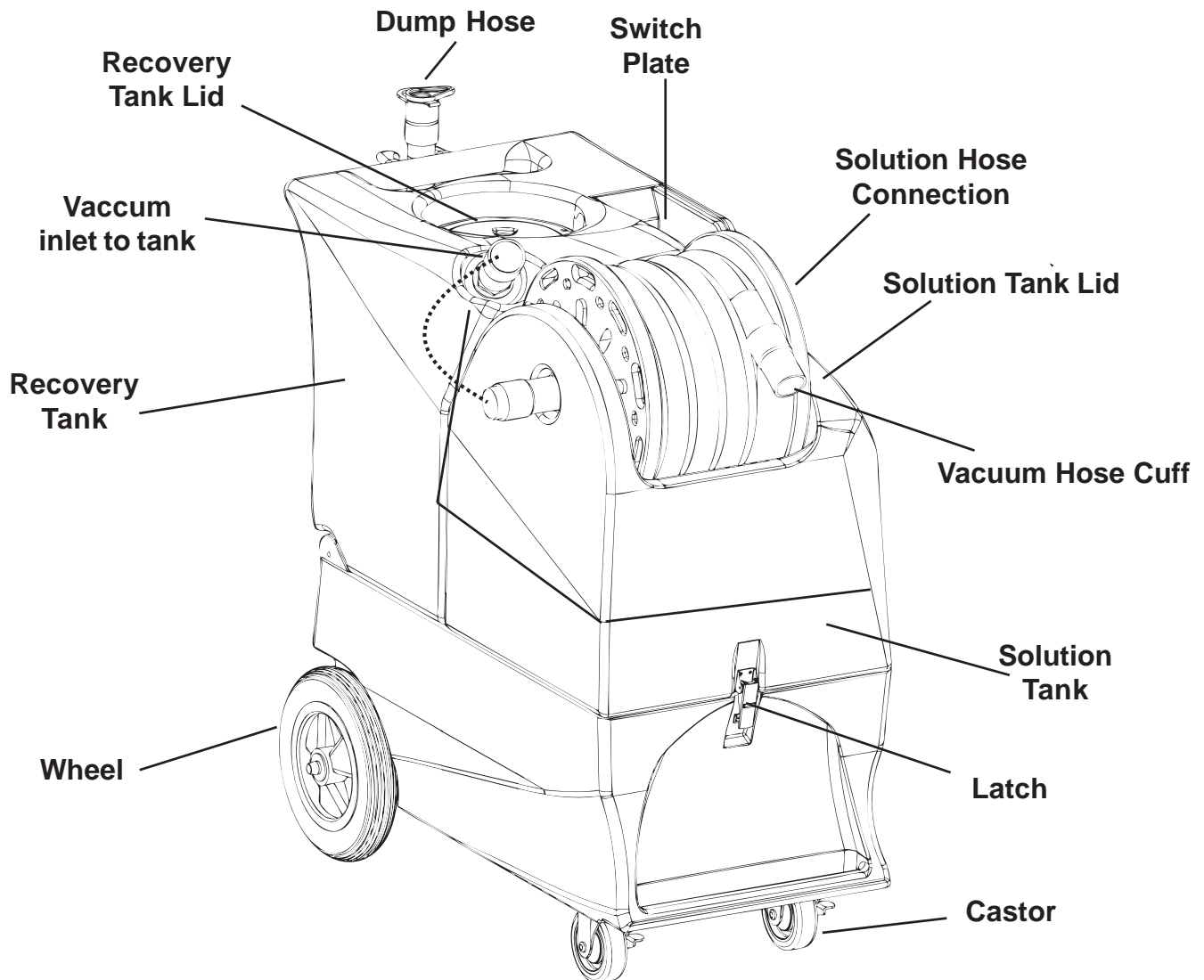

OPERATION

- 1 Inspect the machine, hoses, and cleaning tools for cleanliness and completeness.
- 2 Fill the solution tank with water. Using warm water may be a benefit in cleaning effectiveness, but do not use hot water (above 54°C / 130° F) in the tank.
- 3 Plug in the power cord.
NOTE: the red light (1) will turn on only when the heat exchanger is actively heating.
- 4 Connect the priming hose to the solution outlet quick disconnect on the machine, turn ON the pump switch (4) and prime the air out of the pump by allowing the water to flow unrestricted. When the water is clear (no air in it) and flowing smoothly, turn the pump switch OFF. Once the pump has stopped, remove the priming hose. **NOTE:** Never remove the priming hose if the pump is still running. To prime the pump, the solution tank should be full of liquid. Priming may take 20-60 seconds.
- 5 If desired add liquid cleaning chemical, with a pH between 6 and 9, to the solution tank. Mix well.
- 6 Attach the solution hose on the reel to the solution quick disconnect, and connect the vacuum hose from the center of the reel to the hose barb on machine. Refer to the diagram above. the recovery tank. Pull the hoses out of the reel. Attach the other ends of the hoses to the cleaning tool.

11-600205211REVA

- 7 Allow the heat exchanger two minutes to reach operating temperature. The red light (1) will go out when the heater has reached maximum operating temperature. The light will be ON most of the time while you are cleaning.
- 8 Turn the pump ON (4) and set the pressure selection switch (3) to the desired spraying pressure: Carpet at 300 PSI or Upholstery at 50 PSI.
- 9 Turn the vacuum ON (2). The motor will start slowly. This will increase the life of the motor and prevent a large current surge from tripping the circuit breaker in the wall.
- 10 Begin cleaning using the correct hoses and tool.
- 11 Use defoamer in the recovery tank any time foaming occurs.
- 12 Monitor the water level in the solution tank. Do not let the pump run dry.
- 13 When the solution tank gets low, turn the pump and the vacuum off (3 & 4), fill the solution tank, empty and clean the recovery tank.
- 14 When finished with the job, remove any unused solution from the solution tank by vacuuming it into the recovery tank. Run a few gallons of clean water through the system.
- 15 Drain the recovery tank by placing the dump hose over a drain, or into a bucket, and remove the hose cap.
- 16 Disconnect the hoses from the cleaning tool, and reel the hoses up onto the hose spool.

NOTE: to remove the reel, with the hoses, from the machine, pull the vacuum hose loose from the hose barb on the front of the tank. Disconnect the solution hose quick coupling. Push the vacuum hose into the center of the spool. Grasp the spool on both sides, and lift it off the machine. **NOTE:** before servicing any component in the base cabinet, the hoses and spool must be removed from the machine before the tanks can be lifted open.



CAUTION: if foam or water comes out the vacuum exhaust, turn the machine off immediately



CAUTION: to avoid vacuum motor damage, always use a defoamer any time foam is present.

BALL FLOAT VACUUM SHUT-OFF:

Prior to using the machine, always check that the float filter is clean and the ball can travel freely. When the recovery tank is full, the ball float will rise and will shut off the vacuum flow to prevent any more water from entering the tank. Turn off the vacuums, and empty the recovery tank.

NOTE: if foam is present, or if the ball float is prevented from rising, the float will not be able to stop the air flow, and the tank may over fill. Water damage to the vacuum motors is not covered by warranty.

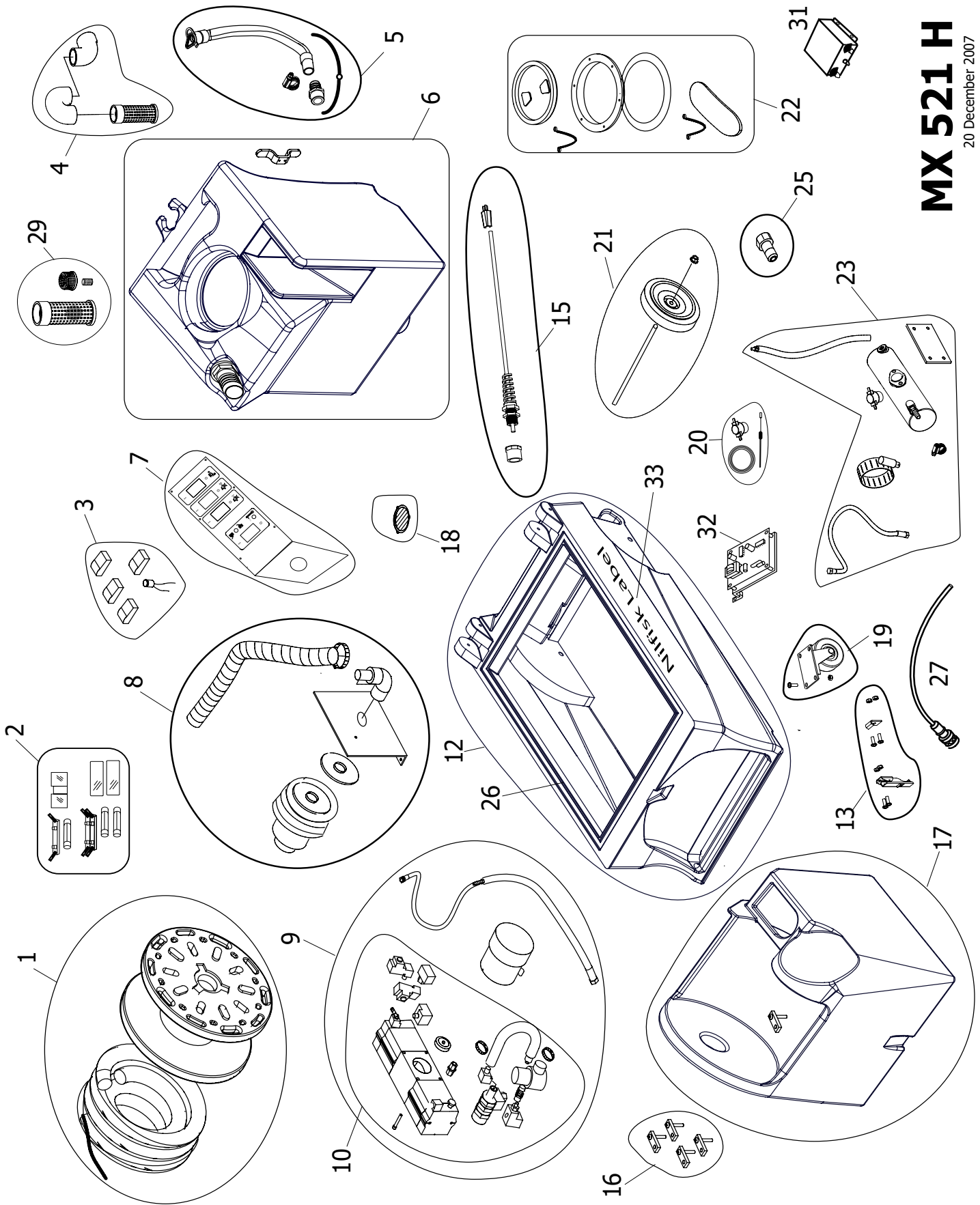

MX 521 H

20 December 2007

MX 521 H EXTRACTOR

PART LIST

220 - 240V

<u>ITEM</u>	<u>QTY</u>	<u>PART No.</u>	<u>DESCRIPTION</u>
1	1	600752101	Reel with hoses
2	1	600752102	Fuse kit
3	1	600752103	Switch kit
4	1	600752104	Ball float, vac inlet kit
5	1	600752105	Drain hose kit
6	1	600752106	Recovery Tank
7	1	600752107	Switch plate
8	1	600752108	Vacuum kit
9	1	600752109	Pump and motor, complete
10	1	600752110	Pump complete, no motor
12	1	600752112	Base kit
13	2	600752113	Latch kit
15	1	600752115	Power cord kit, EU plug
		600752128	Power cord kit, UK plug
16	1	600752116	Reel Glide kit
17	1	600752117	Holding tank
18	1	600752118	Louver kit
19	1	600752119	Castor kit
20	1	600752120	Heat repair kit
21	1	600752121	Wheel kit
22	1	600752122	Lid kit
23	1	600752123	Heat exchanger replacement kit, 2000W
25	1	600752125	Quick disconnect, male
26	1	600752126	Gasket, base
27	1	600752127	Priming hose
29	1	600752129	Filter kit, pump and vacuum
31	1	600752131	RFI filter
32	1	600752132	Control board, vacuum motor
33	1	600752133	Label kit

MISCELLANEOUS PARTS AND KITS

600752130 Pump rebuild kit

MAINTENANCE SCHEDULE

	DAILY	WEEKLY	MONTHLY	YEARLY	OTHER
CLEAN ALL FILTERS	X				
CHECK POWER CORD	X				
FLUSH OUT with DESCALER			X		
REPLACE VAC MOTOR BRUSHES					Around 1500 hours
REPLACE PRESSURE REGULATOR				X	Or as needed
REPLACE VAC MOTOR BRUSHES					Around 1500 hours

TROUBLE SHOOTING:



ALWAYS UNPLUG THE MACHINE BEFORE DISCONNECTING OR CONNECTING ANY WIRES OR COMPONENTS.

IF THIS OCCURS CHECK THIS

NO SPRAY	Solution tank is empty. Clogged spray tip. Pump not running or not primed. Valve on wand not operating.
LOW SUCTION	Debris is plugging cleaning tool or vacuum hose. Drain gate is not completely closed, or seals are damaged. Vacuum dome is not seated or is damaged.
NO SUCTION	No power to motor. Test the switch. Test the vacuum motor. Test the Vacuum Circuit Board.
LOW HEAT	Spraying too long. Try spraying for 10 - 12 seconds, or about three strokes. Heat exchanger needs to be flushed. Wrong tool being used. Too much water passing through. Longer hose or larger diameter hose, than standard.
NO HEAT	Heat is not turned on. No power in the wall outlet - check to see if the breaker has tripped. Check to see if the fuse has blown. No power to the heat switch - check wiring for 'opens.' No power out of heat switch, follow troubleshooting steps to isolate the problem. Call your distributor for additional help.

If you are unable to diagnose the problem, contact the company from whom you purchased your MX 521 H

11-600205211REVA

MX 521 H

SPECIFICATIONS:

Rotomolded Body: Lifetime Warranty

Power: 3220 W

Vacuum at Nozzle: 30.4 KPA

Pump: 21 Bar / 300 psi

Heat Exchanger: 2000 Watts

Weight: 59.3 Kg

Dimensions: 91 H x 45 W x 97 L cm

600205299 CARPET WAND

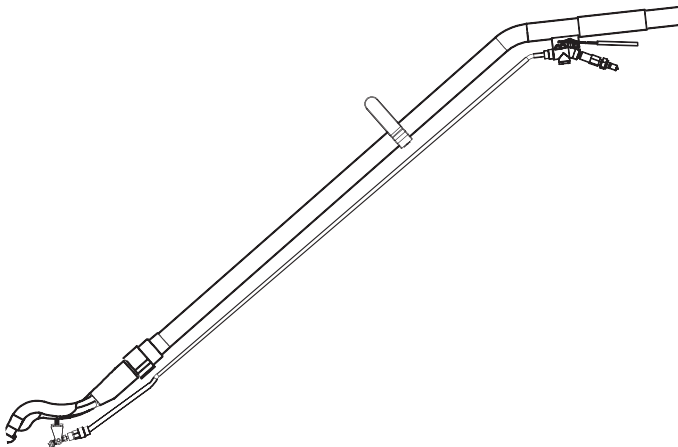

**MX 521 H
EXTRACTOR
220 - 240V**

NOTES:



11-600205211REVA

MX 521 H EXTRACTEUR 220 - 240V

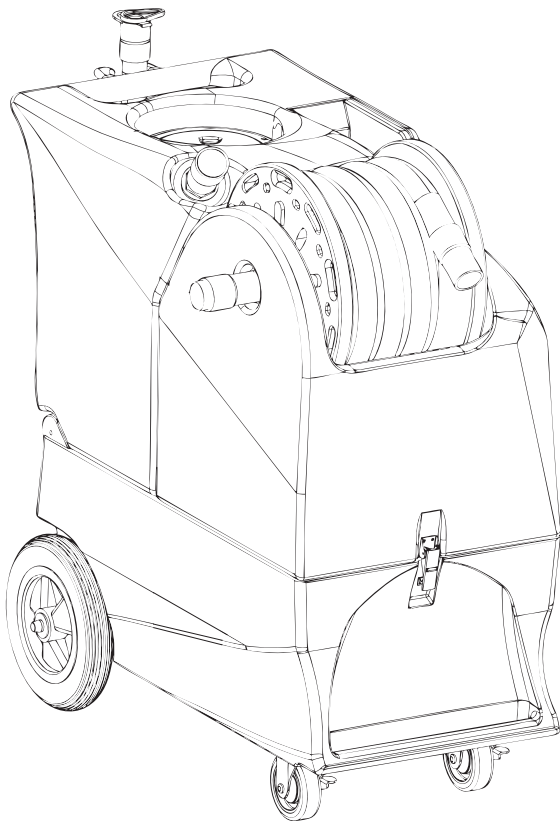

INFORMATIONS & MODE D'EMPLOI



**PRUDENCE : N'UTILISEZ PAS CETTE MACHINE AVANT D'AVOIR LU
TOUTES LES SECTIONS DU PRÉSENT MANUEL D'INSTRUCTION**

CONSIGNES DE SÉCURITÉ IMPORTANTES

Cette machine est destinée uniquement à un usage commercial et peut, entre autres, être utilisée dans les hôtels, les écoles, les hôpitaux, les usines, les magasins et les bureaux. Elle n'a donc pas été conçue pour l'entretien ménager des résidences individuelles.

Lorsque vous utilisez un appareil électrique, certaines règles de base doivent toujours être observées, notamment celles énoncées ci-après :

REMARQUE : lisez toutes les instructions avant d'utiliser la machine.



Afin de réduire les risques d'incendie, de décharge électrique ou de blessure :

- Ne laissez pas la machine sans surveillance lorsqu'elle est branchée. Débranchez l'unité de la prise électrique quand elle n'est pas utilisée.
- Débranchez la machine de la prise électrique avant un nettoyage ou un entretien.
- Coupez toutes les commandes avant de débrancher l'appareil.
- Afin d'éviter tout risque de décharge électrique, n'exposez pas la machine à la pluie ou à la neige. Rangez et utilisez cet appareil uniquement à l'intérieur.
- Portez une protection antibruit si vous le désirez. Le niveau sonore de la machine MX 521 H est de 75dB(A).
- Cet appareil ne doit pas être utilisé comme un jouet. Faites très attention lorsque l'appareil est utilisé à proximité d'enfants.
- Utilisez cet appareil uniquement comme décrit dans le présent manuel. Utilisez uniquement les accessoires recommandés par le fabricant.
- Vérifiez régulièrement les dommages éventuels du cordon d'alimentation, notamment des craquelures, un vieillissement ou une gaine endommagée. Remplacez le cordon d'alimentation par un composant identique en cas de dommages. N'utilisez pas l'appareil si le cordon ou la prise sont endommagés.
- Utilisez un agent antimousse dès l'apparition de mousse dans le réservoir de récupération afin d'éviter d'endommager le moteur.
- Si une mousse ou un liquide s'échappe par le moteur d'aspiration ou avec l'air évacué, arrêtez immédiatement la machine.
- Si la machine ne fonctionne pas correctement, si elle est tombée, endommagée, restée à l'extérieur, voire même lâchée dans l'eau, veuillez la renvoyer au centre de service.
- Ne tirez pas la machine par le cordon électrique, n'utilisez pas le cordon comme une poignée, ne refermez pas une porte sur le cordon ou n'enroulez pas le cordon autour d'objets pointus ou tranchants. Evitez de faire rouler la machine sur le cordon. Le cordon doit rester loin de toute surface chauffée. Pour débrancher la machine, saisissez la prise et non le cordon.
- Ne manipulez pas la prise, le cordon ou la machine avec les mains humides.
- La longueur des rallonges doit être de 1,2m et ne pas dépasser 15m. Remplacez ou débranchez immédiatement le cordon si le conducteur de terre est endommagé.
- N'introduisez aucun objet dans les orifices de l'appareil. N'utilisez pas l'appareil si l'un de ses orifices est bloqué. Conservez à l'abri des poussières, cheveux, peluches, etc., qui risquent de réduire le débit d'air.
- N'aspirez aucun objet en feu ou fumant tel que des cigarettes, des allumettes, des cendres chaudes, ni aucune poussière dangereuse pour la santé. N'utilisez pas la machine pour ramasser des liquides inflammables ou combustibles tels que l'essence, ou à proximité de telles substances.
- Prenez des précautions supplémentaires lors du nettoyage des escaliers.
- Branchez l'appareil uniquement à une prise correctement mise à la terre.
- Le liquide expulsé pourrait être dangereux en raison de sa température, de sa pression ou de sa teneur en produits chimiques.
- Ne laissez pas la pompe tourner à vide. Quand la machine ne contient plus d'eau, arrêtez l'appareil et remplissez le réservoir

INSPECTION :

Déballiez et inspectez la machine MX 521 H avec précaution pour vérifier les dommages survenus pendant le transport. Chaque machine est testée et inspectée avant l'expédition. Le transporteur est responsable des dommages survenus pendant l'expédition. Vous devez notifier immédiatement le transporteur si vous découvrez des dommages sur la boîte ou la machine ou des composants.

SOLUTIONS DE NETTOYAGE :

Nous recommandons des produits de nettoyage chimiques liquides. Les produits chimiques en poudre peuvent être employés. Cependant, s'ils ne sont pas mélangés correctement, ils peuvent s'accumuler dans la pompe, les conduites, l'échangeur de chaleur et/ou les raccords rapides. Les pannes découlant d'une accumulation de produit chimique ne sont pas couvertes par la garantie. Utilisez un nettoyant neutre ayant un pH de 6 - 9 afin d'éviter une usure prématurée de la pompe, des joints et/ou autres composants. Les dommages découlant de l'emploi de produits chimiques forts ne sont pas couverts par la garantie.

ENTRETIEN :

Pour une performance optimale, rincez la machine à l'eau claire à la fin de chaque journée de travail. Faites circuler un composé de rinçage dans la machine au moins une fois par mois pour éliminer toute accumulation de minéraux ou de produits chimiques. Graissez les roues, les roulettes et les raccords rapides avec un spray au silicone universel. L'aspiration et la pompe ne nécessitent aucune maintenance. Nettoyez le corps avec un détergent universel et protégez-le avec un produit de lustrage pour intérieur d'automobile.

Inscrivez ici le numéro de série et le modèle de votre nouvel

extracteur : Numéro de série :

Modèle : MX 521 H

Date d'achat : _____

**Inscrivez le nom et le numéro de téléphone
du revendeur :**

(et n'oubliez pas d'enregistrer votre garantie)

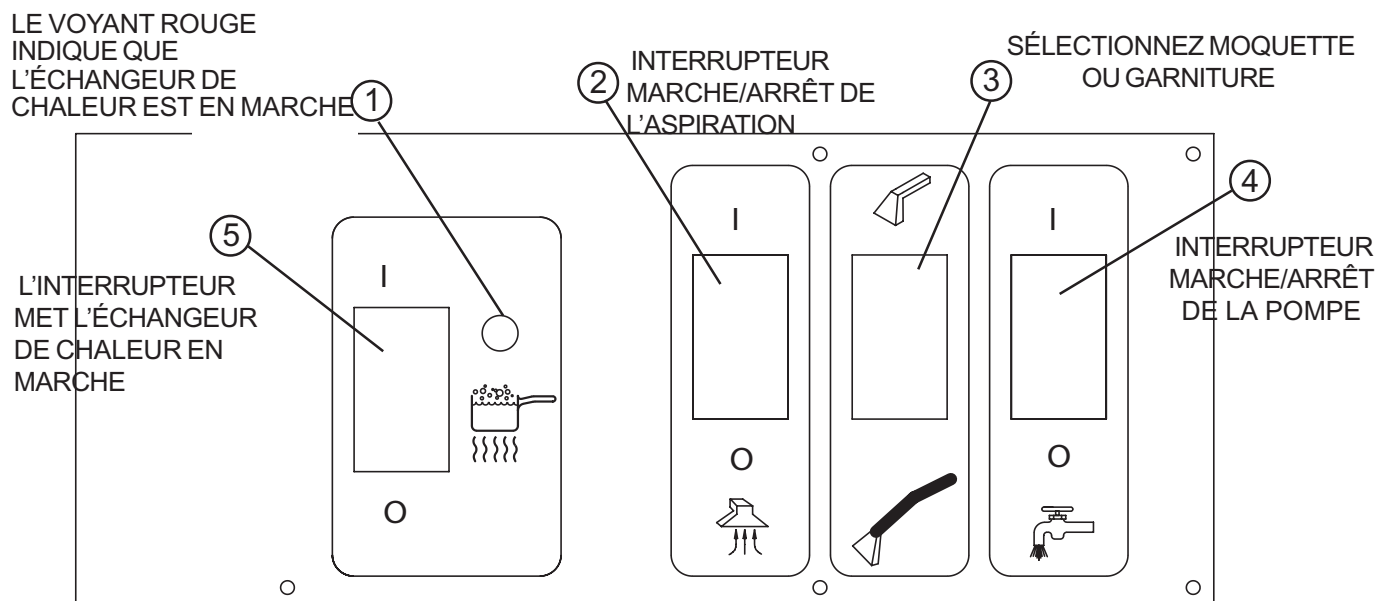

APPRENEZ A CONNAÎTRE VOTRE NOUVEL EXTRACTEUR

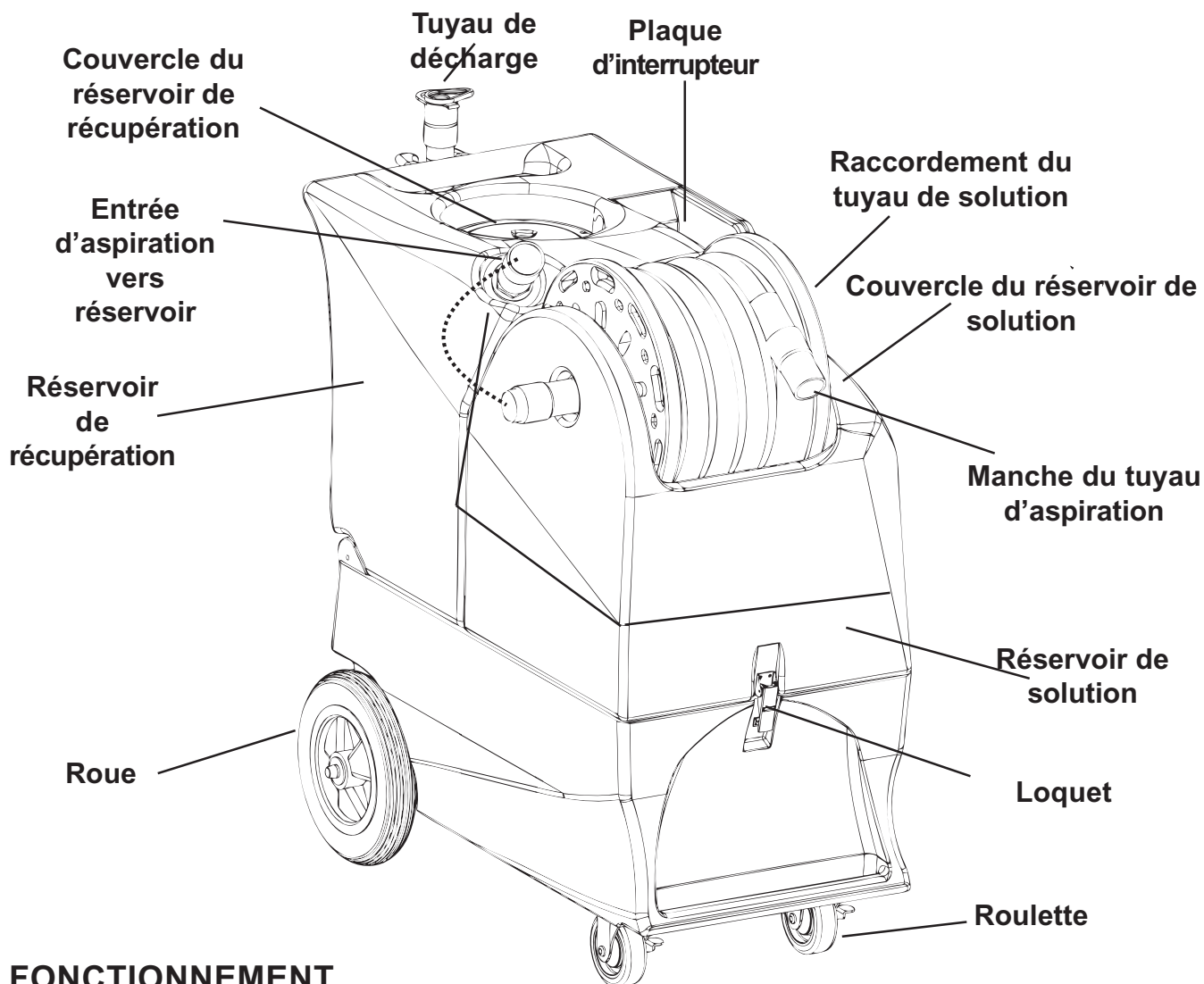

FONCTIONNEMENT

- 1 Inspectez la propreté et l'état complet de la machine, des tuyaux et des accessoires de nettoyage.
- 2 Remplissez le réservoir de solution d'eau. Il peut être utile d'employer une eau chaude pour améliorer le nettoyage. Cependant, n'utilisez pas une eau chaude dont la température est supérieure à 54 °C / 130 °F pour remplir le réservoir.
- 3 Branchez le cordon d'alimentation.

REMARQUE : le voyant rouge (1) s'allume uniquement quand l'échangeur de chaleur fonctionne réellement.

- 4 Branchez le tuyau d'amorçage au raccord rapide de sortie de solution de la machine, mettez la pompe en marche à l'aide de l'interrupteur (4) et faites sortir l'air de la pompe en laissant l'eau circuler sans aucune restriction. Quand l'eau ne contient plus d'air et circule uniformément, placez l'interrupteur de la pompe en position d'arrêt (OFF). Dès que la pompe est arrêtée, enlevez le tuyau d'amorçage.

REMARQUE : n'enlevez jamais le tuyau d'amorçage quand la pompe est encore en marche. Pour amorcer la pompe, le réservoir de solution doit être rempli de liquide. L'amorçage peut durer 20-60 secondes.

- 5 Si vous le souhaitez, ajoutez dans le réservoir de solution un produit de nettoyage chimique liquide ayant un pH de 6 - 9. Mélangez correctement.
- 6 Fixez le tuyau de solution situé sur l'enrouleur au raccord rapide de solution, et reliez le tuyau d'aspiration partant du centre de l'enrouleur au raccord fileté de la machine. Consultez le schéma ci-dessus. Tirez les tuyaux pour les sortir de l'enrouleur. Fixez les autres extrémités des tuyaux à l'accessoire de nettoyage.

- 7 Laissez l'échangeur de chaleur fonctionner pendant deux minutes afin qu'il atteigne la température de fonctionnement. Le voyant rouge (1) s'éteint quand l'échangeur de chaleur a atteint la température de fonctionnement maximale. Le voyant reste allumé la plupart du temps pendant le nettoyage.
- 8 Mettez la pompe en marche (4) et réglez l'interrupteur de sélection de pression (3) à la pression de vaporisation désirée : moquette à 21 bars (300 PSI) ou garniture à 3,45 bars (50 PSI).
- 9 Mettez l'aspiration en marche (2). Le moteur démarre lentement, ce qui augmente la durée de vie du moteur et empêche un fort courant transitoire anormal de déclencher le coupe-circuit présent dans le mur.
- 10 Commencez à nettoyer en utilisant les tuyaux et l'accessoire corrects.
- 11 Utilisez un agent antimousse dès l'apparition de mousse dans le réservoir de récupération.
- 12 Vérifiez le niveau d'eau dans le réservoir de solution. Ne laissez pas la pompe tourner à vide.
- 13 Quand le niveau du réservoir de solution est faible, arrêtez la pompe et l'aspiration (3 & 4), remplissez le réservoir de solution, videz et nettoyez le réservoir de récupération.
- 14 Quand vous avez terminé le nettoyage, vidangez toute solution restante dans le réservoir de solution en l'aspirant dans le réservoir de récupération. Faites circuler quelques litres d'eau propre dans le système.
- 15 Vidangez le réservoir de récupération en plaçant le tuyau de décharge sur une évacuation ou dans un seau, et enlevez le bouchon du tuyau.
- 16 Débranchez les tuyaux de l'accessoire de nettoyage et enroulez les tuyaux sur l'enrouleur.

REMARQUE : pour enlever l'enrouleur (avec les tuyaux) de la machine, desserrez le tuyau d'aspiration du raccord fileté situé à l'avant du réservoir. Débranchez le raccord rapide du tuyau de solution. Poussez le tuyau d'aspiration au centre de l'enrouleur. Attrapez l'enrouleur par les deux côtés et soulevez-le pour le sortir de la machine. **REMARQUE** : avant la maintenance d'un composant du coffret de base, les tuyaux et l'enrouleur doivent être retirés de la machine avant de pouvoir soulever et ouvrir les réservoirs.



PRUDENCE : si une mousse ou un liquide s'échappe avec l'air évacué, arrêtez immédiatement la machine



PRUDENCE : pour éviter d'endommager le moteur d'aspiration, utilisez toujours un agent antimousse dès l'apparition de mousse.

ARRÊT PAR FLOTTEUR DE L'ASPIRATION :

Avant d'utiliser la machine, vérifiez toujours que le filtre flottant est propre et que la bille peut circuler librement. Quand le réservoir de récupération est plein, le flotteur monte et arrête l'aspiration pour empêcher l'entrée de toute eau supplémentaire dans le réservoir. Arrêtez l'aspiration et videz le réservoir de récupération.

REMARQUE : en présence de mousse ou si le flotteur ne peut pas monter, ce dernier ne sera pas en mesure d'arrêter le débit d'air, et le réservoir pourrait se remplir excessivement. Les dommages des moteurs d'aspiration dus à l'eau ne sont pas couverts par la garantie.

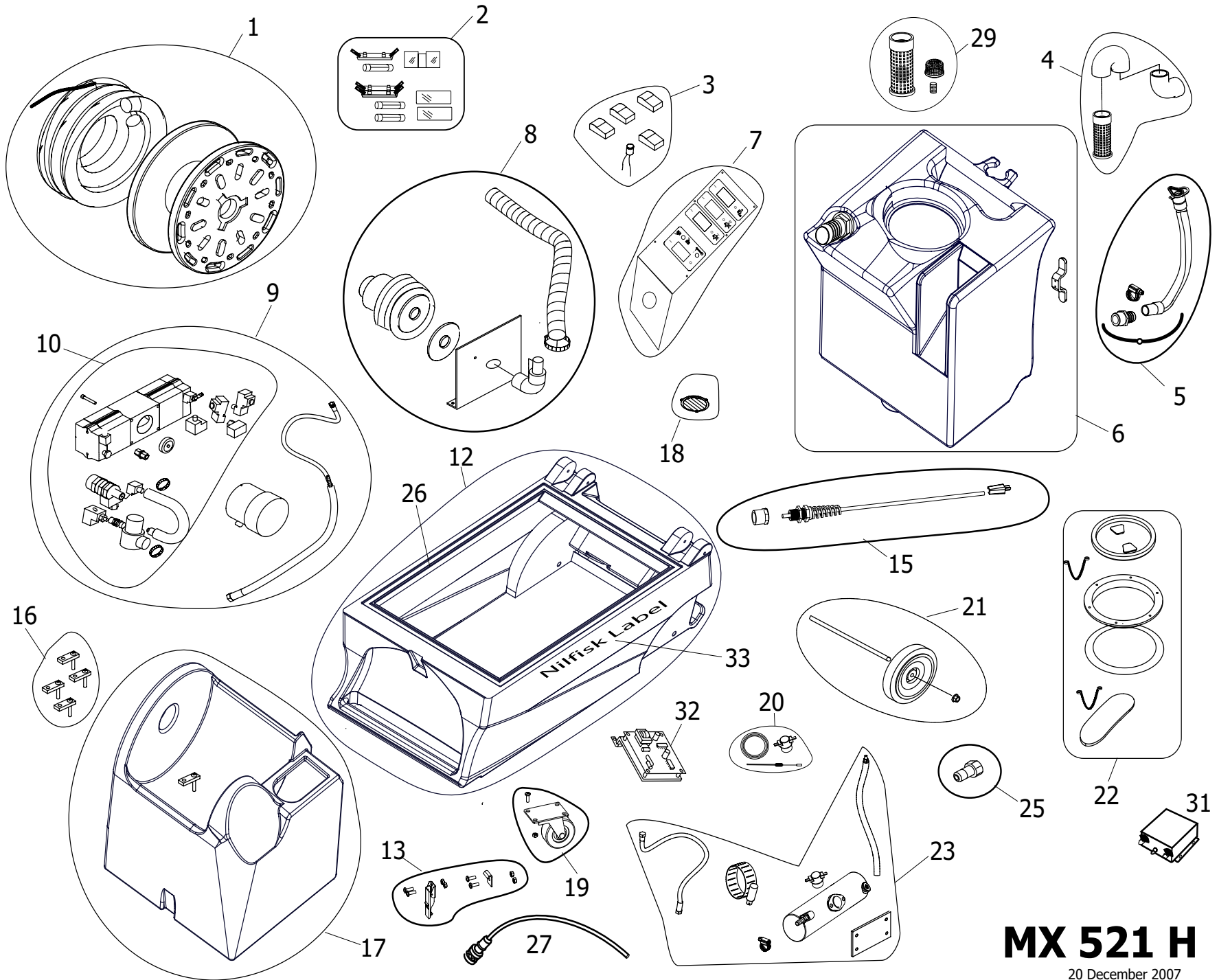

MX 521 H

20 December 2007

EXTRACTEUR MX 521 H

LISTE DES PIÈCES

220-240V

<u>ÉLÉMENT</u>	<u>QTÉ</u>	<u>Réf. PIÈCE</u>	<u>DESCRIPTION</u>
1	1	600752101	Enrouleur avec tuyaux
2	1	600752102	Fusible
3	1	600752103	Interrupteur
4	1	600752104	Flotteur, entrée d'aspiration
5	1	600752105	Tuyau de décharge
6	1	600752106	Réservoir de récupération
7	1	600752107	Plaque d'interrupteur
8	1	600752108	Kit d'aspiration
9	1	600752109	Pompe et moteur, complet
10	1	600752110	Pompe complète, sans moteur
12	1	600752112	Base
13	2	600752113	Loquet
15	1	600752115	Cordon d'alimentation, prise européenne
		600752128	Cordon d'alimentation, prise britannique
16	1	600752116	Patins pour enrouleur
17	1	600752117	Réservoir de rétention
18	1	600752118	Grille
19	1	600752119	Roulettes
20	1	600752120	Kit de réparation de l'échangeur de chaleur
21	1	600752121	Roue
22	1	600752122	Couvercle
23	1	600752123	Kit de rechange de l'échangeur de chaleur, 2000W
25	1	600752125	Raccord rapide mâle
26	1	600752126	Joint, base
27	1	600752127	Tuyau d'amorçage
29	1	600752129	Filtre, pompe et aspiration
31	1	600752131	Filtre RFI
32	1	600752132	Tableau de commande, moteur d'aspiration
33	1	600752133	Etiquette

PIÈCES ET KITS DIVERS

600752130 Kit de remise en état pour pompe

CALENDRIER D'ENTRETIEN

CHAQUE
JOUR

CHAQUE
SEMAINE

CHAQUE
MOIS

CHAQUE
ANNÉE

AUTRE

	CHAQUE JOUR	CHAQUE SEMAINE	CHAQUE MOIS	CHAQUE ANNÉE	AUTRE
NETTOYAGE DE TOUS LES FILTRES	X				
VÉRIFICATION DU CORDON D'ALIMENTATION	X				
RINÇAGE avec un DÉTARTRANT			X		
REPLACEMENT DES BALAIS DU MOTEUR D'ASPIRATION					Environ 1500 heures
REPLACEZ LE RÉGULATEUR DE PRESSION				X	Ou selon les besoins
REPLACEMENT DES BALAIS DU MOTEUR D'ASPIRATION					Environ 1500 heures

DÉPANNAGE :



DÉBRANCHEZ TOUJOURS LA MACHINE AVANT DE DÉCONNECTER OU DE CONNECTER DES FILS OU DES COMPOSANTS.

SI CE PROBLÈME VÉRIFIEZ CE POINT SURVIENT

AUCUNE VAPORISATION	Réservoir de solution vide. Colmatage de l'embout de vaporisation. Pompe ne fonctionne pas ou pompe non amorcée. Vanne sur le tube ne fonctionne pas.
ASPIRATION FAIBLE	Débris colmatant l'outil de nettoyage ou le tuyau d'aspiration. Le robinet de vidange n'est pas totalement fermé ou les joints sont endommagés. Ventouse pas assise ou endommagée.
AUCUNE ASPIRATION	Aucun courant vers le moteur. Testez l'interrupteur. Testez le moteur d'aspiration. Testez le circuit imprimé d'aspiration.
CHAUFFAGE FAIBLE	Vaporisation trop longue. Tentez une vaporisation de 10 - 12 secondes ou d'environ trois courses. L'échangeur de chaleur doit être nettoyé. Mauvais accessoire utilisé. Circulation d'une quantité d'eau excessive. Tuyau trop long ou plus large que la normale.
AUCUN CHAUFFAGE	Chauffage ne fonctionne pas. Aucune électricité au niveau de la prise murale. Vérifiez si le disjoncteur s'est déclenché. Vérifiez si le fusible a sauté. Aucune électricité au niveau de l'interrupteur de chauffage. Vérifiez si le câblage est "coupé". Aucune électricité sortant de l'interrupteur de chauffage. Suivez les étapes de dépannage pour isoler le problème. Contactez votre revendeur pour obtenir une assistance.

Si vous ne parvenez pas à diagnostiquer le problème, veuillez contacter l'entreprise auprès de laquelle vous avez acheté le MX 521 H.

MX 521 H

SPÉCIFICATIONS :

Corps rotomoulé :	Garanti à vie
Alimentation :	3220 W
Aspiration au niveau du suceur :	30,4 KPA
Pompe :	21 bars / 300 psi
Echangeur de chaleur :	2000 Watts
Poids :	59,3 Kg
Dimensions :	91 H x 45 l x 97 L cm

600205299 TUBE POUR MOQUETTE

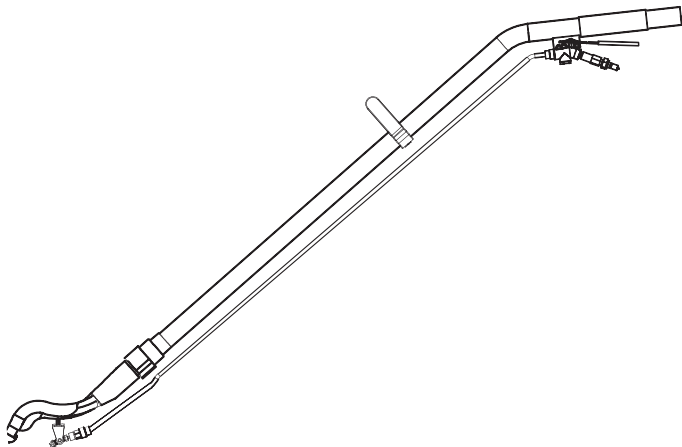

MX 521 H EXTRACTEUR 220-240V

NOTES :

ESTRATTORE MX 521 H 220 - 240V

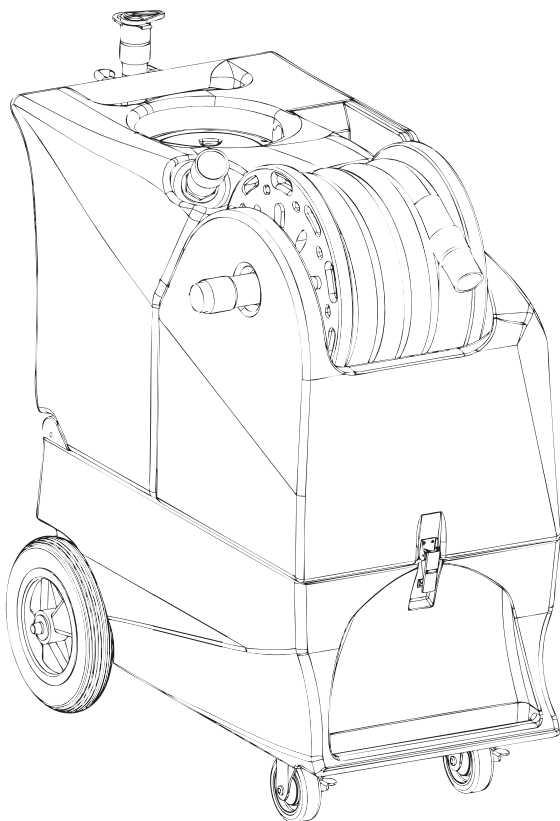

INFORMAZIONI E ISTRUZIONI PER L'USO



**ATTENZIONE! PRIMA DI USARE L'UNITÀ, LEGGERE SEMPRE
TUTTE LE SEZIONI DI QUESTO MANUALE PER L'USO.**

IMPORTANTI NORME DI SICUREZZA

Quest'unità è destinata esclusivamente ad uso commerciale, ad esempio in alberghi, scuole, ospedali, fabbriche, negozi e uffici, ossia per applicazioni diverse dal normale uso domestico.

Quando si utilizza un'apparecchiatura elettrica, osservare sempre le precauzioni di base, comprese le seguenti:

NOTA: leggere tutte le istruzioni prima dell'uso.



AVVERTENZA!

Per limitare il rischio di incendio, scosse elettriche o lesioni:

- Non allontanarsi dall'unità se questa è collegata alla rete elettrica. Scollegare sempre l'unità dalla rete elettrica se non si prevede di usarla.
- Scollegare sempre l'unità dalla rete elettrica prima di effettuare operazioni di pulizia o interventi di manutenzione.
- Prima di scollegare il cavo di alimentazione, disattivare tutti i comandi.
- Per evitare scosse elettriche, non esporre l'unità alla pioggia o la neve. Immagazzinare e usare l'unità solo in ambienti interni.
- Se necessario, indossare sempre cuffie per proteggere l'udito. Il livello di pressione sonora prodotto dall'unità MX 521 H è 75dB(A).
- Verificare che l'unità non venga usata come giocattolo. Fare molta attenzione durante l'uso dell'unità in ambienti dove sono presenti bambini.
- Utilizzare l'unità solo in conformità con le istruzioni fornite in questo manuale. Usare solo gli accessori raccomandati dal produttore.
- Ispezionare regolarmente il cavo di alimentazione per verificare che non sia danneggiato, fessurato, usurato o non correttamente isolato. Sostituire il cavo di alimentazione con un modello equivalente, se danneggiato. Non utilizzare l'unità, se il cavo o la spina sono danneggiati.
- Usare sempre una soluzione antischiuma se è presente molta schiuma nel serbatoio di recupero per evitare di danneggiare il motore.
- Spegnerne immediatamente l'unità se il motore dell'aspiratore lo scarico espellono schiuma o liquidi.
- Se l'unità non funziona correttamente, è caduta a terra, è danneggiata, è stata lasciata all'aperto o è caduta nell'acqua, farla immediatamente ispezionare da un centro di assistenza autorizzato.
- Non tirare il cavo di alimentazione né utilizzarlo come manico; fare attenzione a non intrappolare il cavo sotto alle porte o ad avvolgerlo intorno a spigoli o angoli appuntiti. Non passare sopra al cavo con l'unità. Tenere il cavo lontano da superfici riscaldate. Per staccare l'unità dall'alimentazione, afferrare la spina, non il cavo.
- Non toccare la spina, il cavo di alimentazione o l'unità con le mani bagnate.
- Verificare che le prolunghie siano 12/3 e non superino una lunghezza di 15,2 metri. Sostituire immediatamente il cavo di alimentazione o scollegare immediatamente l'unità dalla rete elettrica se il polo di messa a terra è danneggiato.
- Non inserire alcun oggetto nelle aperture. Non utilizzare l'unità se una delle aperture è bloccata. Rimuovere immediatamente tutte le tracce di polvere, filaccia, capelli e qualsiasi altra sostanza che possa ridurre il flusso d'aria.
- Non aspirare materiali incandescenti o che bruciano come sigarette, fiammiferi, ceneri ardenti o materiali dannosi per la salute. Non utilizzare l'unità con liquidi combustibili o infiammabili come la benzina o in zone dove potrebbero essere presenti tali sostanze.
- Usare l'unità con estrema cautela lungo le scale.
- Collegare l'unità solo a una presa con idonea messa a terra.
- Fare attenzione al liquido scaricato in quanto potrebbe essere molto caldo, pressurizzato o contenere sostanze chimiche pericolose.
- Non azionare la pompa a secco. Se l'acqua si esaurisce, spegnere l'unità e aggiungere altra acqua.

ISPEZIONE

Rimuovere con cautela l'unità MX 521 H dall'imballaggio e verificare che non abbia subito danni durante il trasporto. Tutte le unità vengono accuratamente collaudate e ispezionate prima dell'invio al cliente. Eventuali danni dovuti al trasporto sono a carico del trasportatore. Eventuali danni della cassa o dei componenti devono essere immediatamente segnalati al trasportatore.

SOLUZIONI PER LA PULIZIA

Il produttore consiglia di utilizzare detergenti chimici liquidi. I detergenti in polvere possono essere usati solo se miscelati accuratamente, perché in caso contrario possono provocare ostruzioni nella pompa, le tubazioni, lo scambiatore di calore e/o nei raccordi a innesto rapido. La garanzia non copre eventuali guasti dovuti all'accumulo di sostanze chimiche. Usare sempre un detergente neutro con un pH compreso tra 6 e 9 per evitare l'usura prematura della pompa, delle tenute e/o di altri componenti. La garanzia non copre eventuali danni dovuti all'uso di sostanze chimiche aggressive.

MANUTENZIONE

Per ottenere prestazioni ottimali, lavare l'unità con acqua pulita alla fine di ogni giornata di lavoro. Almeno una volta al mese, lavare la pompa con uno speciale composto di lavaggio per rimuovere l'eventuale accumulo di sostanze minerali o chimiche. Lubrificare le ruote fisse e girevoli, e i raccordi a disconnessione rapida con spray al silicone per usi generici. L'aspiratore e la pompa non richiedono interventi di manutenzione specifici. Pulire il corpo dell'unità con un detergente per usi generici e proteggerlo con un lucido per interni di automobili.

Annotare il numero di serie e il modello del nuovo estrattore nello spazio sottostante:

Numero di serie: _____

Modello: MX 521 H

Data di acquisto: _____

Nome e numero di telefono del distributore:

Ricordarsi di registrare il prodotto acquistato per poter usufruire della garanzia.

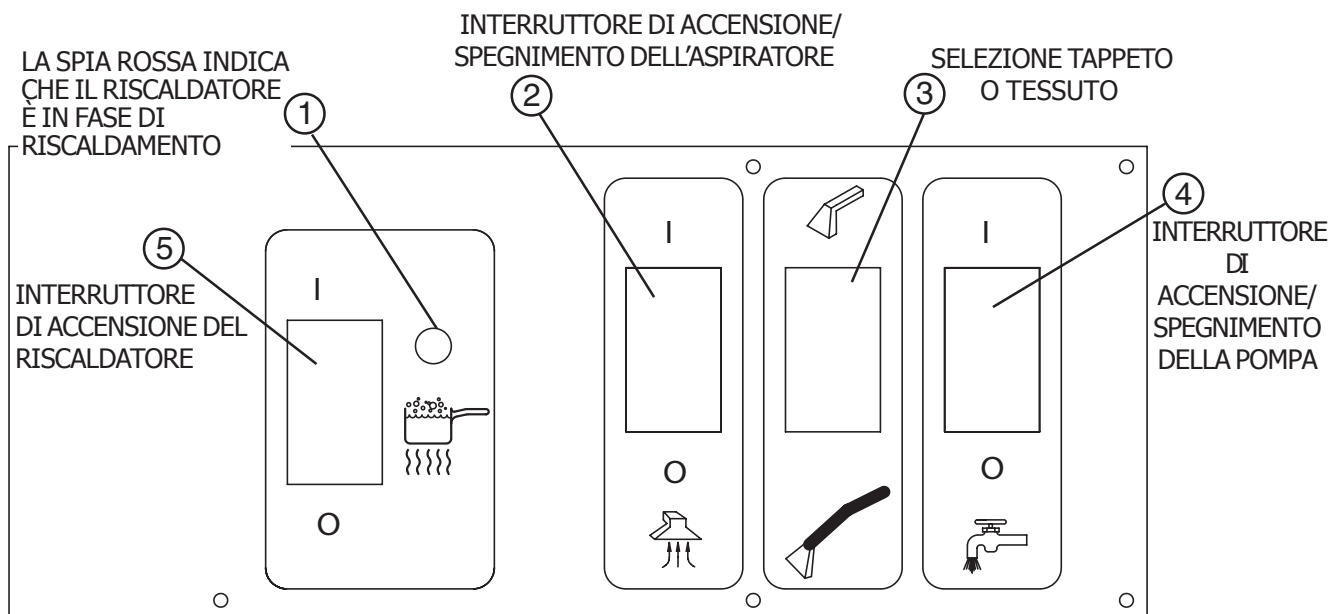

ACQUISIRE SEMPRE FAMILIARITÀ CON TUTTI I COMANDI DELL'ESTRATTORE PRIMA DI USARLO

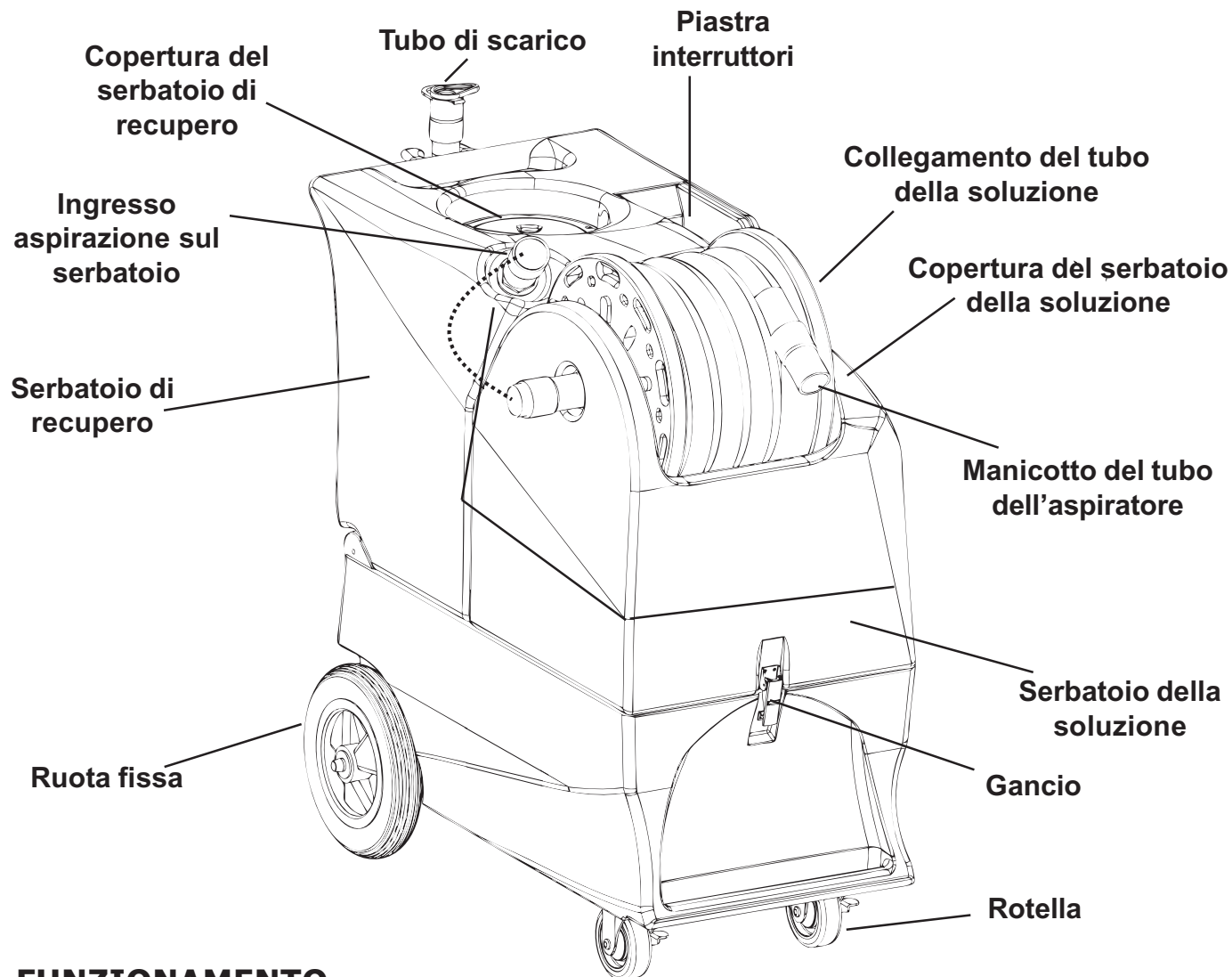

FUNZIONAMENTO

- 1 Ispezionare l'unità, le tubazioni e gli accessori di pulizia per verificare che siano integri e puliti.
- 2 Riempire il serbatoio della soluzione con acqua. È possibile anche usare acqua calda per rendere più efficiente l'operazione di pulizia, a condizione che la temperatura dell'acqua nel serbatoio non superi 54°C.
- 3 Collegare il cavo di alimentazione.

NOTA: la spia rossa (1) si accende solo quando lo scambiatore di calore è in fase di riscaldamento.

4 Collegare il tubo di riempimento al raccordo a disconnessione rapida dello carico della soluzione, accendere la pompa tramite l'apposito interruttore (4) e scaricare l'aria consentendo al flusso di acqua di scorrere liberamente. Appena l'acqua non contiene più aria e scorre liberamente, spegnere la pompa. Dopo aver arrestato la pompa, rimuovere il tubo di riempimento. **NOTA:** non rimuovere mai il tubo di riempimento quando la pompa è ancora in funzione. La pompa può essere riempita solo se il serbatoio della soluzione contiene del liquido. L'operazione di riempimento può richiedere 20-60 secondi.

5 Se necessario, è possibile anche aggiungere al serbatoio della soluzione un detergente liquido con un pH compreso tra 6 e 9, facendo attenzione a miscelarlo bene.

6 Collegare il tubo della soluzione sulla manichetta al raccordo a disconnessione rapida, quindi collegare il tubo dell'aspiratore al centro della manichetta all'apposito connettore sulla macchina. Per ulteriori informazioni, consultare lo schema relativo al serbatoio di recupero mostrato in precedenza. Tirare i tubi sulla manichetta e collegare le altre estremità all'utensile di pulizia.

- 7 Lasciare lo scambiatore di calore in funzione per due minuti fino al raggiungimento della temperatura di esercizio. La spia rossa (1) si spegne appena il riscaldatore ha raggiunto la temperatura di esercizio massima. La spia è generalmente accesa fissa durante le operazioni di pulizia.
- 8 Accendere la pompa (4) e impostare il selettore della pressione (3) sulla pressione di nebulizzazione desiderata: 300 PSI per i tappeti o 50 PSI per i tessuti.
- 9 Accendere l'aspiratore (2). Il motore si avvia lentamente. Ciò ha lo scopo di proteggere il motore nel tempo e di evitare che eventuali sovratensioni provochino l'attivazione dell'interruttore automatico alla parete.
- 10 Iniziare l'operazione di pulizia utilizzando i tubi e l'utensile corretti.
- 11 Aggiungere una soluzione chimica antischiuma nel serbatoio se si nota la presenza di schiuma.
- 12 Controllare il livello dell'acqua nel serbatoio della soluzione. Non azionare la pompa a secco.
- 13 Se il serbatoio della soluzione è quasi vuoto, spegnere la pompa e l'aspiratore (3 e 4), riempire nuovamente il serbatoio della soluzione, quindi svuotare e pulire il serbatoio di recupero.
- 14 Al termine, rimuovere la soluzione inutilizzata dal serbatoio della soluzione aspirandola nel serbatoio dell'aspiratore. Lavare l'unità con alcuni litri di acqua pulita.
- 15 Scaricare il serbatoio di recupero collocando il tubo di scarico su un contenitore o secchio prima di rimuovere il tappo di chiusura del tubo.
- 16 Scollegare i tubi dall'utensile di pulizia e avvolgere i cavi sulla manichetta.

NOTA: per rimuovere la manichetta con i tubi dall'unità, tirare il tubo dell'aspiratore per staccarlo dal connettore sul lato anteriore del serbatoio. Scollegare il raccordo a disconnessione rapida del tubo della soluzione. Spingere il tubo dell'aspiratore verso il centro della manichetta. Afferrare entrambi i lati della manichetta e sollevarla per rimuoverla dall'unità. **NOTA:** prima di effettuare interventi di manutenzione sui componenti nel vano della base, è sempre necessario rimuovere i tubi e la manichetta dalla macchina in modo da poter aprire i serbatoi.



ATTENZIONE! Spegnere immediatamente l'unità se inizia a scaricare schiuma o acqua.



ATTENZIONE! Per non danneggiare il motore, aggiungere sempre una soluzione antischiuma se si nota la presenza di schiuma.

ARRESTO DELL'ASPIRATORE CON GALLEGGIANTE A SFERA

Prima di usare l'unità, verificare sempre che il filtro a galleggiante sia pulito e la sfera possa muoversi liberamente. Quando il serbatoio di recupero è pieno, il galleggiante a sfera si solleva e blocca il flusso di aspirazione per evitare l'ingresso di altra acqua nel serbatoio. Spegnere l'aspiratore e svuotare il serbatoio di recupero.

NOTA: se è presente della schiuma o se il galleggiante a sfera non si solleva, il galleggiante può non essere in grado di arrestare il flusso dell'aria con il conseguente rischio di traboccamento del serbatoio. La garanzia non copre i danni dei motori dell'aspiratore provocati dall'acqua.

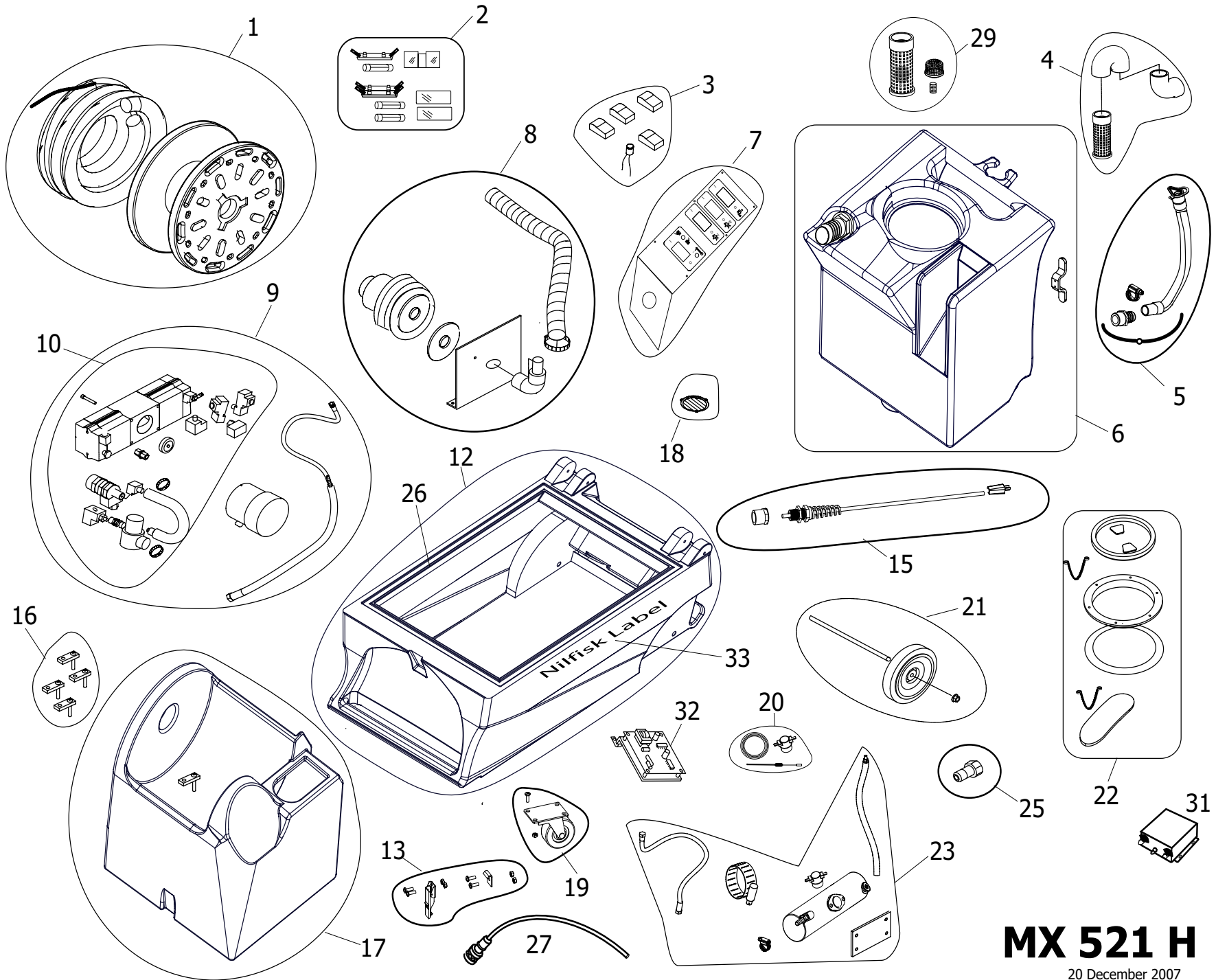

MX 521 H

20 December 2007

ESTRATTORE MX 521 H

ELENCO DELLE PARTI

220 - 240V

N.	QTÀ	CODICE PARTE	DESCRIZIONE
1	1	600752101	Manichetta con tubi
2	1	600752102	Kit fusibili
3	1	600752103	Kit interruttori
4	1	600752104	Kit galleggiante a sfera e ingresso aspiratore
5	1	600752105	Kit tubo di scarico
6	1	600752106	Serbatoio di recupero
7	1	600752107	Piastra interruttori
8	1	600752108	Kit aspiratore
9	1	600752109	Gruppo completo con pompa e motore
10	1	600752110	Gruppo pompa completo senza motore
12	1	600752112	Kit base
13	2	600752113	Kit ganci
15	1	600752115	Kit cavo di alimentazione con spina europea
		600752128	Kit cavo di alimentazione con spina inglese
16	1	600752116	Kit svolgitore manichetta
17	1	600752117	Serbatoio di mantenimento
18	1	600752118	Kit serrande
19	1	600752119	Kit rotella
20	1	600752120	Kit per riparazione riscaldatore
21	1	600752121	Kit ruote fisse
22	1	600752122	Kit coperchio
23	1	600752123	Kit con scambiatore di calore sostitutivo, 2000 W
25	1	600752125	Raccordo a disconnessione rapida, maschio
26	1	600752126	Guarnizione, base
27	1	600752127	Tubo di riempimento
29	1	600752129	Kit con filtro, pompa e aspiratore
31	1	600752131	Filtro RFI
32	1	600752132	Scheda comandi, motore dell'aspiratore
33	1	600752133	Kit etichette

PARTI E KIT VARI

600752130 Kit per riparazione pompa

PROGRAMMA DI MANUTENZIONE

	UNA VOLTA AL GIORNO	UNA VOLTA ALLA SETTIMANA	UNA VOLTA AL MESE	UNA VOLTA ALL'ANNO	ALTRO
PULIZIA DI TUTTI I FILTRI	X				
CONTROLLO DEL CAVO DI ALIMENTAZIONE	X				
LAVAGGIO CON ANTICALCARE			X		
SOSTITUZIONE DELLE SPAZZOLE DEL MOTORE VCA					Ad intervalli di circa 1.500 ore
SOSTITUZIONE DEL REGOLATORE DI PRESSIONE				X	O se richiesto
SOSTITUZIONE DELLE SPAZZOLE DEL MOTORE VCA					Ad intervalli di circa 1.500 ore

RISOLUZIONE DEI PROBLEMI



**SCOLLEGARE SEMPRE L'UNITÀ
DALL'ALIMENTAZIONE PRIMA DI SCOLLEGARE
O COLLEGARE CAVI O COMPONENTI.**

PROBLEMA AZIONE CORRETTIVA

ASSENZA DI NEBULIZZAZIONE	Serbatoio della soluzione vuoto. Ugello nebulizzatore ostruito. Pompa non funzionante o non riempita. Valvola su asta non funzionante.
ASPIRAZIONE INSUFFICIENTE	Utensile di pulizia o tubo dell'aspiratore ostruiti. Bocchetta di scarico non completamente chiusa o tenute danneggiate. Cupola dell'aspiratore posizionata erroneamente o danneggiata.
NESSUNA ASPIRAZIONE	Il motore non si accende. Verificare il funzionamento dell'interruttore. Verificare il funzionamento del motore dell'aspiratore. Verificare il funzionamento della scheda circuiti dell'aspiratore.
CALORE INSUFFICIENTE	Nebulizzazione troppo lunga. Provare a eseguire la nebulizzazione per 10-12 secondi o per tre passaggi. Scambiatore di calore sporco. Uso di un utensile errato. Flusso di acqua eccessivo. Lunghezza o diametro del tubo superiore alle dimensioni standard.
ASSENZA DI CALORE	Riscaldatore spento. Presenza a muro non funzionante. Verificare che l'interruttore automatico non sia scattato. Verificare che il fusibile non sia bruciato. Interruttore riscaldatore non alimentato. Verificare che non ci siano circuiti aperti. Interruttore del riscaldatore non funzionante. Seguire le istruzioni per tentare di isolare il problema. Rivolgersi al distributore per ulteriore assistenza.

Se non si riesce a individuare il problema, rivolgersi al distributore da cui è stata acquistata l'unità MX 107 H.

ESTRATTORE MX 521 H

SPECIFICHE:

Corpo stampato:	Garanzia per tutta la vita utile dell'unità
Alimentazione:	3220 W
Aspirazione in prossimità dell'ugello:	30,4 KPA
Pompa:	21 bar / 300 psi
Scambiatore di calore:	2000 Watt
Peso:	59,3 kg
Dimensioni:	91 (altezza) x 45 (larghezza) x 97 (lunghezza) cm

600205299 ASTA PER TAPPETI

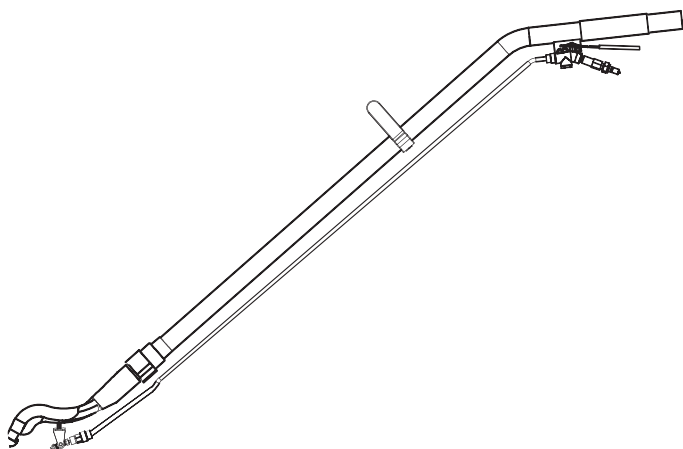

**ESTRATTORE
MX 521 H
220 - 240V**

NOTE:

ESTRATTORE MX 521 H 220 - 240V

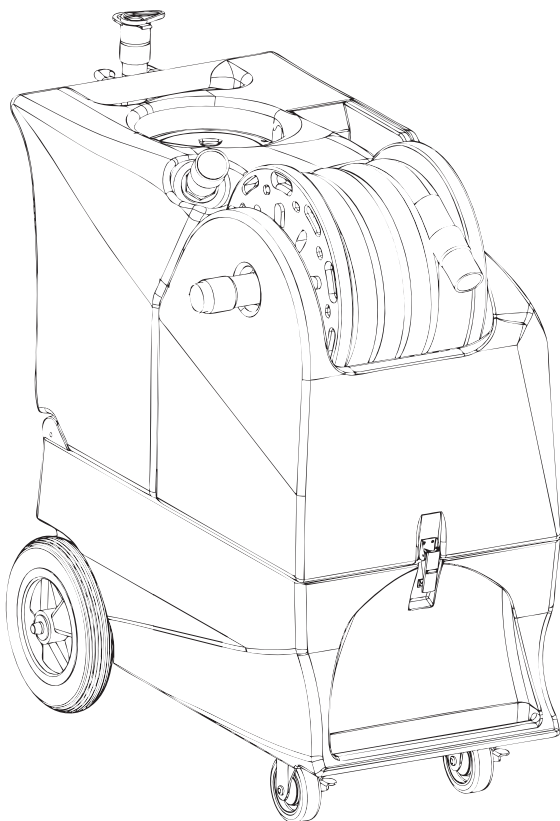

INFORMAZIONI E ISTRUZIONI PER L'USO



**ATTENZIONE! PRIMA DI USARE L'UNITÀ, LEGGERE SEMPRE
TUTTE LE SEZIONI DI QUESTO MANUALE PER L'USO.**

IMPORTANTI NORME DI SICUREZZA

Quest'unità è destinata esclusivamente ad uso commerciale, ad esempio in alberghi, scuole, ospedali, fabbriche, negozi e uffici, ossia per applicazioni diverse dal normale uso domestico.

Quando si utilizza un'apparecchiatura elettrica, osservare sempre le precauzioni di base, comprese le seguenti:

NOTA: leggere tutte le istruzioni prima dell'uso.



AVVERTENZA!

Per limitare il rischio di incendio, scosse elettriche o lesioni:

- Non allontanarsi dall'unità se questa è collegata alla rete elettrica. Scollegare sempre l'unità dalla rete elettrica se non si prevede di usarla.
- Scollegare sempre l'unità dalla rete elettrica prima di effettuare operazioni di pulizia o interventi di manutenzione.
- Prima di scollegare il cavo di alimentazione, disattivare tutti i comandi.
- Per evitare scosse elettriche, non esporre l'unità alla pioggia o la neve. Immagazzinare e usare l'unità solo in ambienti interni.
- Se necessario, indossare sempre cuffie per proteggere l'udito. Il livello di pressione sonora prodotto dall'unità MX 521 H è 75dB(A).
- Verificare che l'unità non venga usata come giocattolo. Fare molta attenzione durante l'uso dell'unità in ambienti dove sono presenti bambini.
- Utilizzare l'unità solo in conformità con le istruzioni fornite in questo manuale. Usare solo gli accessori raccomandati dal produttore.
- Ispezionare regolarmente il cavo di alimentazione per verificare che non sia danneggiato, fessurato, usurato o non correttamente isolato. Sostituire il cavo di alimentazione con un modello equivalente, se danneggiato. Non utilizzare l'unità, se il cavo o la spina sono danneggiati.
- Usare sempre una soluzione antischiama se è presente molta schiuma nel serbatoio di recupero per evitare di danneggiare il motore.
- Spegnerne immediatamente l'unità se il motore dell'aspiratore lo scarico espellono schiuma o liquidi.
- Se l'unità non funziona correttamente, è caduta a terra, è danneggiata, è stata lasciata all'aperto o è caduta nell'acqua, farla immediatamente ispezionare da un centro di assistenza autorizzato.
- Non tirare il cavo di alimentazione né utilizzarlo come manico; fare attenzione a non intrappolare il cavo sotto alle porte o ad avvolgerlo intorno a spigoli o angoli appuntiti. Non passare sopra al cavo con l'unità. Tenere il cavo lontano da superfici riscaldate. Per staccare l'unità dall'alimentazione, afferrare la spina, non il cavo.
- Non toccare la spina, il cavo di alimentazione o l'unità con le mani bagnate.
- Verificare che le prolunghie siano 12/3 e non superino una lunghezza di 15,2 metri. Sostituire immediatamente il cavo di alimentazione o scollegare immediatamente l'unità dalla rete elettrica se il polo di messa a terra è danneggiato.
- Non inserire alcun oggetto nelle aperture. Non utilizzare l'unità se una delle aperture è bloccata. Rimuovere immediatamente tutte le tracce di polvere, filaccia, capelli e qualsiasi altra sostanza che possa ridurre il flusso d'aria.
- Non aspirare materiali incandescenti o che bruciano come sigarette, fiammiferi, ceneri ardenti o materiali dannosi per la salute. Non utilizzare l'unità con liquidi combustibili o infiammabili come la benzina o in zone dove potrebbero essere presenti tali sostanze.
- Usare l'unità con estrema cautela lungo le scale.
- Collegare l'unità solo a una presa con idonea messa a terra.
- Fare attenzione al liquido scaricato in quanto potrebbe essere molto caldo, pressurizzato o contenere sostanze chimiche pericolose.
- Non azionare la pompa a secco. Se l'acqua si esaurisce, spegnere l'unità e aggiungere altra acqua.

ISPEZIONE

Rimuovere con cautela l'unità MX 521 H dall'imballaggio e verificare che non abbia subito danni durante il trasporto. Tutte le unità vengono accuratamente collaudate e ispezionate prima dell'invio al cliente. Eventuali danni dovuti al trasporto sono a carico del trasportatore. Eventuali danni della cassa o dei componenti devono essere immediatamente segnalati al trasportatore.

SOLUZIONI PER LA PULIZIA

Il produttore consiglia di utilizzare detergenti chimici liquidi. I detergenti in polvere possono essere usati solo se miscelati accuratamente, perché in caso contrario possono provocare ostruzioni nella pompa, le tubazioni, lo scambiatore di calore e/o nei raccordi a innesto rapido. La garanzia non copre eventuali guasti dovuti all'accumulo di sostanze chimiche. Usare sempre un detergente neutro con un pH compreso tra 6 e 9 per evitare l'usura prematura della pompa, delle tenute e/o di altri componenti. La garanzia non copre eventuali danni dovuti all'uso di sostanze chimiche aggressive.

MANUTENZIONE

Per ottenere prestazioni ottimali, lavare l'unità con acqua pulita alla fine di ogni giornata di lavoro. Almeno una volta al mese, lavare la pompa con uno speciale composto di lavaggio per rimuovere l'eventuale accumulo di sostanze minerali o chimiche. Lubrificare le ruote fisse e girevoli, e i raccordi a disconnessione rapida con spray al silicone per usi generici. L'aspiratore e la pompa non richiedono interventi di manutenzione specifici. Pulire il corpo dell'unità con un detergente per usi generici e proteggerlo con un lucido per interni di automobili.

Annotare il numero di serie e il modello del nuovo estrattore nello spazio sottostante:

Numero di serie: _____

Modello: MX 521 H

Data di acquisto: _____

Nome e numero di telefono del distributore:

Ricordarsi di registrare il prodotto acquistato per poter usufruire della garanzia.

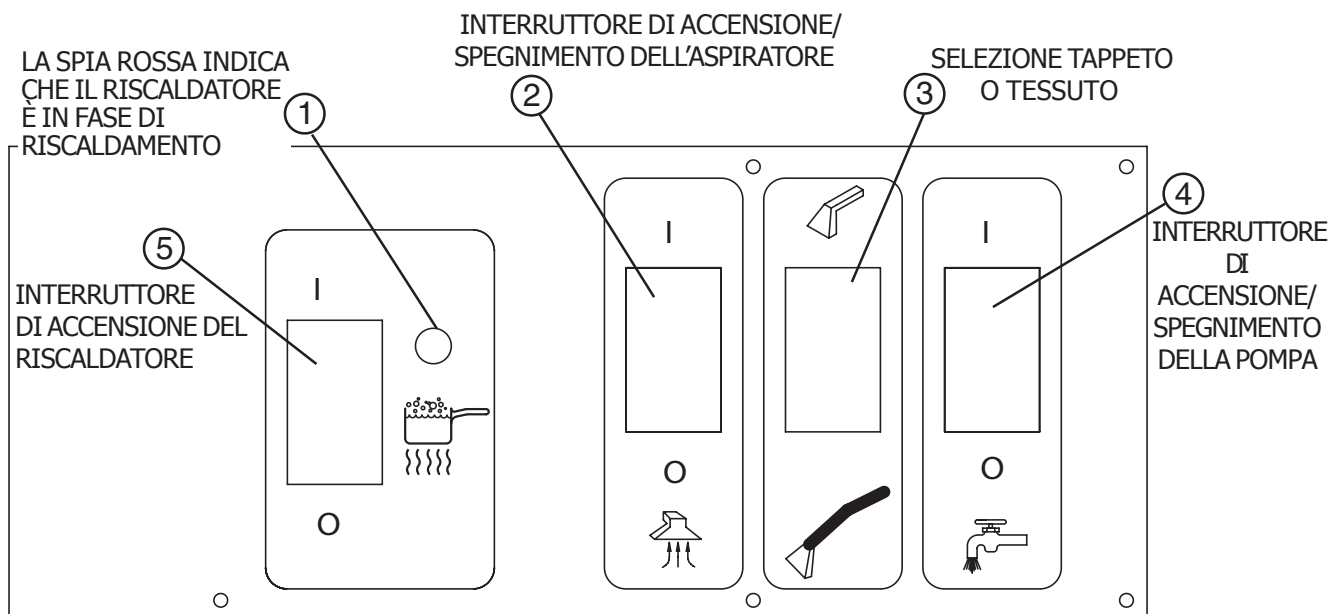

ACQUISIRE SEMPRE FAMILIARITÀ CON TUTTI I COMANDI DELL'ESTRATTORE PRIMA DI USARLO

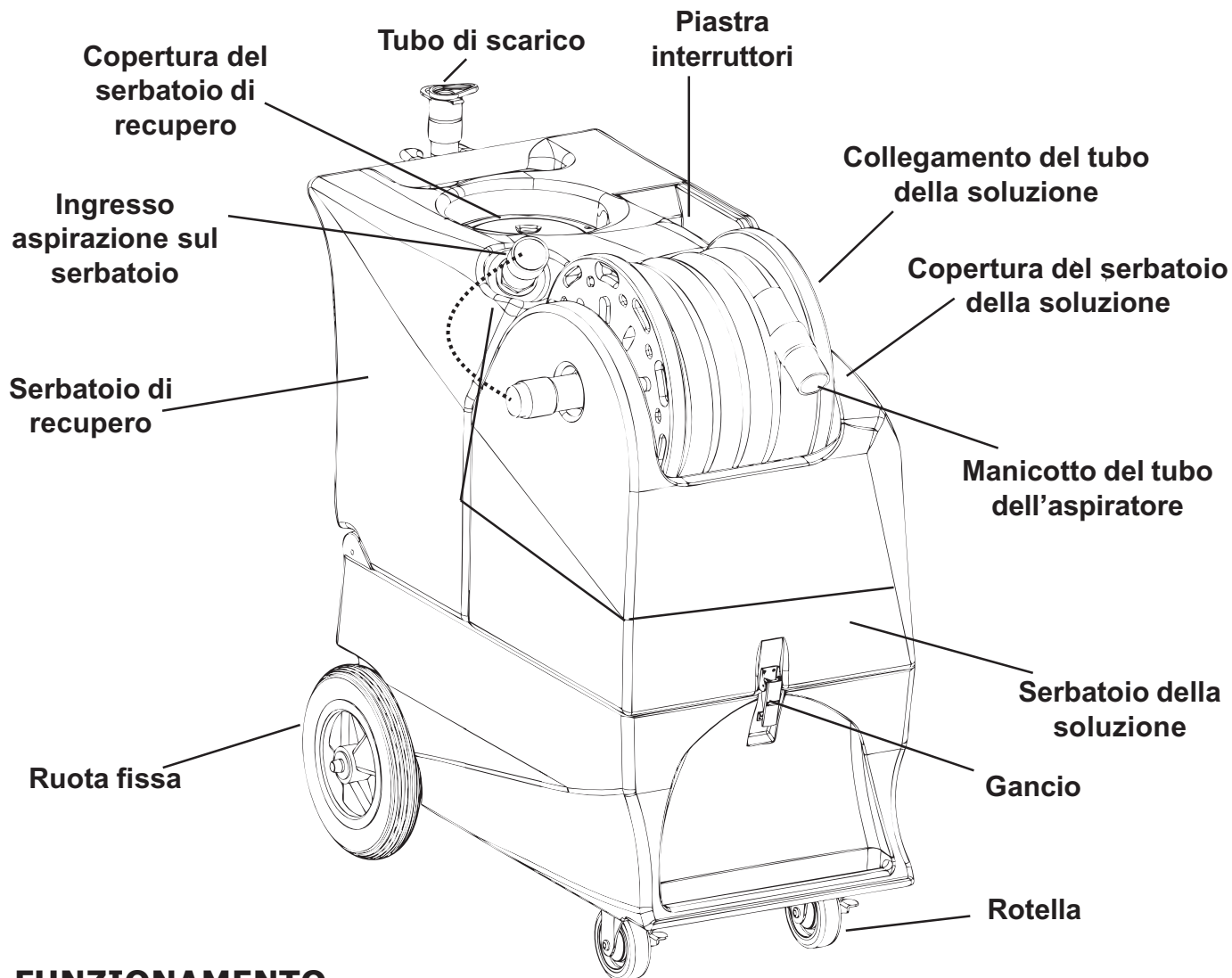

FUNZIONAMENTO

- 1 Ispezionare l'unità, le tubazioni e gli accessori di pulizia per verificare che siano integri e puliti.
- 2 Riempire il serbatoio della soluzione con acqua. È possibile anche usare acqua calda per rendere più efficiente l'operazione di pulizia, a condizione che la temperatura dell'acqua nel serbatoio non superi 54°C.
- 3 Collegare il cavo di alimentazione.

NOTA: la spia rossa (1) si accende solo quando lo scambiatore di calore è in fase di riscaldamento.

4 Collegare il tubo di riempimento al raccordo a disconnessione rapida dello carico della soluzione, accendere la pompa tramite l'apposito interruttore (4) e scaricare l'aria consentendo al flusso di acqua di scorrere liberamente. Appena l'acqua non contiene più aria e scorre liberamente, spegnere la pompa. Dopo aver arrestato la pompa, rimuovere il tubo di riempimento. **NOTA:** non rimuovere mai il tubo di riempimento quando la pompa è ancora in funzione. La pompa può essere riempita solo se il serbatoio della soluzione contiene del liquido. L'operazione di riempimento può richiedere 20-60 secondi.

5 Se necessario, è possibile anche aggiungere al serbatoio della soluzione un detergente liquido con un pH compreso tra 6 e 9, facendo attenzione a miscelarlo bene.

6 Collegare il tubo della soluzione sulla manichetta al raccordo a disconnessione rapida, quindi collegare il tubo dell'aspiratore al centro della manichetta all'apposito connettore sulla macchina. Per ulteriori informazioni, consultare lo schema relativo al serbatoio di recupero mostrato in precedenza. Tirare i tubi sulla manichetta e collegare le altre estremità all'utensile di pulizia.

- 7 Lasciare lo scambiatore di calore in funzione per due minuti fino al raggiungimento della temperatura di esercizio. La spia rossa (1) si spegne appena il riscaldatore ha raggiunto la temperatura di esercizio massima. La spia è generalmente accesa fissa durante le operazioni di pulizia.
- 8 Accendere la pompa (4) e impostare il selettore della pressione (3) sulla pressione di nebulizzazione desiderata: 300 PSI per i tappeti o 50 PSI per i tessuti.
- 9 Accendere l'aspiratore (2). Il motore si avvia lentamente. Ciò ha lo scopo di proteggere il motore nel tempo e di evitare che eventuali sovratensioni provochino l'attivazione dell'interruttore automatico alla parete.
- 10 Iniziare l'operazione di pulizia utilizzando i tubi e l'utensile corretti.
- 11 Aggiungere una soluzione chimica antischiuma nel serbatoio se si nota la presenza di schiuma.
- 12 Controllare il livello dell'acqua nel serbatoio della soluzione. Non azionare la pompa a secco.
- 13 Se il serbatoio della soluzione è quasi vuoto, spegnere la pompa e l'aspiratore (3 e 4), riempire nuovamente il serbatoio della soluzione, quindi svuotare e pulire il serbatoio di recupero.
- 14 Al termine, rimuovere la soluzione inutilizzata dal serbatoio della soluzione aspirandola nel serbatoio dell'aspiratore. Lavare l'unità con alcuni litri di acqua pulita.
- 15 Scaricare il serbatoio di recupero collocando il tubo di scarico su un contenitore o secchio prima di rimuovere il tappo di chiusura del tubo.
- 16 Scollegare i tubi dall'utensile di pulizia e avvolgere i cavi sulla manichetta.

NOTA: per rimuovere la manichetta con i tubi dall'unità, tirare il tubo dell'aspiratore per staccarlo dal connettore sul lato anteriore del serbatoio. Scollegare il raccordo a disconnessione rapida del tubo della soluzione. Spingere il tubo dell'aspiratore verso il centro della manichetta. Afferrare entrambi i lati della manichetta e sollevarla per rimuoverla dall'unità. **NOTA:** prima di effettuare interventi di manutenzione sui componenti nel vano della base, è sempre necessario rimuovere i tubi e la manichetta dalla macchina in modo da poter aprire i serbatoi.



ATTENZIONE! Spegnere immediatamente l'unità se inizia a scaricare schiuma o acqua.



ATTENZIONE! Per non danneggiare il motore, aggiungere sempre una soluzione antischiuma se si nota la presenza di schiuma.

ARRESTO DELL'ASPIRATORE CON GALLEGGIANTE A SFERA

Prima di usare l'unità, verificare sempre che il filtro a galleggiante sia pulito e la sfera possa muoversi liberamente. Quando il serbatoio di recupero è pieno, il galleggiante a sfera si solleva e blocca il flusso di aspirazione per evitare l'ingresso di altra acqua nel serbatoio. Spegnere l'aspiratore e svuotare il serbatoio di recupero.

NOTA: se è presente della schiuma o se il galleggiante a sfera non si solleva, il galleggiante può non essere in grado di arrestare il flusso dell'aria con il conseguente rischio di traboccamento del serbatoio. La garanzia non copre i danni dei motori dell'aspiratore provocati dall'acqua.

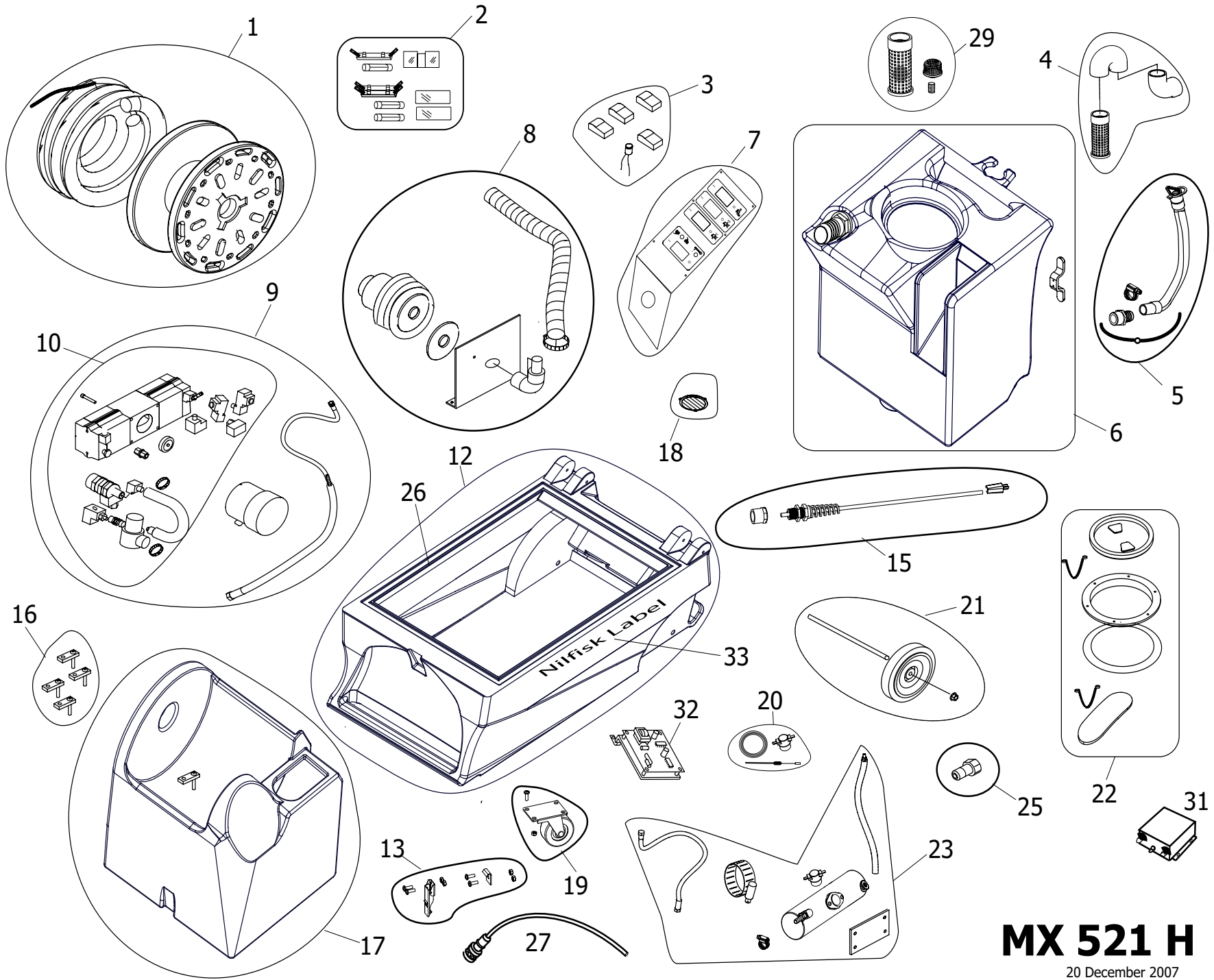

MX 521 H

20 December 2007

ESTRATTORE MX 521 H

ELENCO DELLE PARTI

220 - 240V

N.	QTÀ	CODICE PARTE	DESCRIZIONE
1	1	600752101	Manichetta con tubi
2	1	600752102	Kit fusibili
3	1	600752103	Kit interruttori
4	1	600752104	Kit galleggiante a sfera e ingresso aspiratore
5	1	600752105	Kit tubo di scarico
6	1	600752106	Serbatoio di recupero
7	1	600752107	Piastra interruttori
8	1	600752108	Kit aspiratore
9	1	600752109	Gruppo completo con pompa e motore
10	1	600752110	Gruppo pompa completo senza motore
12	1	600752112	Kit base
13	2	600752113	Kit ganci
15	1	600752115	Kit cavo di alimentazione con spina europea
		600752128	Kit cavo di alimentazione con spina inglese
16	1	600752116	Kit svolgitore manichetta
17	1	600752117	Serbatoio di mantenimento
18	1	600752118	Kit serrande
19	1	600752119	Kit rotella
20	1	600752120	Kit per riparazione riscaldatore
21	1	600752121	Kit ruote fisse
22	1	600752122	Kit coperchio
23	1	600752123	Kit con scambiatore di calore sostitutivo, 2000 W
25	1	600752125	Raccordo a disconnessione rapida, maschio
26	1	600752126	Guarnizione, base
27	1	600752127	Tubo di riempimento
29	1	600752129	Kit con filtro, pompa e aspiratore
31	1	600752131	Filtro RFI
32	1	600752132	Scheda comandi, motore dell'aspiratore
33	1	600752133	Kit etichette

PARTI E KIT VARI

600752130 Kit per riparazione pompa

PROGRAMMA DI MANUTENZIONE

	UNA VOLTA AL GIORNO	UNA VOLTA ALLA SETTIMANA	UNA VOLTA AL MESE	UNA VOLTA ALL'ANNO	ALTRO
PULIZIA DI TUTTI I FILTRI	X				
CONTROLLO DEL CAVO DI ALIMENTAZIONE	X				
LAVAGGIO CON ANTICALCARE			X		
SOSTITUZIONE DELLE SPAZZOLE DEL MOTORE VCA					Ad intervalli di circa 1.500 ore
SOSTITUZIONE DEL REGOLATORE DI PRESSIONE				X	O se richiesto
SOSTITUZIONE DELLE SPAZZOLE DEL MOTORE VCA					Ad intervalli di circa 1.500 ore

RISOLUZIONE DEI PROBLEMI



**SCOLLEGARE SEMPRE L'UNITÀ
DALL'ALIMENTAZIONE PRIMA DI SCOLLEGARE
O COLLEGARE CAVI O COMPONENTI.**

PROBLEMA AZIONE CORRETTIVA

ASSENZA DI NEBULIZZAZIONE	Serbatoio della soluzione vuoto. Ugello nebulizzatore ostruito. Pompa non funzionante o non riempita. Valvola su asta non funzionante.
ASPIRAZIONE INSUFFICIENTE	Utensile di pulizia o tubo dell'aspiratore ostruiti. Bocchetta di scarico non completamente chiusa o tenute danneggiate. Cupola dell'aspiratore posizionata erroneamente o danneggiata.
NESSUNA ASPIRAZIONE	Il motore non si accende. Verificare il funzionamento dell'interruttore. Verificare il funzionamento del motore dell'aspiratore. Verificare il funzionamento della scheda circuiti dell'aspiratore.
CALORE INSUFFICIENTE	Nebulizzazione troppo lunga. Provare a eseguire la nebulizzazione per 10-12 secondi o per tre passaggi. Scambiatore di calore sporco. Uso di un utensile errato. Flusso di acqua eccessivo. Lunghezza o diametro del tubo superiore alle dimensioni standard.
ASSENZA DI CALORE	Riscaldatore spento. Presenza a muro non funzionante. Verificare che l'interruttore automatico non sia scattato. Verificare che il fusibile non sia bruciato. Interruttore riscaldatore non alimentato. Verificare che non ci siano circuiti aperti. Interruttore del riscaldatore non funzionante. Seguire le istruzioni per tentare di isolare il problema. Rivolgersi al distributore per ulteriore assistenza.

Se non si riesce a individuare il problema, rivolgersi al distributore da cui è stata acquistata l'unità MX 107 H.

ESTRATTORE MX 521 H

SPECIFICHE:

Corpo stampato:	Garanzia per tutta la vita utile dell'unità
Alimentazione:	3220 W
Aspirazione in prossimità dell'ugello:	30,4 KPA
Pompa:	21 bar / 300 psi
Scambiatore di calore:	2000 Watt
Peso:	59,3 kg
Dimensioni:	91 (altezza) x 45 (larghezza) x 97 (lunghezza) cm

600205299 ASTA PER TAPPETI

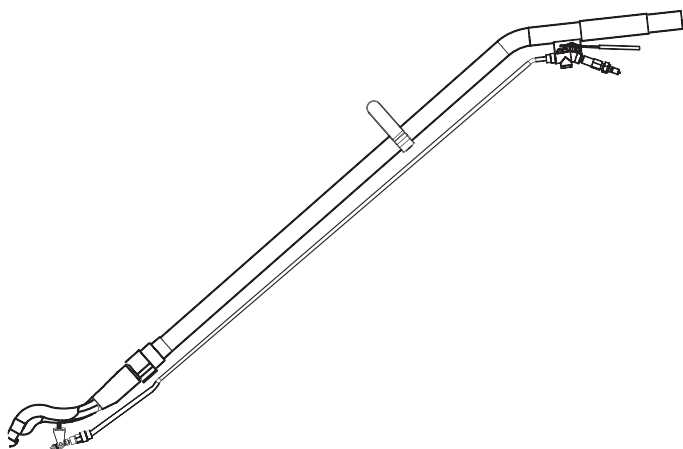

**ESTRATTORE
MX 521 H
220 - 240V**

NOTE:

MX 521 H EXTRAKTIONSGERÄT 220 - 240V

ALLGEMEINE HINWEISE UND BEDIENUNGSANLEITUNG

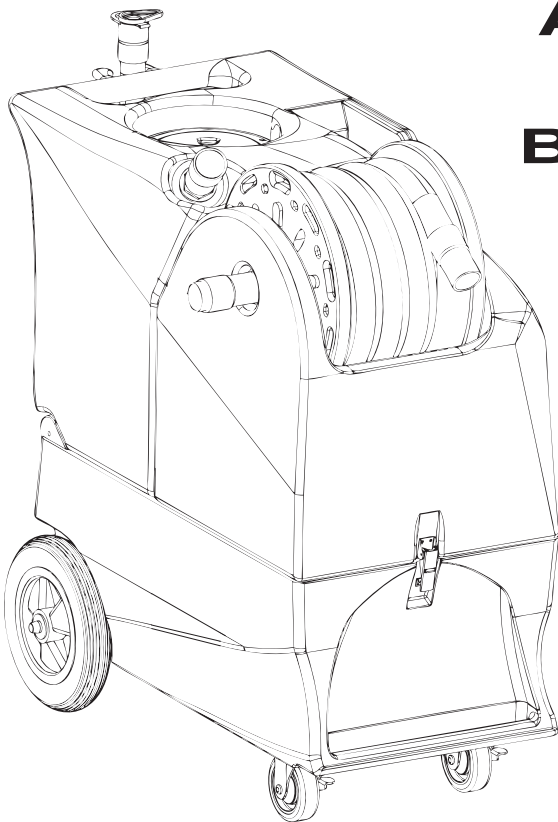

**ACHTUNG: BEVOR SIE DIE MASCHINE IN BETRIEB NEHMEN, LESEH SIE BITTE ALLE
ABSCHNITTE DIESER BEDIENUNGSANLEITUNG SORGFÄLTIG DURCH**



WICHTIGE SICHERHEITSHINWEISE

Diese Maschine ist nur für den gewerblichen Einsatz geeignet, z. B. im Hotel- und Gaststättengewerbe, in Schulen, Krankenhäusern, Fabriken, Geschäften und Büroräumen. In anderen Worten: Die Maschine ist nicht für normale Haushaltszwecke geeignet.

Bei der Benutzung eines Elektrogerätes sind die grundlegenden Vorsichtsmaßnahmen, einschließlich der im Folgenden genannten, jederzeit zu beachten:

BITTE BEACHTEN: Vor Inbetriebnahme der Maschine sind sämtliche Anweisungen sorgfältig durchzulesen.



WARNING!

Zur Verminderung der Feuer- und Verletzungsgefahr sowie der Gefahr durch Stromstöße:

- Lassen Sie die Maschine nicht unbeaufsichtigt, wenn sie an die Steckdose angeschlossen ist. Trennen Sie das Gerät vom Netz, wenn es nicht benutzt wird.
- Ziehen Sie vor Reinigungs- und Wartungsarbeiten den Netzstecker der Maschine.
- Bevor Sie den Stecker aus der Steckdose ziehen, sind alle Bedienungselemente auf „Aus“ zu schalten.
- Zur Vermeidung von Stromstößen darf das Gerät weder Regen noch Schnee ausgesetzt werden. Lagerung und Benutzung nur in geschlossenen Räumen.
- Ein Hörschutz wird empfohlen. Der Schallpegel des MX 521 H wurde mit 75 dB(A) gemessen.
- Die Maschine ist kein Spielzeug. Besondere Vorsicht ist sowohl beim Betrieb in der Nähe von Kindern als auch bei der Benutzung der Maschine durch Kinder geboten.
- Die Maschine darf lediglich wie in diesem Handbuch beschrieben benutzt werden. Lediglich die vom Hersteller empfohlenen Zubehörteile dürfen verwendet werden.
- Inspizieren Sie das Netzkabel regelmäßig auf Beschädigungen wie Risse, Versprödung oder schadhafte Isolierung. Ersetzen Sie das Netzkabel durch ein gleichartiges Kabel, wenn Sie irgendwelche Beschädigungen feststellen. Das Gerät darf nicht benutzt werden, falls am Netzkabel oder am Stecker irgendeine Beschädigung vorliegt.
- Verwenden Sie jedesmal einen Entschäumer, wenn Schaum in den Schmutzwasserbehälter gelangt ist, um einen Motorschaden zu verhindern.
- Falls Schaum oder Flüssigkeit aus dem Saugmotor oder Schmutzwasserschlauch austritt, schalten Sie die Maschine sofort ab.
- Falls die Maschine nicht einwandfrei arbeitet, fallen gelassen, beschädigt oder im Freien abgestellt wurde oder sich im Wasser befunden hat, ist diese bei einem Servicezentrum abzugeben.
- Das Kabel nicht als Handgriff benutzen. Das Kabel nicht in einer Tür einklemmen oder um scharfe Kanten oder Ecken ziehen. Das Kabel nicht mit dem Gerät überfahren. Das Kabel von erhitzten Oberflächen fernhalten. Um den Stecker aus der Steckdose zu ziehen, muss am Stecker festgehalten werden, nicht am Kabel.
- Stecker, Kabel und Maschine nicht mit nassen Händen berühren.
- Es dürfen nur 12/3-Verlängerungskabel mit einer maximalen Länge von 15 Metern verwendet werden. Ziehen Sie sofort den Netzstecker und ersetzen das Netzkabel, wenn die Kontaktzunge beschädigt wurde.
- Es dürfen keinerlei Gegenstände in Öffnungen eingeführt werden. Während des Betriebes dürfen keine Öffnungen blockiert sein; entfernen Sie Staub, Fäden, Haare sowie jegliche Fremdkörper, die den Luftstrom beeinträchtigen könnten.
- Die Maschine darf nicht zur Aufnahme brennender und rauchender Materialien wie z. B. Zigaretten, Streichhölzer oder gesundheitsgefährdendem Staub benutzt werden. Das Gerät darf nicht für die Aufnahme leicht entzündbarer oder brennbarer Flüssigkeiten wie z. B. Benzin benutzt werden. Das Gerät darf auch nicht in Bereichen betrieben werden, in denen derartige Flüssigkeiten vorhanden sind.
- Bei der Treppenreinigung ist besondere Vorsicht geboten.
- Schließen Sie das Gerät nur an ordnungsgemäß geerdete Steckdosen an.
- Abgepumpte Flüssigkeiten können aufgrund ihrer Temperatur, des Drucks oder der chemischen Zusammensetzung gefährlich sein.
- Die Pumpe darf nicht trocken laufen. Wenn das Wasser zur Neige geht, schalten Sie die Maschine ab und füllen Wasser nach

SICHTPRÜFUNG:

Packen Sie Ihren MX 521 H vorsichtig aus und kontrollieren ihn auf Transportschäden. Jede Maschine wird vor dem Versand nochmals getestet und kontrolliert. Eventuelle Transportschäden sind vom Spediteur zu verantworten. Informieren Sie den Spediteur unverzüglich, wenn Sie Schäden an der Transportkiste bzw. an der Maschine oder ihren Teilen feststellen.

REINIGUNGSMITTEL:

Wir empfehlen Flüssigreiniger. Es können auch Pulverreiniger verwendet werden. Sie müssen jedoch sehr gründlich gemischt werden, weil sich sonst Rückstände in der Pumpe, den Schläuchen, im Wärmeaustauscher und/oder den Schnelltrennungen bilden. Defekte aufgrund solcher Rückstände fallen nicht unter die Gewährleistung. Verwenden Sie einen neutralen Reiniger mit einem pH-Wert zwischen 6 und 9, um einen vorzeitigen Verschleiß der Pumpe, Dichtungen und/oder anderen Baugruppen zu vermeiden. Durch den Einsatz aggressiver Chemikalien verursachte Schäden fallen ebenfalls nicht unter die Gewährleistung.

WARTUNG:

Um beste Ergebnisse mit der Maschine zu erzielen, spülen Sie sie am Ende jeden Arbeitstags mit klarem Wasser. Spülen Sie die Maschine mindestens einmal im Monat mit einem Spülmittel, um etwaige mineralische oder chemische Ablagerungen zu beseitigen. Die Räder, Rollen und Schnelltrennungen schmieren Sie mit einem Allzweck-Silkspray. Der Saugmotor und die Pumpe sind wartungsfrei. Für die Reinigung des Gehäuses verwenden Sie einen Allzweckreiniger und für den Schutz eine Autokunststoffpflege.

Tragen Sie die Seriennummer und die Modellbezeichnung Ihres

neuen Extraktionsgeräts hier ein:

Seriennummer: _____

Modell: MX 521 H

Kaufdatum: _____

Notieren Sie Namen und Telefonnummer Ihres Händlers:

(und registrieren Sie Ihre Maschine für den Garantiefall!!)

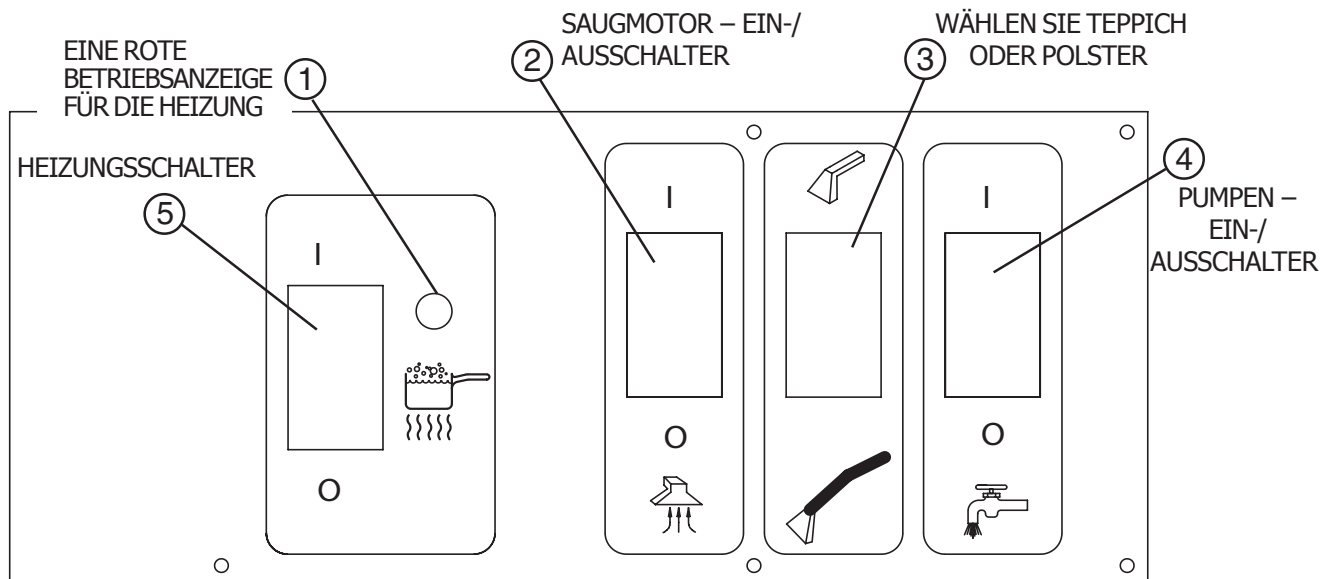

LERNEN SIE IHR NEUES EXTRAKTIONSGERÄT KENNEN

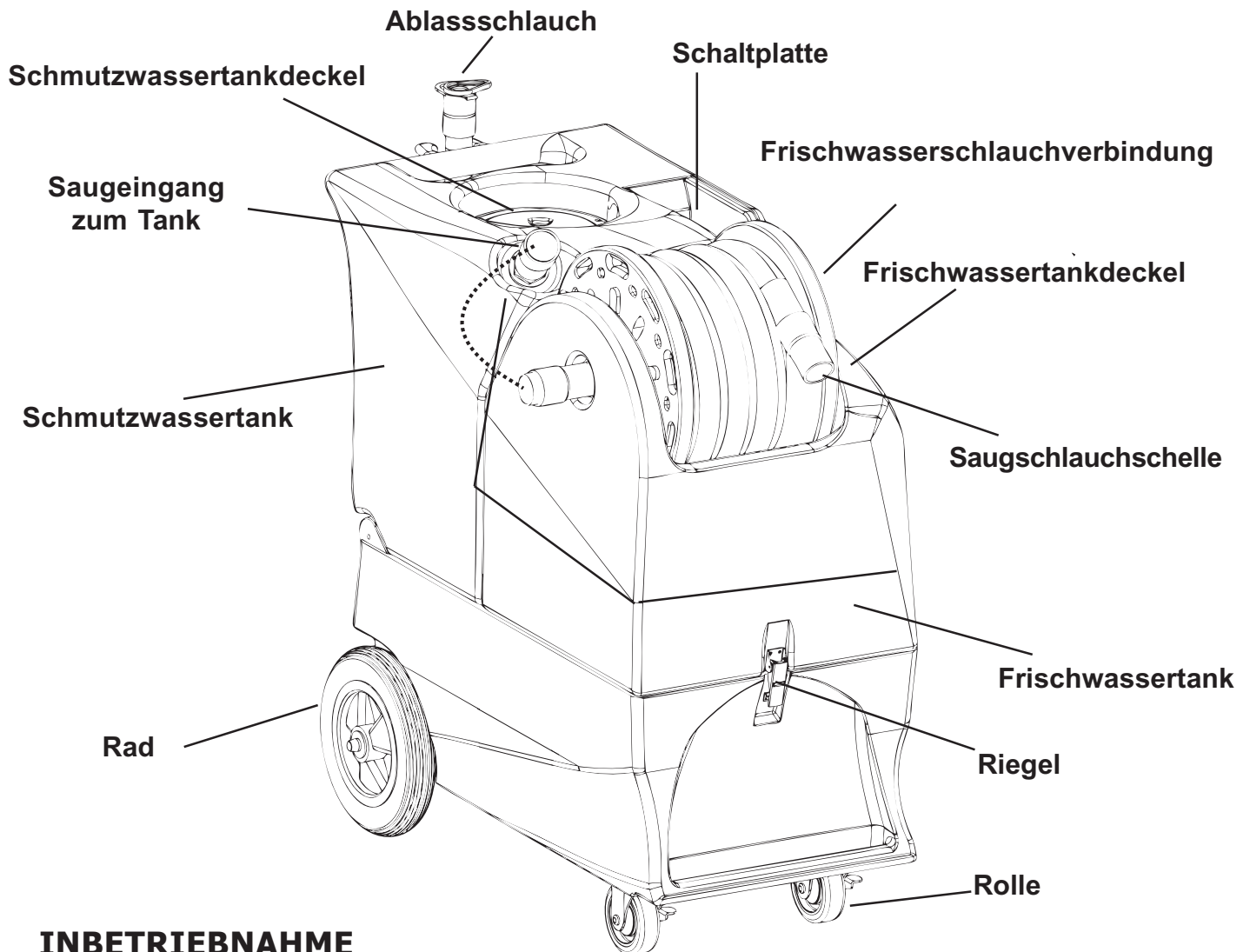

INBETRIEBNAHME

- 1 Überprüfen Sie die Maschine, Schläuche und das Reinigungszubehör auf Sauberkeit und Vollständigkeit.
- 2 Füllen Sie den Frischwassertank mit Wasser. Warmes Wasser kann die Reinigungswirkung verstärken, aber füllen Sie kein heißes Wasser (über 54 °C) in den Tank.
- 3 Stecken Sie das Netzkabel in die Steckdose.

BITTE BEACHTEN: die rote Lampe (1) leuchtet nur auf, wenn der Wärmeaustauscher aktiv heizt.

4 Schließen Sie den selbstansaugenden Schlauch an die Frischwasserschlauch-Schnelltrennung an, stellen den Pumpenschalter auf ON (4) und entlüften die Pumpe durch einen ungehinderten Wasserfluss. Wenn das Wasser klar ist (ohne Luftblasen) und stetig fließt, stellen Sie den Pumpenschalter wieder auf OFF. Sobald die Pumpe steht, ziehen Sie den selbstansaugenden Schlauch ab. **BITTE BEACHTEN:** Den selbstansaugenden Schlauch nicht abziehen, wenn die Pumpe noch läuft. Zur Pumpenbeschickung muss der Frischwassertank voll sein. Die Beschickung dauert 20-60 Sekunden.

5 Sie können auch einen Flüssigreiner mit einem pH-Wert zwischen 6 und 9 in den Frischwassertank geben. Gut mischen.

6 Verbinden Sie den Frischwasserschlauch auf der Trommel mit der Frischwasserschlauch-Schnelltrennung und verbinden den Saugschlauch in der Mitte der Trommel mit der Schlauchkupplung an der Maschine. Bitte sehen Sie hierfür die Grafik über dem Schmutzwassertank. Wickeln Sie die Schläuche von der Trommel ab. Verbinden Sie die andere Seite der Schläuche mit dem Reinigungszubehör.

- 7 Bitte warten Sie zwei Minuten, bis der Wärmeaustauscher seine Betriebstemperatur erreicht hat. Die rote Lampe **(1)** erlischt, wenn die Heizung die maximale Betriebstemperatur erreicht hat. Die Lampe ist während des Reinigungsvorgangs die meiste Zeit AN.
- 8 Schalten Sie die Pumpe ein **(4)** und stellen mit dem Druckwahlschalter **(3)** den gewünschten Sprühdruk ein: Für Teppiche 300 PSI (ca. 21 bar) und Polster 50 PSI (ca 3,5 bar).
- 9 Schalten Sie die Pumpe ein **(2)**. Der Motor läuft langsam an. Dies erhöht die Lebensdauer des Motors und verhindert eine starke Stromspitze durch Auslösen des Unterbrechers in der Wand.
- 10 Führen Sie die Reinigung mit den richtigen Schläuchen und Zubehör durch.
- 11 Bekämpfen Sie Schaumbildung im Schmutzwassertank mit einem Entschäumer.
- 12 Kontrollieren Sie den Füllstand im Frischwassertank. Lassen Sie die Pumpe nicht trocken laufen.
- 13 Wenn der Inhalt des Frischwassertanks zur Neige geht, schalten Sie die Pumpe und den Saugmotor ab**(3 & 4)**, füllen den Frischwassertank auf und entleeren und reinigen den Schmutzwassertank.
- 14 Nach dem Arbeitsgang entsorgen Sie den restlichen Inhalt des Frischwassertanks durch Absaugen in den Schmutzwassertank. Spülen Sie die Maschine mit zehn bis fünfzehn Litern klarem Wasser durch.
- 15 Zum Entleeren des Schmutzwassertanks halten Sie den Ablaufschlauch über einen Abfluss oder in einen Eimer und nehmen die Schlauchkappe ab.
- 16 Ziehen Sie die Schläuche vom Reinigungszubehör ab und wickeln die Schläuche auf die Kabeltrommel.

BITTE BEACHTEN: Um die Kabeltrommel von der Maschine abzunehmen, ziehen Sie den Saugschlauch von der Schlauchkupplung an der Vorderseite des Tanks ab. Lösen Sie die Frischwasserschlauch-Schnelltrennung. Schieben Sie den Saugschlauch in die Mitte der Trommel. Fassen Sie die Trommel an beiden Seiten und heben sie von der Maschine ab. **BITTE BEACHTEN:** Vor der Durchführung von Wartungsarbeiten im Chassisgehäuse müssen zunächst die Schläuche und die Trommel von der Maschine entfernt werden, bevor die Tanks herausgenommen werden können.



ACHTUNG: Falls Schaum oder Wasser aus dem Schmutzwasserschlauch austreten, schalten Sie die Maschine sofort ab.



ACHTUNG: Zur Vermeidung eines Saugmotorschadens setzen Sie bei Schaumbildung einen Entschäumer ein.

SCHWIMMERABSCHALTUNG DES SAUGMOTORS:

Vergewissern Sie sich vor der Benutzung der Maschine immer, dass der Schwimmerfilter sauber ist und die Schwimmerkugel sich frei bewegen kann. Bei einem vollen Schmutzwassertank steigt die Schwimmerkugel und unterbricht den Saugstrom, um eine Überfüllung des Tanks mit Schmutzwasser zu verhindern. Schalten Sie die Saugmotoren ab und entleeren den Schmutzwassertank.

BITTE BEACHTEN: Bei Schaumbildung oder wenn die Schwimmerkugel blockiert ist, kann der Schwimmer den Luftstrom nicht unterbrechen. Dann besteht die Gefahr einer Tanküberfüllung. Wasserschäden an den Saugmotoren fallen nicht unter die Gewährleistung.

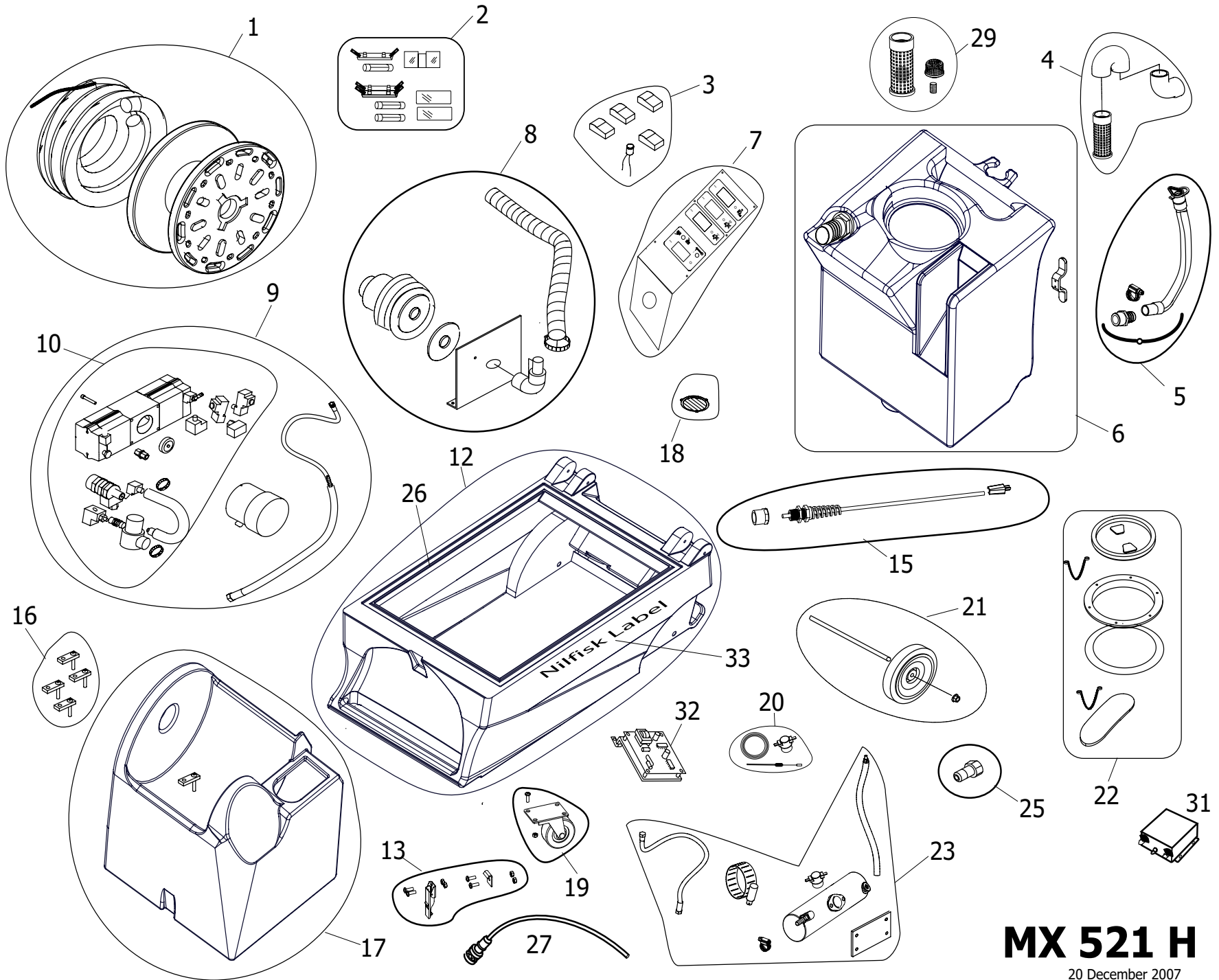

MX 521 H

20 December 2007

EXTRAKTIONSGERÄT MX 521 H

TEILELISTE

220-240V

ARTIKEL	STCK.	TEILE-Nr.	BESCHREIBUNG
1	1	600752101	Schlauchtrommel mit Schläuchen
2	1	600752102	Sicherungssatz
3	1	600752103	Schaltersatz
4	1	600752104	Kugelschwimmer, Saugeingangssatz
5	1	600752105	Ablassschlauchsatz
6	1	600752106	Schmutzwassertank
7	1	600752107	Schaltplatte
8	1	600752108	Saugmotor-Reparaturersatz
9	1	600752109	Pumpe und Motor (komplett)
10	1	600752110	Pumpe komplett, ohne Motor
12	1	600752112	Chassissatz
13	2	600752113	Riegelsatz
15	1	600752115	Netzkabel (EU-Netzstecker)
		600752128	Netzkabel (GB-Netzstecker)
16	1	600752116	Trommelführungssatz
17	1	600752117	Vorratsbehälter
18	1	600752118	Blendensatz
19	1	600752119	Rollensatz
20	1	600752120	Heizungsreparaturersatz
21	1	600752121	Radsatz
22	1	600752122	Deckelsatz
23	1	600752123	Wärmeaustauscher-Austauschsatz, 2.000 W
25	1	600752125	Schnelltrennung, männlich
26	1	600752126	Dichtung, Chassis
27	1	600752127	Selbstansaugender Schlauch
29	1	600752129	Filtersatz, Pumpe und Saugmotor
31	1	600752131	RFI-Filter
32	1	600752132	Steuerplatine, Saugmotor
33	1	600752133	Aufklebersatz

SONSTIGE TEILE UND SÄTZE

600752130 Pumpenreparaturersatz

WARTUNGSPLAN

TÄGLICH
WÖCHENTLICH
MONATLICH
JÄHRLICH

SONSTIGES

	TÄGLICH	WÖCHENTLICH	MONATLICH	JÄHRLICH	SONSTIGES
ALLE FILTER REINIGEN	X				
NETZKABEL ÜBERPRÜFEN	X				
MIT WASSERENTHARTER AUSSPÜLEN			X		
SAUGMOTORBÜRSTEN ERSETZEN					Nach 1.500 Betriebsstunden
DRUCKREGLER AUSTAUSCHEN				X	Oder nach Bedarf
SAUGMOTORBÜRSTEN ERSETZEN					Nach 1.500 Betriebsstunden

PROBLEMBEHEBUNG:



ZIEHEN SIE IMMER DEN NETZSTECKER, BEVOR SIE KABEL ODER ANDERE BAUTEILE VON DER MASCHINE ENTFERNEN ODER AN IHR ANBRINGEN.

BEI DIESEN ZUSTÄNDEN

ÜBERPRÜFEN, OB

KEINE SPRÜHWIRKUNG	der Frischwassertank leer ist. die Sprühdüse verstopft ist. ob die Pumpe funktioniert oder beschickt wird. das Ventil an der Wand defekt ist
ZU SCHWACHE SAUGWIRKUNG	Das Reinigungszubehör oder der Saugschlauch ist verstopft. Der Abflusstutzen ist nicht richtig geschlossen oder die Dichtungen sind beschädigt. Die Saugglocke sitzt nicht richtig oder ist beschädigt.
KEINE SAUGWIRKUNG	Der Motor bekommt keinen Strom. Den Schalter überprüfen. Den Saugmotor überprüfen. Überprüfen Sie die Saugmotorplatine.
ZU SCHWACHE HEIZLEISTUNG	Zu langer Sprühvorgang. Sprühen Sie für 10-12 Sekunden oder drei Betätigungen. Der Wärmeaustauscher muss ausgespült werden. Sie verwenden das falsche Zubehör. Zu hoher Wasserdurchlauf. Längerer Schlauch oder größerer Schlauchdurchmesser als normal.
KEINE HEIZLEISTUNG	Die Heizung ist nicht an. Kein Strom aus der Steckdose – prüfen Sie, ob der Unterbrecher ausgelöst wurde. Prüfen Sie, ob die Sicherung durchgebrannt ist. Das Thermostat bekommt keinen Strom – kontrollieren Sie die Verkabelung auf Beschädigungen. Keine Thermostateleistung. Bitte befolgen Sie die Schritte in der Problembekämpfung zur Einkreisung des Problems. Ihr Händler wird Ihnen weiterhelfen.

Wenn Sie die Ursache nicht finden, wenden Sie sich bitte an den Händler, bei dem Sie Ihren MX 521 H erworben haben

MX 521 H

SPEZIFIKATIONEN:

Rotomoulded Gehäuse:	Lebenslange Garantie
Stromversorgung:	3220 W
Saugleistung an der Düse:	30,4 kPa
Pumpe:	21 bar / 300 psi
Wärmeaustauscher:	2.000 Watt
Gewicht:	59,3 kg
Abmessungen:	91 H x 45 B x 97 L (cm)

600205299 TEPPICHSCHÄUMER

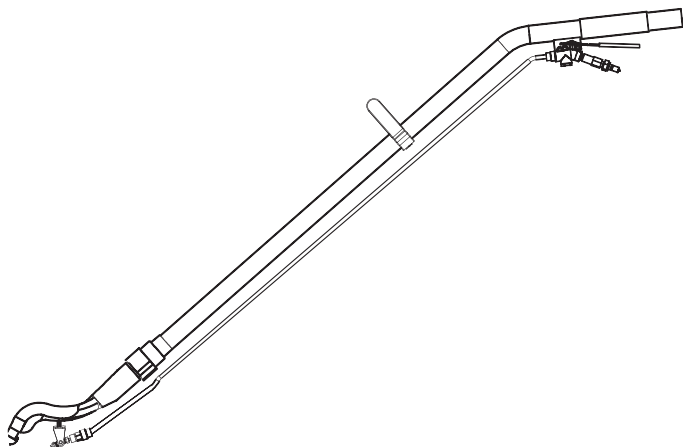

**MX 521 H
EXTRAKTIONSGERÄT
220-240V**

NOTIZEN:

MX 521 H EXTRAKTOR

220 – 240 V

INFORMATION & ANVÄNDARINSTRUKTIONER

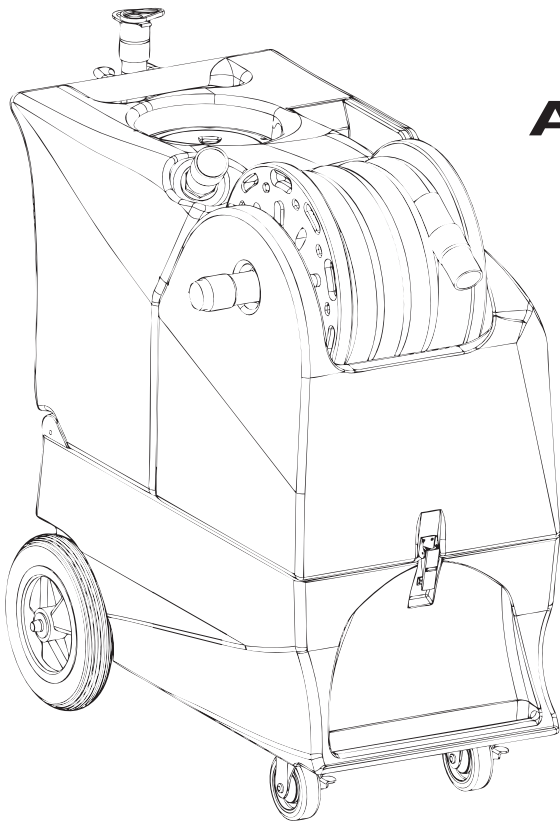

**SE UPP: ANVÄND INTE MASKINEN FÖRRÄN DU LÄST IGENOM HELA
BRUKSANVISNINGEN**

VIKTIGA SÄKERHETSANVISNINGAR

Den här maskinen är endast avsedd för kommersiell användning, till exempel inom hotell, skolor, sjukhus, fabriker, butiker och kontor. Den är alltså inte avsedd för normala hushållsuppgifter.

När du använder elektrisk utrustning ska du alltid utföra grundläggande skyddsåtgärder inklusive följande:

OBS: Läs alla anvisningar innan du börjar använda maskinen.



Gör så här för att minska risken för brand, elchock eller personskada:

- Lämna aldrig maskinen obevakad medan den är ansluten till elnätet. Dra alltid ur kontakten ur vägguttaget när maskinen inte ska användas,.
- Koppla alltid bort maskinen från eluttaget före rengöring eller service.
- Stäng av alla reglage innan du drar ur kontakten.
- Undvik elchock - utsätt inte maskinen för regn eller snö. Förvara och använd maskinen inomhus.
- Bär hörselskydd om så önskas. Uppmätt bullernivå för MX 521 H är 75 dB (A).
- Maskinen får inte användas som leksak. Iakttag största försiktighet när den används i närheten av barn.
- Använd bara maskinen på det sätt som beskrivs i denna bruksanvisning. Använd bara de tillbehör som tillverkaren rekommenderar.
- Kontrollera regelbundet att nätkabeln inte är skadad t.ex. av sprickor, åldrande eller trasig isolering. Byt ut nätkabeln mot en kabel av samma typ som originalkabeln om du upptäcker någon skada. Använd inte maskinen om nätkabeln eller kontakten skadats.
- Använd ett anti-löddermedel om innehållet i returtanken löddrar, för att undvika motorskada.
- Om lödder eller vätska tränger ur vakuummotor eller utblåsrör, stäng genast av maskinen.
- Om maskinen inte fungerar som den ska, eller om den tappats, skadats, lämnats utomhus eller översvämmats av vatten – lämna in den på ett servicecenter.
- Dra inte maskinen i kabeln. Använd inte kabeln som handtag. Stäng inte dörrar när kabeln ligger emellan, och dra inte kabeln över vassa kanter eller runt hörn. Kör inte maskinen över kabeln. Håll kabeln på behörigt avstånd från uppvärmda ytor. Dra alltid i själva kontakten vid bortkoppling, aldrig i kabeln.
- Hantera inte kontakten, kabeln eller maskinen med fuktiga händer.
- Förlängningskablar ska vara 12/3 och högst 15 meter långa. Byt ut kabeln eller koppla genast från maskinen om jordstiftet blir skadat.
- Stoppa inte in några främmande föremål i öppningar. Använd inte maskinen om någon öppning blockerats. Se till att den är fri från damm, trådar, hår och allt annat som kan hindra luftflödet.
- Ta inte upp något som brinner eller ryker (t.ex. cigaretter, tändstickor, het aska eller andra skadliga dammpartiklar). Använd inte maskinen för att ta upp brännbara eller explosiva vätskor som t.ex. bensin. Använd inte heller maskinen i områden där sådana vätskor kan förekomma.
- Var extra försiktig vid rengöring på trappor.
- Anslut bara till ett korrekt jordat uttag.
- Vätska som pumpas ut kan vara farlig på grund av temperatur, tryck eller kemiskt innehåll.
- Låt inte pumpen torrköra. Om vattnet tar slut, stäng av maskinen och fyll på med vatten.

INSPEKTION:

Packa försiktigt upp och kontrollera att din MX 521 H inte fått någon transportskada. Alla maskiner testas och inspekteras före leverans. Transportföretaget ansvarar för eventuella transportskador. Underrätta transportföretaget omedelbart om du hittar någon skada på kartong, maskin eller delar.

RENGÖRINGSMEDEL:

Vi rekommenderar flytande rengöringskemikalier. Pulverkemikalier kan användas, men om de inte blandas ut ytterst grundligt kan de orsaka ansamlingar i pump, linjer, värmeväxlare och/eller snabbkopplingar. Inga problem som orsakas av kemisk ansamling omfattas av garantin. Använd ett neutralt rengöringsmedel med ett pH mellan 6 och 9 för att undvika förtida slitage på pump, packningar och/eller andra komponenter. Skada orsakad av användning av starka kemikalier omfattas inte av garantin.

UNDERHÅLL:

För optimal prestanda, spola maskinen med rent vatten vid slutet av varje arbetsdag. Kör minst en gång i månaden ett spolmedel genom maskinen för att lossa eventuella ansamlingar av mineraler eller kemikalier. Smörj hjul, styrhjul och snabbkopplingar med en allroundsilikonsprej. Vakuumpump och pump kräver inget underhåll. Rengör stommen med ett allrengöringsmedel, och skydda den med polermedel för bilinteriörer.

Anteckna serienummer och modell för din nya extraktor här:

Serienummer: _____

Modell: MX 521 H

Inköpsdatum: _____

**Skriv ner namn och telefonnummer till din
distributör:**

(och kom ihåg att registrera din garanti)

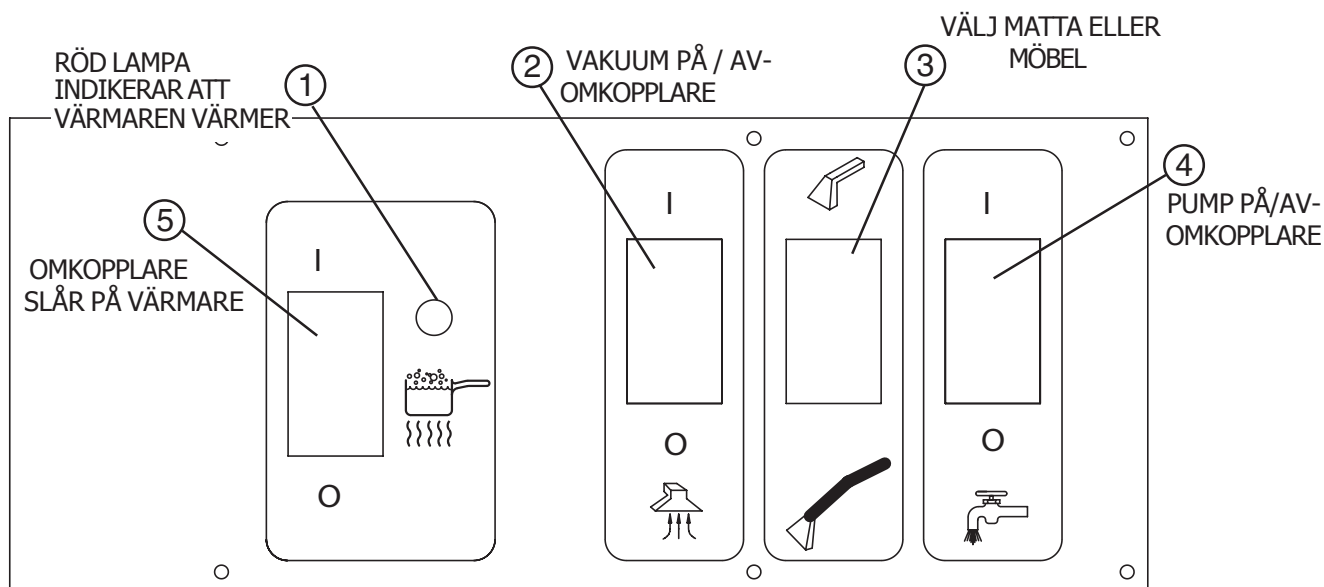

BEKANTA DIG MED DIN NYA EXTRAKTOR

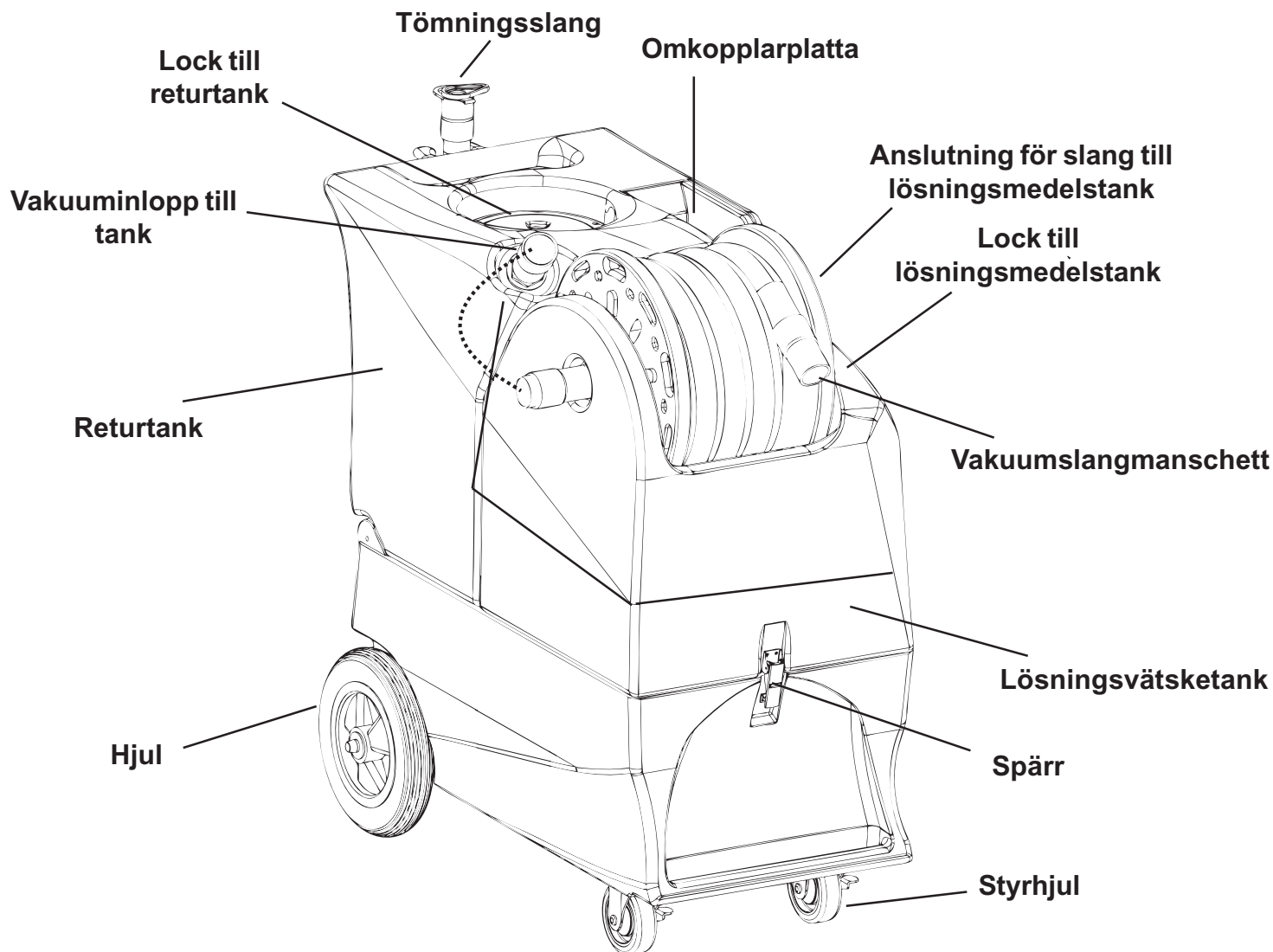

ANVÄNDNING

- 1 Inspektera att maskin, slangar och rengöringsverktyg är rena och kompletta.
- 2 Fyll lösningsmedelstanken med vatten. Att använda varmt vatten kan vara fördelaktigt för en effektivare rengöring, men använd inte hett vatten (över 54 °C / 130 °F) i tanken.
- 3 Anslut nätkabeln.
OBS: den röda lampan (1) lyser endast då värmeväxlaren värmer aktivt.
- 4 Anslut flödningsslangen till lösningsmedelsutloppets snabbkoppling på maskinen. Sätt PÅ pumpomkopplaren (4) och flöda ut luften ur pumpen genom att låta vattnet flöda obehindrat. När vattnet är klart (ingen luft i det) och flödar jämnt, stäng AV pumpomkopplaren. När pumpen har stoppat, ta bort flödningsslangen. **OBS:** Ta aldrig bort flödningsslangen medan pumpen fortfarande körs. För att flöda pumpen, ska lösningsmedelstanken vara full av vätska. Flödningen kan ta 20-60 sekunder.
- 5 Om så önskas kan du tillsätta flytande rengöringsmedel, med ett pH på mellan 6 och 9, till lösningsmedelstanken. Blanda väl.
- 6 Anslut lösningsmedelsslangen på vindan till lösningsmedelssnabbkopplingen, och anslut vakuumslangen från mitten av vindan till slanghaken på maskinen. Se diagram över returtank. Dra ut slangarna ur vindan. Anslut slangarnas andra ändrar till rengöringsverktyget.

- 7 Vänta i två minuter tills värmexlaren uppnått driftstemperatur. Den röda lampan (**1**) slocknar när värmaren har uppnått max. driftstemperatur. Lampan lyser större delen av tiden under rengöringen.
- 8 Sätt PÅ pumpen (**4**) och stall in tryckväljaromkopplaren (**3**) på önskat sprejtryck: Matta vid 300 PSI eller möbel vid 50 PSI.
- 9 Sätt PÅ vakuüm (**2**). Motorn startar långsamt. Detta förlänger motorns livstid och förhindrar att en stor strömvåg utlöser kretsbrytaren i väggen.
- 10 Börja rengöringen med hjälp av rätt slangar och verktyg.
- 11 Använd anti-löddermedel i returtanken närhelst lödder bildas.
- 12 Övervaka vattennivån i lösningsmedelstanken. Låt inte pumpen torrköra.
- 13 När innehållet i lösningsmedelstanken blir lågt, stäng av både pump och vakuüm(**3 & 4**), fyll lösningsmedelstanken, töm och rengör returtanken.
- 14 När uppgiften är slutförd, avlägsna eventuellt oanvänt lösningsmedel från lösningsmedelstanken genom att dammsuga upp det till returtanken. Kör ett tiotal liter rent vatten genom systemet.
- 15 Töm returtanken genom att placera tömningsslangen över ett avlopp, eller i en hink, och ta bort locket på slangen.
- 16 Koppla bort slangarna från rengöringsverktyget, och rulla upp slangarna på slangspolen.

OBS: för att ta bort vindan med slangarna från maskinen, dra loss vakuümslangen från slanghaken framtill på tanken. Koppla bort lösningsmedelsslansens snabbkoppling. Tryck in vakuümslangen mitt i spolen. Fatta tag på båda sidor av spolen, och lyft av den från maskinen. OBS: innan service utförs på någon komponent i basskåpet, måste slangar och spole tas bort från maskinen innan tankarna kan lyftas öppna.



SE UPP: om vatten eller lödder tränger ur vakuümmotor eller utblåsrör, stäng genast av maskinen.



SE UPP: undvik skada på vakuümmotor genom att alltid använda ett anti-löddermedel närhelst lödder förekommer.

VAKUUMAVSTÄNGNING MED KULFLOTTÖR

Före användning av maskinen, kontrollera alltid att flottörfiltret är rent och att kulan kan röra sig fritt. När returtanken är full, stiger kulflottören och stänger av vakuümflödet för att förhindra att mer vatten tränger in i tanken. Stäng av vakuüm och töm returtanken.

OBS: Om det finns lödder, eller om kulflottören inte kunnat stiga, kan kulflottören inte stoppa luftflödet, och tanken kan överfyllas. Vattenskada på vakuümmotorerna täcks inte av garantin.

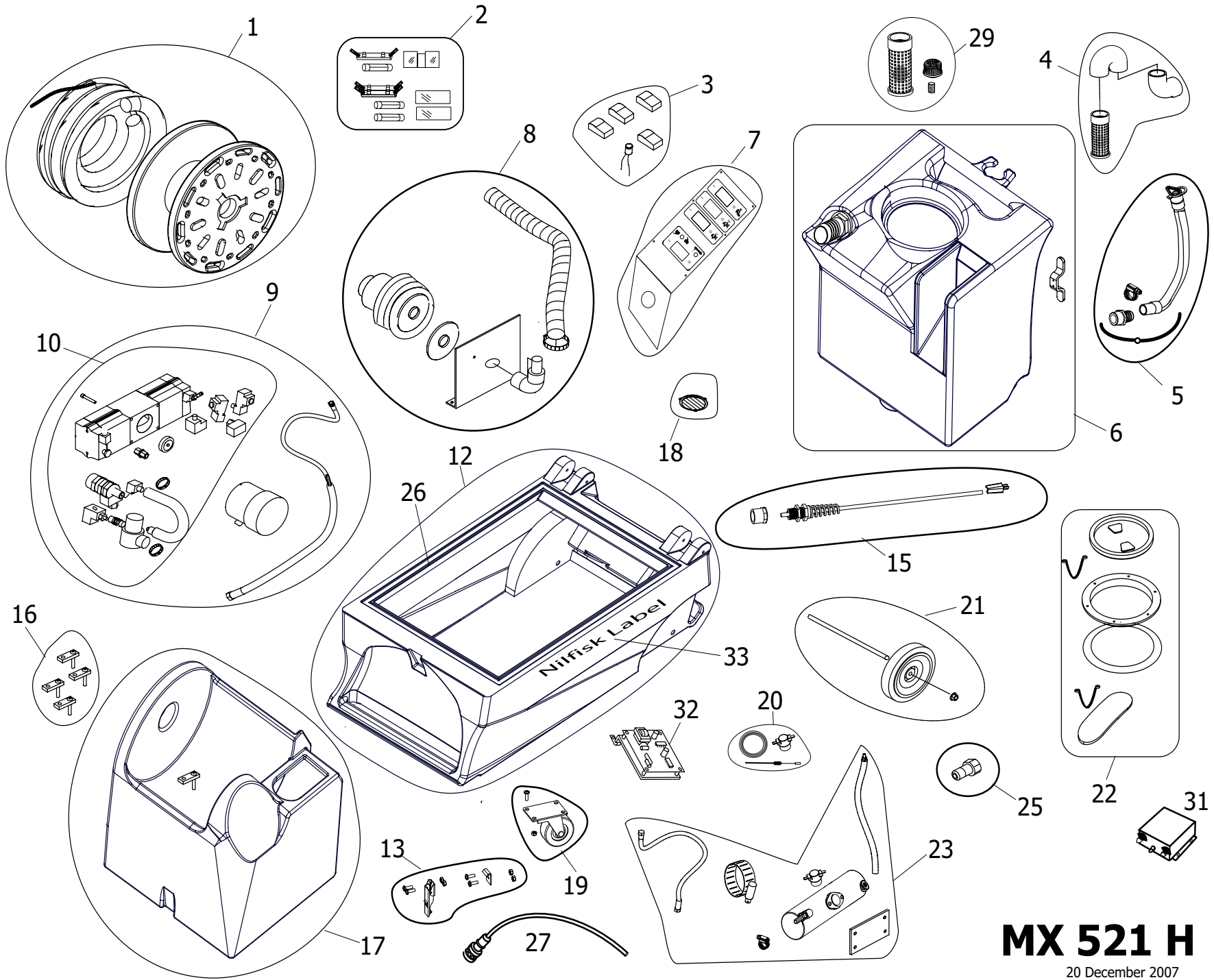

MX 521 H

20 December 2007

MX 521 H EXTRAKTOR

LISTA ÖVER DELAR

220 – 240 V

ARTIKEL	ANTAL	ART. NR.	BESKRIVNING
1	1	600752101	Vinda med slangar
2	1	600752102	Säkringssats
3	1	600752103	Omkopplarsats
4	1	600752104	Kulflottör, vakuuminloppssats
5	1	600752105	Tömningsslansats
6	1	600752106	Returtank
7	1	600752107	Omkopplarplatta
8	1	600752108	Vakuumsats
9	1	600752109	Pump och motor, komplett
10	1	600752110	Pump komplett, ingen motor
12	1	600752112	Bassats
13	2	600752113	Spärrsats
15	1	600752115	Nätkabelsats, EU-kontakt
		600752128	Nätkabelsats, UK-kontakt
16	1	600752116	Sats för rullvinda
17	1	600752117	Uppsamlingstank
18	1	600752118	Jaluisats
19	1	600752119	Styrhjulssats
20	1	600752120	Värmereparationssats
21	1	600752121	Hjulsats
22	1	600752122	Locksats
23	1	600752123	Värmeväxlarutbytessats, 2000 W
25	1	600752125	Snabbkoppling, hane
26	1	600752126	Packning, bas
27	1	600752127	Flödnings slang
29	1	600752129	Filtersats, pump och vakuum
31	1	600752131	RFI-filter
32	1	600752132	Manöverkort, vakuummotor
33	1	600752133	Dekalsats

DIVERSE DELAR OCH SATSER

600752130 Pumprenoveringssats

UNDERHÅLLSSCHEMA

	VARJEDAG	VARJEVECKA	VARJEMÅNAD	VARJEÅR	ÖVRIGT
RENGÖR ALLA FILTER	X				
KONTROLLERA NÄTKABEL	X				
SPOLA IGENOM med AVKALKNINGSMEDEL			X		
BYT BORSTAR PÅ VAKUUMMOTOR					Omkring 1500 timmar
BYT UT TRYCKREGULATOR				X	Eller enligt behov
BYT BORSTAR PÅ VAKUUMMOTOR					Omkring 1500 timmar

FELSÖKNING:



KOPPLA ALLTID BORT MASKINEN FRÅN STRÖMMEN INNAN DU KOPPLAR LOSS ELLER ANSLUTER NÅGRA LEDNINGAR ELLER KOMPONENTER.

OM DETTA INTRÄFFAR

KONTROLLERA DETTA

INGEN SPREJ	Lösningssmedelstanken är tom. Igensatt sprejmunstycke. Pumpen kör inte eller är inte flödad. Ventil på rör fungerar inte.
DÅLIG SUGKRAFT	Skräp har satt igen rengöringsverktyg eller vakuumslang. Tömningsöppningen är inte helst stängd, eller så är tätningarna skadade. Vakuumpopol sitter inte på plats eller är skadad.
INGEN SUGKRAFT	Ingen kraft till motorn. Testa omkopplaren. Testa vakuummotorn. Testa vakuumkretskortet.
LÅG HETTA	För lång sprejning. Prova att spreja i 10 - 12 sekunder, eller cirka tre drag. Värmeutväxlare måste spolas. Fel verktyg används. För mycket vatten flödar igenom. Längre slang eller större slangdiameter, än standard.
INGEN HETTA	Värmen är inte påsatt. Ingen ström i vägguttaget — kontrollera om brytaren har utlöst. Kontrollera om säkringen har gått. Ingen ström till värmeomkopplare — kontrollera att nätkabeln är "öppen". Ingen uteffekt från värmeomkopplare. Följ felsökningsstegen för att isolera problemet. Ring din distributör för mer hjälp.

Om du inte lyckas diagnostisera problemet, kontakta det företag från vilket du köpte din MX 521 H.

MX 521 H

SPECIFIKATIONER:

Rotomold-stomme:	Livstidsgaranti
Effekt:	3220 W
Vakuüm vid munstycke:	30,4 KPA
Pump:	21 Bar b 300 psi
Värmeväxlare.	2000 W
Vikt:	59,3 kg
Dimensioner:	91 H x 45 B x 97 L cm

600205299 MATTRÖR

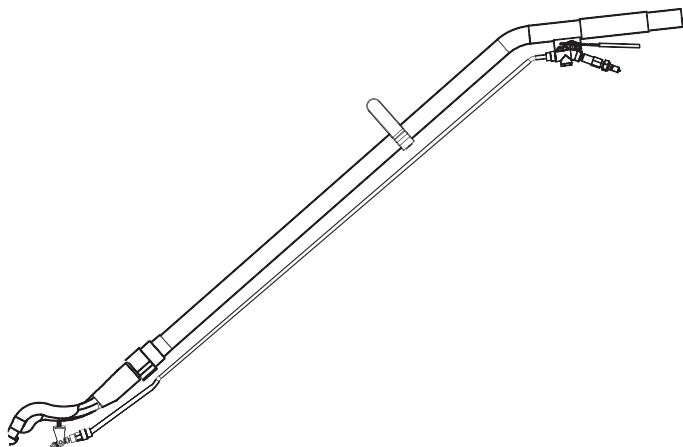

**MX 521 H
EXTRAKTOR
220 – 240 V**

ANTECKNINGAR:

MX 521 H YIKAMA MAKİNESİ 220 - 240V

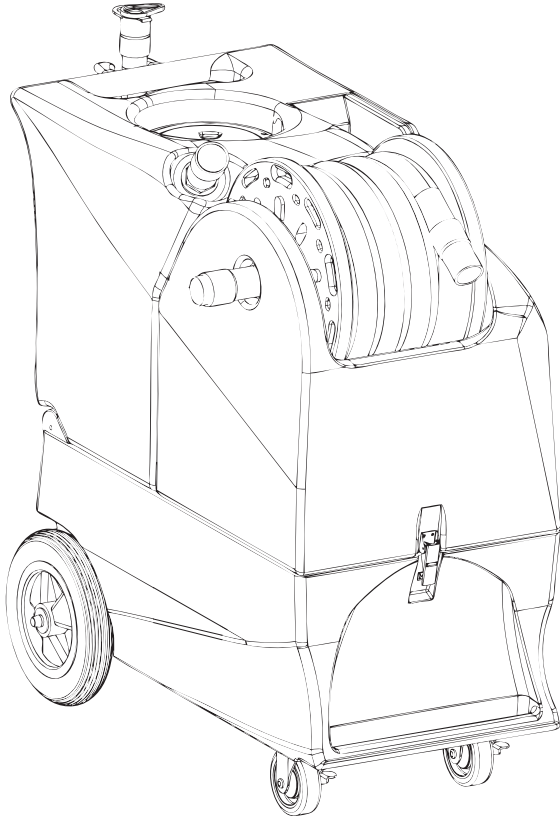

BİLGİ VE KULLANIM TALİMATLARI



**DİKKAT: BU KULLANIM KILAVUZUNUN BÜTÜN BÖLÜMLERİNİ
OKUMADAN MAKİNEYİ ÇALIŞTIRMAYIN**

ÖNEMLİ EMNİYET TALİMATLARI

Bu makine konutlardaki normal temizlik işlerinden ziyade sadece oteller, okullar, hastaneler, fabrikalar, dükkanlar ve ofisler gibi ticari kullanıma uygundur.

Herhangi bir elektrikli aleti kullanırken, aşağıdakiler dahil temel bazı önlemlere daima dikkat edilmelidir:

NOT: Makineyi kullanmadan önce bütün talimatları okuyun.



UYARI!

Yangın, elektrik çarpması veya yaralanma riskini azaltmak için:

- Makine fişe takılıyken yanından ayrılmayın. Kullanımda değilken ünitenin fişini elektrik prizinden çıkarın.
- Temizleme ya da bakım yapmadan önce makinenin fişini prizden çıkarın.
- Fişten çıkarmadan önce bütün kumanda donanımını kapatın.
- Elektrik çarpmasından kaçınmak için, yağmur ya da kar altında bırakmayın. Kapalı mekanlarda kullanın ve muhafaza edin.
- İstenirse işitme koruyucu takın. MX 521 H'nin ses seviyesi 75dB(A) olarak ölçülmüştür.
- Oyuncak olarak kullanılmasına izin vermeyin. Çocukların yakınında kullanıldığında gerekli dikkat gösterilmelidir.
- Makineyi sadece bu kılavuzda açıklanan şekilde kullanın. Sadece imalatçı tarafından tavsiye edilen parçaları kullanın.
- Çatlama, eskime, hasar görmüş yalıtım gibi hasarlar için güç kablosunu düzenli olarak kontrol edin. Herhangi bir hasar bulunduğunda güç kablosunu orijinali ile aynı türde yenisiyle değiştirin. Hasarlı kablo veya fiş ile kullanmayın.
- Motorun hasar görmesini önlemek için, geri alma deposunda köpük olduğunda köpük giderici kullanın.
- Vakum motoru ya da egzozdan köpük veya sıvı gelirse, makineyi derhal kapatın.
- Makinenin gerektiği gibi çalışmaması, düsürülmesi, hasar görmesi, dış mekanda bırakılması veya su altında kalması durumunda, bir servis merkezine götürün.
- Makineyi kablosundan çekmeyin, kabloyu tutacak olarak kullanmayın, kablo üzerine kapı kapamayın ya da kabloyu keskin kenarlardan veya köşelerden çekmeyin. Makineyi kablosunun üzerinden geçirmeyin. Kabloyu sıcak yüzeylerden uzak tutun. Prizden çıkarmak için, kabloyu çekmek yerine fişten tutarak çıkartın.
- Fisi, kabloyu ya da makineyi ıslak ellerle tutmayın.
- Uzatma kabloları 12/3 olmalıdır ve 15 metreden uzun olmamalıdır. Topraklama ucu hasar görürse hemen kabloyu değiştirin ya da fişi çıkarın.
- Makinenin deliklerine herhangi bir cisim koymayın. Herhangi bir delik tıkalı durumda iken kullanmayın; toz, tüy, saç ve hava akımını azaltacak cisimleri temizleyin.
- Sigara, kibrit ya da sıcak kül gibi yanan veya duman çıkaran maddeleri, ya da sağlığa zararlı tozları almayın. Benzin gibi yanıcı ya da patlayıcı sıvıları almak için veya bunların bulunduğu alanlarda kullanmayın.
- Merdivenlerde temizlik yaparken ayrıca dikkat gösterin.
- Yalnızca doğru şekilde topraklanmış bir prize bağlayın.
- Dışarı atılan sıvı, sıcaklık, basınç ya da kimyasal içerik nedeniyle tehlikeli olabilir.
- Pompayı kuru çalıştırmayın. Suyunuz biterse, makineyi kapatın ve tekrar doldurun

İNCELEME:

MX 521 H'nizin paketini dikkatli bir şekilde açın ve taşıma sırasında hasar olup olmadığını kontrol edin. Her makine gönderilmeden önce test edilip incelenir. Oluşan herhangi bir hasar, taşıyıcının sorumluluğudur. Kutunun ya da makinenin veya parçalarının hasar gördüğünü fark ederseniz hemen taşıyıcıya bildirin.

TEMİZLEME ÇÖZELTİLERİ:

Sıvı temizleme kimyasalları tavsiye ediyoruz. Toz kimyasallar kullanılabilir, ama çok iyi karıştırılmazlarsa, pompada, hatlarda, ısı esanjöründe ve/veya bağlantı kesme aparatlarında tortuya neden olabilir. Kimyasal tortu nedeniyle oluşan herhangi bir sorun, garanti kapsamına dahil değildir. Pompanın, contaların ve/veya diğer parçaların erken yıpranmasını önlemek için pH değeri 6 ile 9 arasında olan naturel bir temizleyici kullanın. Güçlü kimyasalların kullanılmasından kaynaklanan hasarlar, garanti kapsamına dahil değildir.

BAKIM:

En iyi performans için, her iş gününün sonunda makineyi temiz suyla yıkayın. En az ayda bir kez, oluşabilecek mineral veya kimyasal tortuları gidermek için makineyi temizleyici bir maddeyle çalıştırın. Tekerlekleri ve bağlantı kesme aparatlarını çok amaçlı bir silikon spreyle yağlayın. Vakum ve pompa herhangi bir bakım gerektirmez. Gövdeyi çok amaçlı bir deterjanla temizleyin ve otomobil içi cilasıyla koruyun.

Yeni yıkama makinenizin seri numarasını ve modelini buraya kaydedin:

Seri Numarası: _____

Model: MX 521 H

Satın Alma Tarihi: _____

Distribütörünüzün adını ve telefon numarasını yazın:

(garantinizi mutlaka kaydedirin)

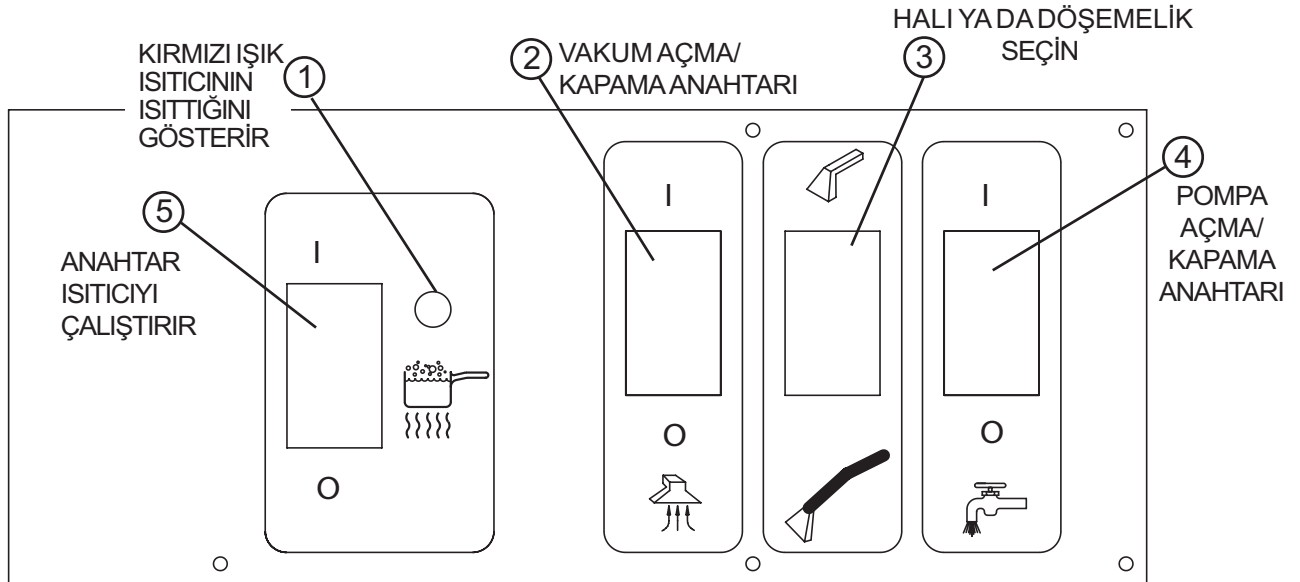

YENİ YIKAMA MAKİNESİZİ TANIYIN

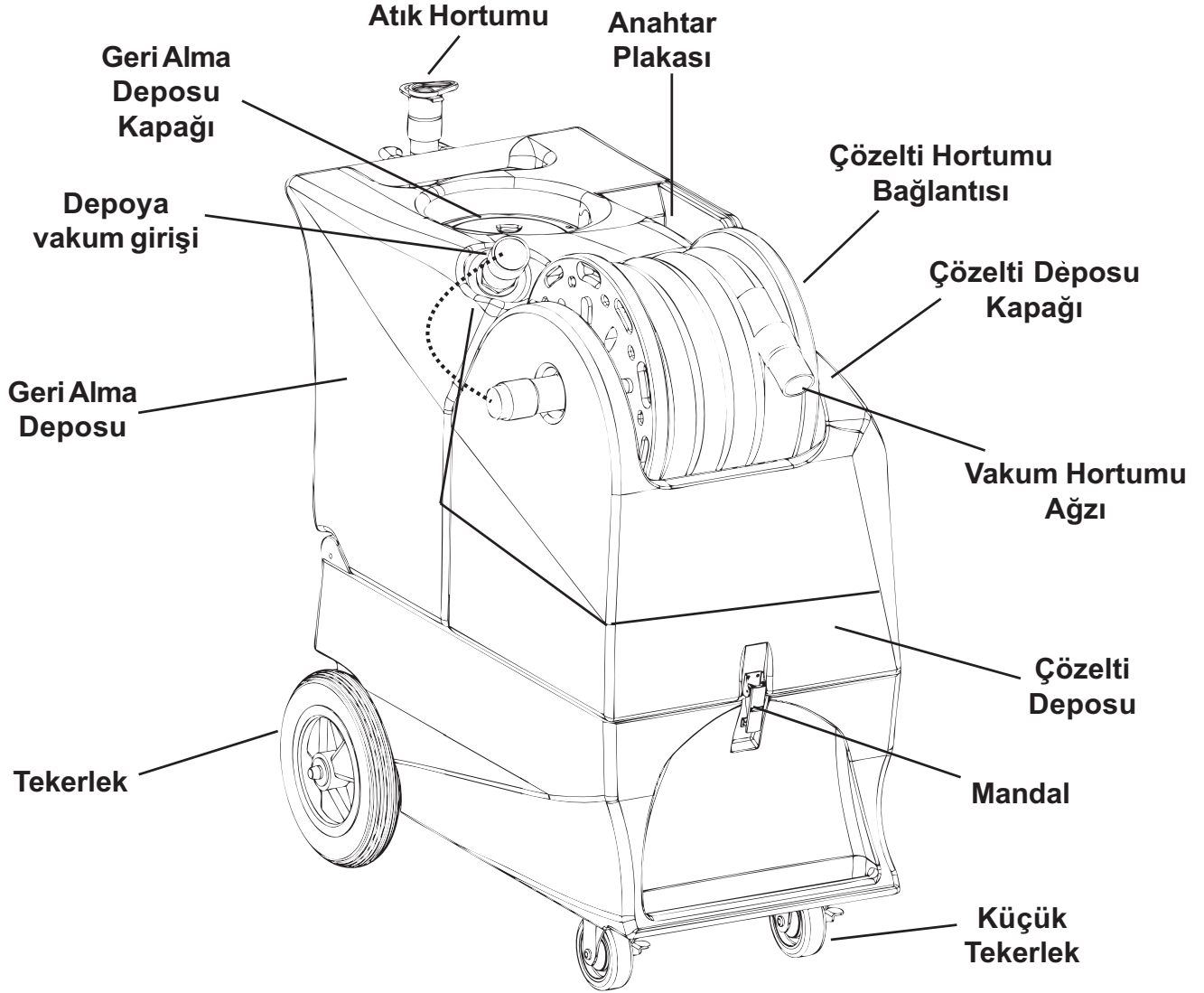

ÇALIŞTIRMA

- 1 Makinenin, hortumların ve temizleme aparatlarının temiz ve tam olup olmadığını kontrol edin.
- 2 Çözelti deposunu suyla doldurun. Ilık su kullanma, temizliğin etkisi açısından yararlı olabilir ama depoda sıcak su (54 °C / 130 °F'nin üzerinde) kullanmayın.
- 3 Güç kablosunu prize takın.

NOT: kırmızı lamba (1) yalnızca ısı esanjörü aktif olarak ısıtma yaptığında yanacaktır.

- 4 Hava alma hortumunu makinenin üzerindeki çözelti çıkışı bağlantı kesme aparatına bağlayın, pompa anahtarını AÇIK konuma getirin (4) ve suyun kesintisiz bir şekilde akmasına izin vererek pompadaki havayı boşaltın. Su temizlendiğinde (içinde hava kalmadığında) ve düzgün bir şekilde aktığında, pompa anahtarını KAPALI konuma getirin. Pompa durduktan sonra, hava alma hortumunu çıkarın. **NOT:** Asla pompa çalışmaya devam ederken hava alma hortumunu çıkarmayın. Pompanın havasını almak için, çözelti deposu sıvıyla dolu olmalıdır. Hava alma işlemi 20-60 saniye sürebilir.

- 5 İstenirse çözelti deposuna pH değeri 6 ile 9 arasında olan bir sıvı temizleme kimyasalı ekleyin. İyice karıştırın.

- 6 Makaradaki çözelti hortumunu çözelti bağlantı kesme aparatına ve makaranın ortasındaki vakum hortumunu makinenin üzerindeki hortum ucuna takın. Yukarıdaki çizime başvurun. Hortumları makaradan çekip çıkarın. Hortumların diğer uçlarını temizleme aletine takın.

- 7 Isı eşanjörünün çalışma sıcaklığına ulaşması için iki dakika bekleyin. Isıtıcı maksimum çalışma sıcaklığına ulaştığında kırmızı ışık (1) sönecektir. Temizleme yaparken çoğunlukla ışık AÇIK olacaktır.
- 8 Pompayı AÇIK (4) konuma getirin ve basınç seçme anahtarını (3) istenen püskürtme basıncına ayarlayın: Halı için 300 PSI ya da Döşeme için 50 PSI.
- 9 Vakumu AÇIK (2) konuma getirin. Motor yavaşça çalışmaya başlayacaktır. Bu motorun ömrünü uzatacak ve büyük bir elektrik akımının şalteri attırmasını önleyecektir.
- 10 Doğru hortumları ve aleti kullanarak temizlemeye başlayın.
- 11 Köpük oluştuğunda geri alma deposunda köpük giderici kullanın.
- 12 Çözelti deposundaki su seviyesini izleyin. Pompayı kuru çalıştırmayın.
- 13 Çözelti deposu boşaldığında, pompayı ve vakumu kapatın (3 ve 4), çözelti deposunu doldurun, geri alma deposunu boşaltın ve temizleyin.
- 14 Isiniz bittiginde, çözelti deposundaki kullanılmamış çözeltiyi geri alma deposuna vakumlayarak boşaltın. Sistemden birkaç litre temiz su geçirin.
- 15 Atık hortumunu bir kanalizasyon giderine ya da kovaya koyup, hortum kapağını çıkararak geri alma deposunu boşaltın.
- 16 Hortumları temizleme aletinden çıkarın ve hortum makarasına sardırın.

NOT: hortumlarla birlikte makarayı makineden çıkarmak için, vakum hortumunu deponun önündeki hortum ucundan çekin. Çözelti hortumu bağlantı aparatını çıkarın. Vakum hortumunu makaranın ortasına doğru itin. Makarayı her iki taraftan kavrayın ve makineden kaldırın. NOT: taban bölmesindeki herhangi bir parçaya bakım yapmadan önce, depoların açılıp kaldırılması için hortumların ve makaranın makineden çıkarılması gereklidir.



DİKKAT: vakum egzozundan köpük veya su gelirse, makineyi derhal kapatın



DİKKAT: vakum motorunun hasar görmesini önlemek için, köpük görüldüğünde daima köpük giderici kullanın.

KÜRESEL ŞAMANDIRALI VAKUM KESME:

Makineyi kullanmadan önce, daima şamandıra filtresinin temiz olduğundan ve kürenin rahatça hareket edebildiğinden emin olun. Geri alma deposu dolduğunda, küresel şamandıra yükselir ve depoya daha fazla suyun girmesini önlemek için vakum akışını kapatır. Vakumları kapatın ve geri alma deposunu boşaltın.

NOT: köpük varsa ya da küresel şamandıranın yükselmesi engelleniyorsa, şamandıra hava akışını durduramaz ve depo taşabilir. Vakum motorlarının sudan gördüğü hasar garanti kapsamına dahil değildir.

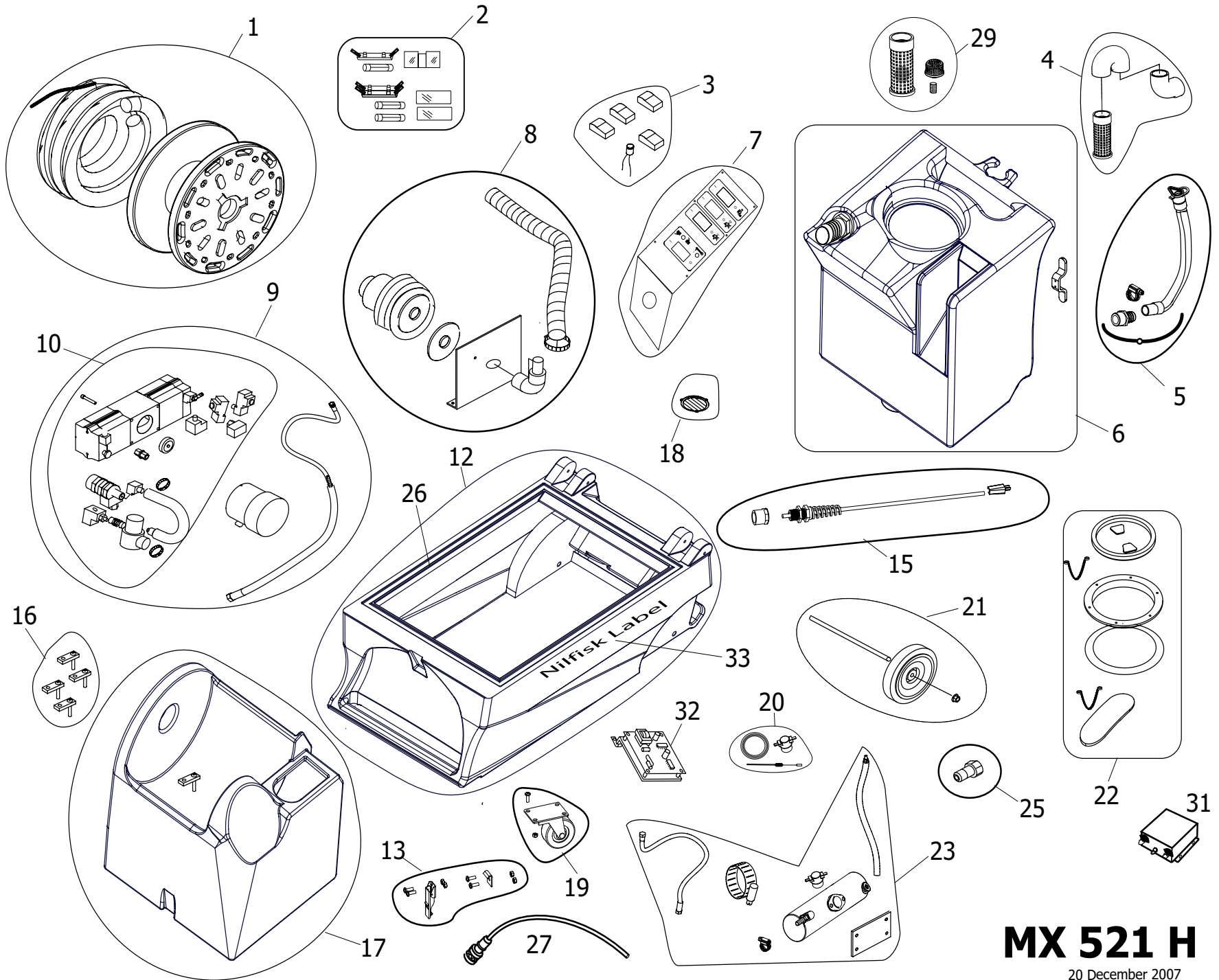

MX 521 H

20 December 2007

MX 521 H YIKAMA MAKİNESİ

PARÇA LİSTESİ

220 - 240V

<u>PARÇA</u>	<u>MİKTAR</u>	<u>PARÇA No.</u>	<u>TANIM</u>
1	1	600752101	Hortumlu makara
2	1	600752102	Sigorta takımı
3	1	600752103	Anahtar takımı
4	1	600752104	Küresel şamandıra, vak giriş takımı
5	1	600752105	Akıtma hortumu takımı
6	1	600752106	Geri Alma Deposu
7	1	600752107	Anahtar plakası
8	1	600752108	Vakum takımı
9	1	600752109	Pompa ve motor, tam
10	1	600752110	Pompa tam, motorsuz
12	1	600752112	Taban takımı
13	2	600752113	Mandal takımı
15	1	600752115	Güç kablosu takımı, AB fişi
		600752128	Güç kablosu takımı, İNG. fişi
16	1	600752116	Makara Kızağı takımı
17	1	600752117	Saklama deposu
18	1	600752118	Panjur takımı
19	1	600752119	Küçük tekerlek takımı
20	1	600752120	Isı tamir takımı
21	1	600752121	Tekerlek takımı
22	1	600752122	Kapak takımı
23	1	600752123	Isı eşanjörü değiştirme takımı, 2000W
25	1	600752125	Bağlantı kesme aparatı, erkek
26	1	600752126	Conta, taban
27	1	600752127	Hava alma hortumu
29	1	600752129	Filtre takımı, pompa ve vakum
31	1	600752131	RFI filtre
32	1	600752132	Kumanda panosu, vakum motoru
33	1	600752133	Etiket takımı

ÇEŞİTLİ PARÇALAR VE TAKIMLAR

600752130 Pompa yenileme takımı

BAKIM ÇİZELGESİ

	GÜNLÜK	HAFTALIK	AYLIK	YILLIK	DİĞER
BÜTÜN FİLTRELERİ TEMİZLEME	X				
GÜÇ KABLOSUNU KONTROL ETME	X				
KİREÇ ÇÖZÜCÜ ile YIKAMA			X		
VAK. MOTORU FIRÇALARINI DEĞİŞTİRME					Yaklaşık 1500 saat
BASINÇ REGÜLATÖRÜNÜ DEĞİŞTİRME				X	Veya gerektiğinde
VAK. MOTORU FIRÇALARINI DEĞİŞTİRME					Yaklaşık 1500 saat

SORUN GİDERME:



PARÇALARI ÇIKARMADAN YA DA HERHANGİ BİR KABLOYU YA DA PARÇAYI TAKMADAN ÖNCE DAİMA MAKİNENİN FİŞİNİ ÇEKİN.

OLUŞABİLECEK SORUNLAR

YAPILACAK KONTROL

PÜRKÜRTME YAPMIYOR	Çözelti deposu bos. Püskürtme ucu tıkalı. Pompa çalışmıyordur ya da havası alınmamıştır. Sopadaki valf çalışmıyor.
EMME DÜŞÜK	Temizleme aletini ya da vakum hortumunu pislik tıkamıştır. Boşaltma ağzı tam kapalı değil ya da contalar hasarlı. Vakum haznesi oturmamış ya da hasarlıdır.
EMME YAPMIYOR	Motora elektrik gelmiyor. Anahtarı kontrol edin. Vakum motorunu kontrol edin. Vakum Devre Kartını test edin.
ISI DÜŞÜK	Çok uzun süre püskürtme yapılıyor. 10-12 saniye boyunca, ya da üç vuruş kadar püskürtme yapmaya çalışın. Isı eşanjörünün yıkanması gerekiyor. Yanlış alet kullanılıyor. Çok fazla su geçiyor. Standarttan daha uzun ya da daha geniş çaplı hortum.
ISITMA YAPMIYOR	Isıtma çalıştırılmamış. Duvar prizinde elektrik yok - şalterin atıp atmadığını kontrol edin. Sigortanın atıp atmadığını kontrol edin. Isıtma anahtarına elektrik gelmiyor - kablolarda "açık" olup olmadığını kontrol edin. Isıtma anahtarından elektrik çıkmıyor, sorunu çözmek için sorun giderme adımlarını takip edin. İlave yardım için distribütörünüzü arayın.

Sorunu tespit edemiyorsanız, MX 521 H'nizi aldığınız şirketle irtibata geçin

MX 521 H

TEKNİK ÖZELLİKLER:

Plastik Kalıp Gövde: Ömür Boyu Garanti

Güç: 3220 W

Ağızlıkta Vakum: 30,4 KPA

Pompa: 21 Bar / 300 psi

Isı Eşanjörü: 2000 Watts

Ağırlık: 59,3 Kg

Boyutlar: 91 H x 45 W x 97 L cm

600205299 HALI SOPASI

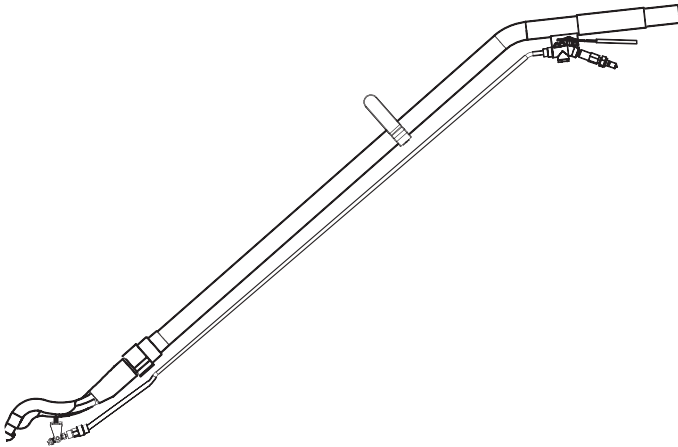

**MX 521 H
YIKAMA MAKİNESİ
220 - 240V**

NOTLAR:



MX 521 H

220 - 240

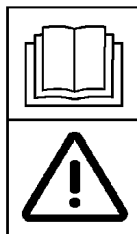
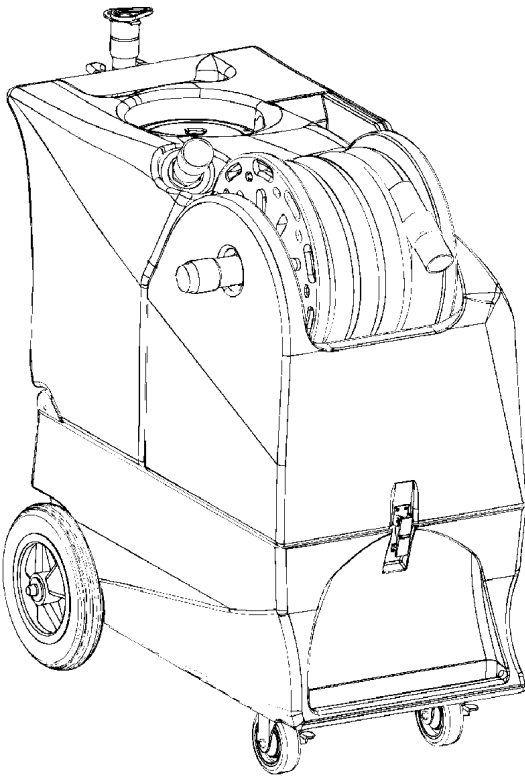

11-60020521REVA



MX 521 H

75 (A).

12/3

50

MX 521 H

pH 6 9.

: _____
: **MX 521 H** _____
: _____

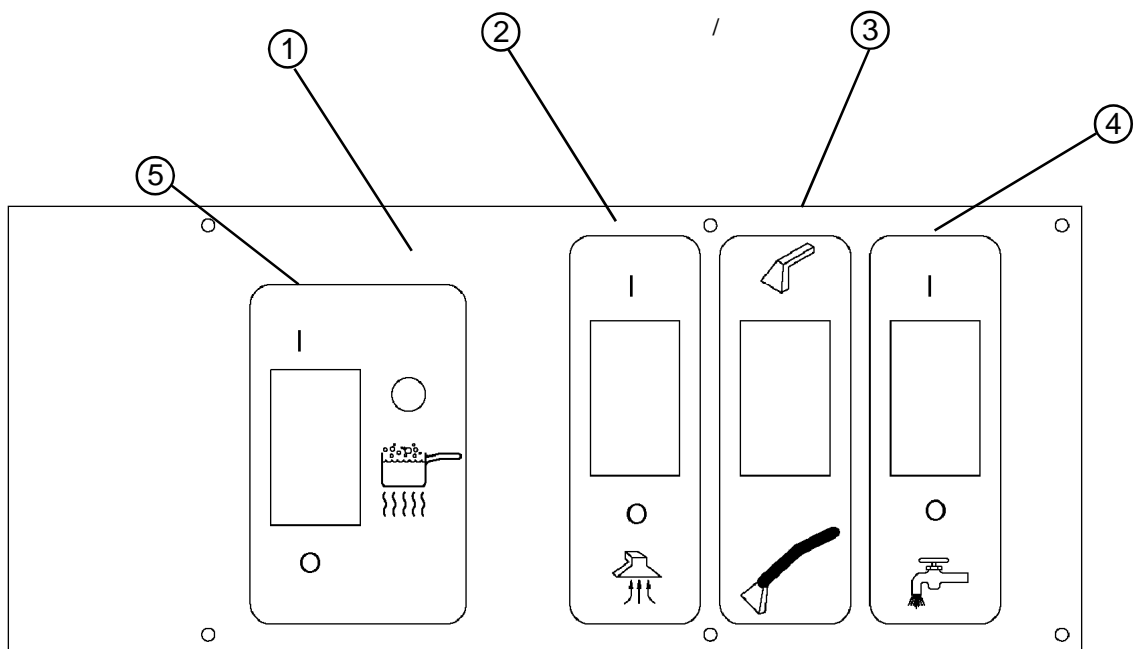

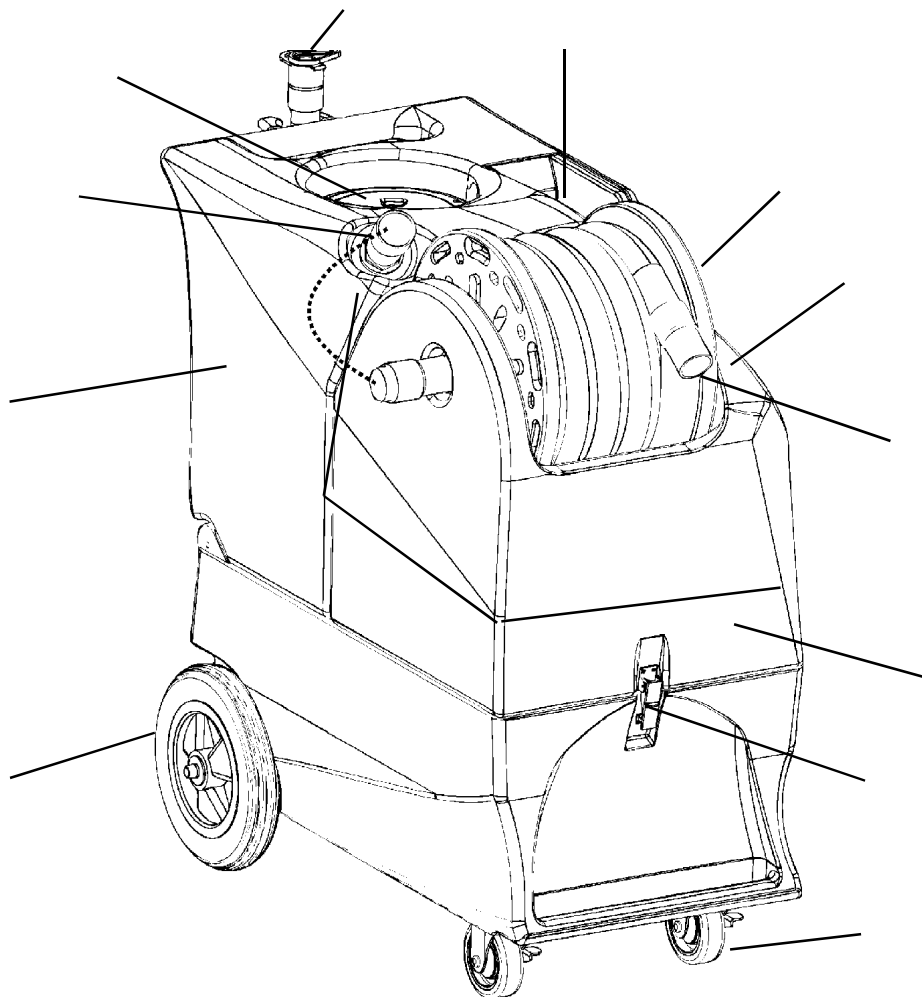

- 1
- 2
- 3
- 4
- 5
- 6

(54°C / 130° F)

(1)

(4)

20-60

pH 6 9.

7 , (1) ,

8 (4) (3) :

300 PSI 50 PSI.

9 (2) .

10

11

12

13

(3 & 4) ,

14

15

16



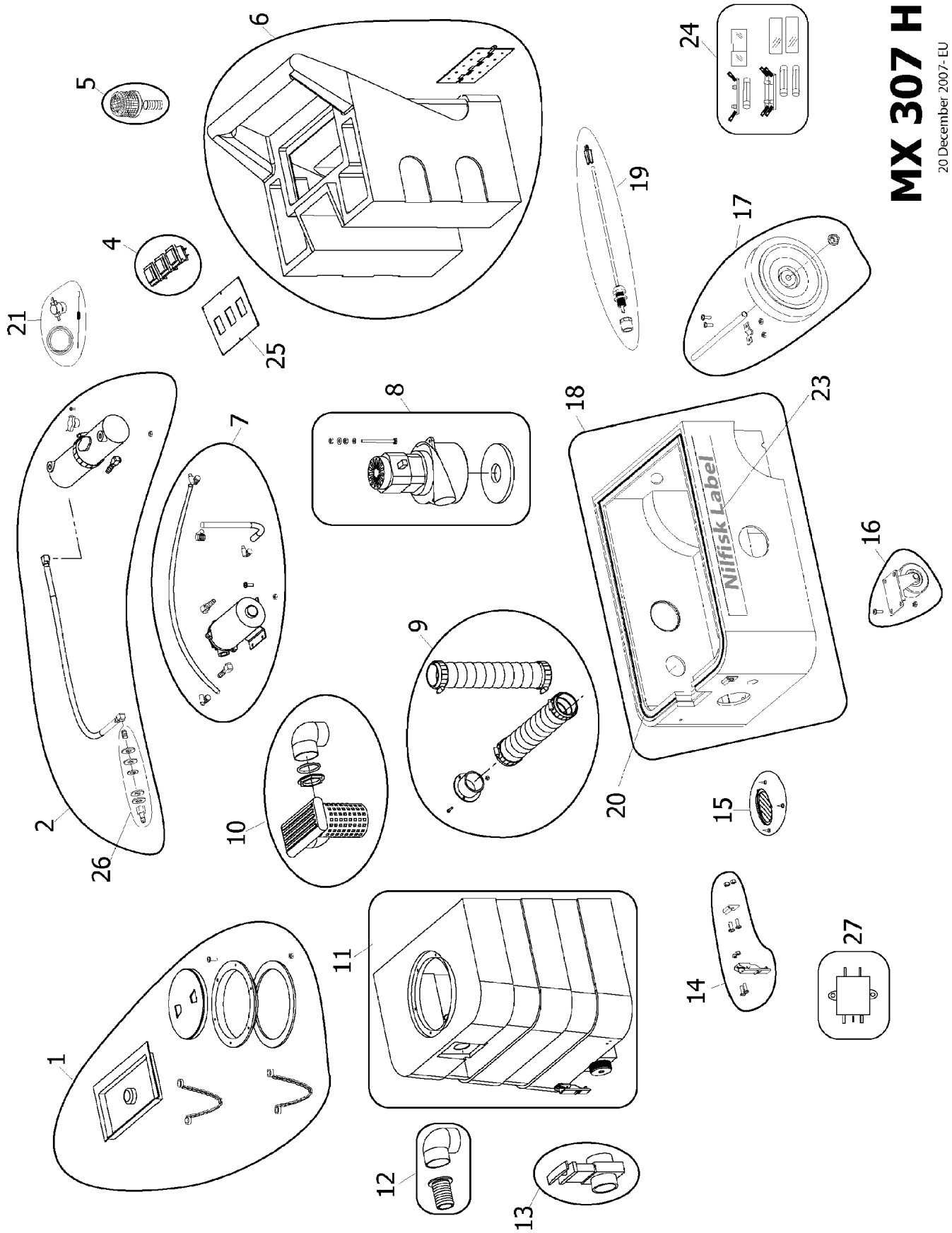

MX 307 H

20 December 2007 - EU

MX 521 H

220 - 240

	-		
1	1	600752101	
2	1	600752102	
3	1	600752103	
4	1	600752104	,
5	1	600752105	
6	1	600752106	
7	1	600752107	
8	1	600752108	
9	1	600752109	
10	1	600752110	,
12	1	600752112	
13	2	600752113	
15	1	600752115	,
		600752128	,
16	1	600752116	
17	1	600752117	
18	1	600752118	
19	1	600752119	
20	1	600752120	
21	1	600752121	
22	1	600752122	
23	1	600752123	, 2000
25	1	600752125	,
26	1	600752126	,
27	1	600752127	
29	1	600752129	
31	1	600752131	
32	1	600752132	,
33	1	600752133	

600752130

	X				
	X				
			X		
					1500
				X	
					1500

:



	10 - 12

11-600205211REVA

MX 521 H

MX 521 H

:

- :
- : **3220**
- : 30,4 KPA
- : 21 / 300 psi
- : **2000**
- : 59,3 .
- : 91 x 45 x 97 .

600205299

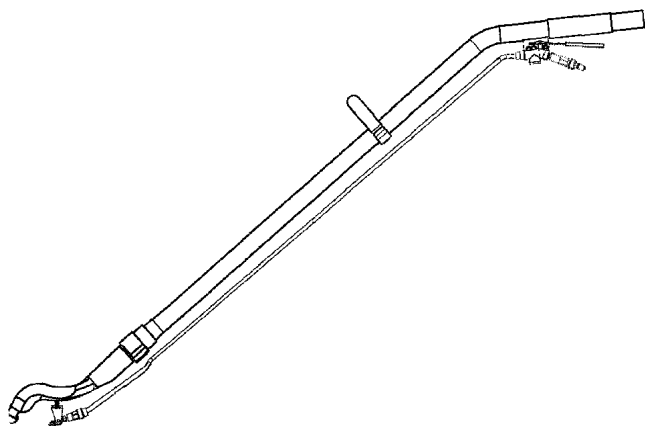

11-600205211REVA

MX 521 H

220 - 240

:

Free Manuals Download Website

<http://myh66.com>

<http://usermanuals.us>

<http://www.somanuals.com>

<http://www.4manuals.cc>

<http://www.manual-lib.com>

<http://www.404manual.com>

<http://www.luxmanual.com>

<http://aubethermostatmanual.com>

Golf course search by state

<http://golfingnear.com>

Email search by domain

<http://emailbydomain.com>

Auto manuals search

<http://auto.somanuals.com>

TV manuals search

<http://tv.somanuals.com>